

XPANDER



**MITSUBISHI
MOTORS**

Drive your Ambition

2022 MANUAL DEL PROPIETARIO



Gracias por elegir un producto de MITSUBISHI MOTORS como su nuevo vehículo.

Este manual del propietario le permitirá comprender y disfrutar plenamente de las numerosas y excelentes características de este vehículo.

Este contiene información para que usted se familiarice con la forma adecuada de operar y mantener su vehículo para obtener la máxima satisfacción al volante.

Mitsubishi Motors Corporation se reserva el derecho de hacer cambios en el diseño y en las especificaciones, así como de realizar adiciones o mejoras en su producto sin asumir ninguna obligación de instalarlas en productos fabricados previamente.

Es un requisito absoluto para el conductor cumplir estrictamente todas las leyes y reglamentos relativos a los vehículos.

El presente manual del propietario se ha redactado en cumplimiento de dichas leyes y reglamentos, pero algunos de los contenidos pueden llegar a ser contradictorios con la modificación posterior de las leyes y reglamentos.

Si su vehículo está equipado con alguna pieza producida localmente, el procedimiento de funcionamiento, las especificaciones, los periodos de mantenimiento y otros contenidos que se encuentran en este manual del propietario podrían no ser aplicables en algunos casos.

Deje este manual del propietario en el vehículo en caso de una reventa. El próximo propietario apreciará tener acceso a la información que se detalla en este manual del propietario.



A lo largo de este manual del propietario aparecerán las palabras **ADVERTENCIA** y **PRECAUCIÓN**. Estos son recordatorios de que se debe tener sumo cuidado. El incumplimiento de las instrucciones puede provocar lesiones personales o daños en el vehículo.

ADVERTENCIA

Indica una fuerte posibilidad de lesiones personales graves o la muerte si no se siguen las instrucciones.

PRECAUCIÓN

Señala peligros o prácticas inseguras que podrían causar lesiones personales menores o daños a su vehículo.

Verá otro símbolo importante:

NOTA

Proporciona información útil.

***: Indica equipo opcional.**

Puede diferir según la clasificación de ventas. Consulte el catálogo de ventas.

Abreviaturas utilizadas en este manual del propietario:

LHD: Volante a la izquierda

M/T: Transmisión manual

A/T: Transmisión automática

CVT: Transmisión continuamente variable

El símbolo utilizado en los vehículos:

 : Consulte el manual del propietario

Este vehículo es fabricado por PT. Mitsubishi Motors Krama Yudha Indonesia en Indonesia bajo licencia de Mitsubishi Motors Corporation.

©2021 Mitsubishi Motors Corporation

Contenido

Descripción/Guía rápida	1
Información general	2
Bloqueo y desbloqueo	3
Asiento y cinturones de seguridad	4
Instrumentos y controles	5
Arranque y conducción	6
Para una conducción más agradable	7
En caso de emergencia	8
Cuidado del vehículo	9
Mantenimiento	10
Especificaciones	11
Índice alfabético	12

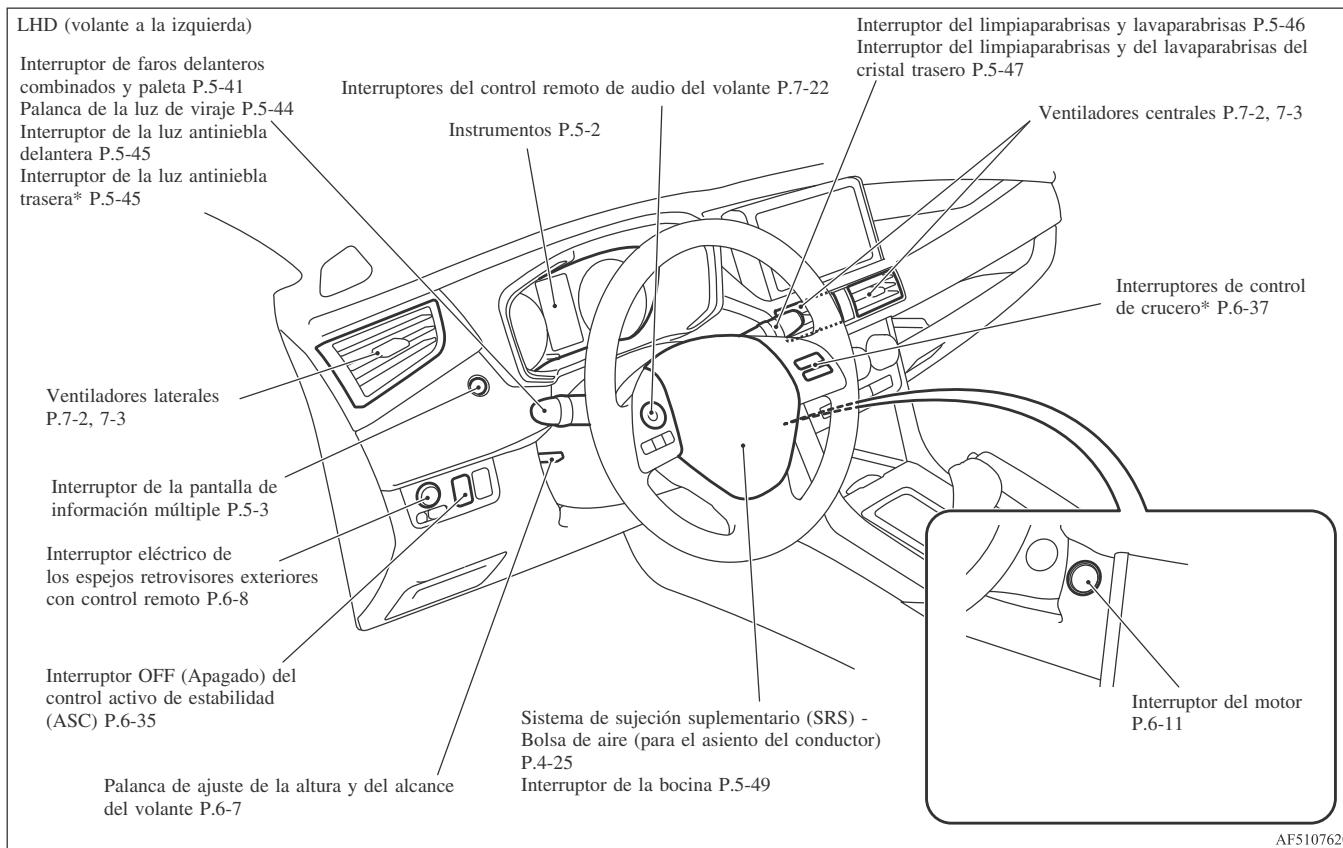

LHD (volante a la izquierda)

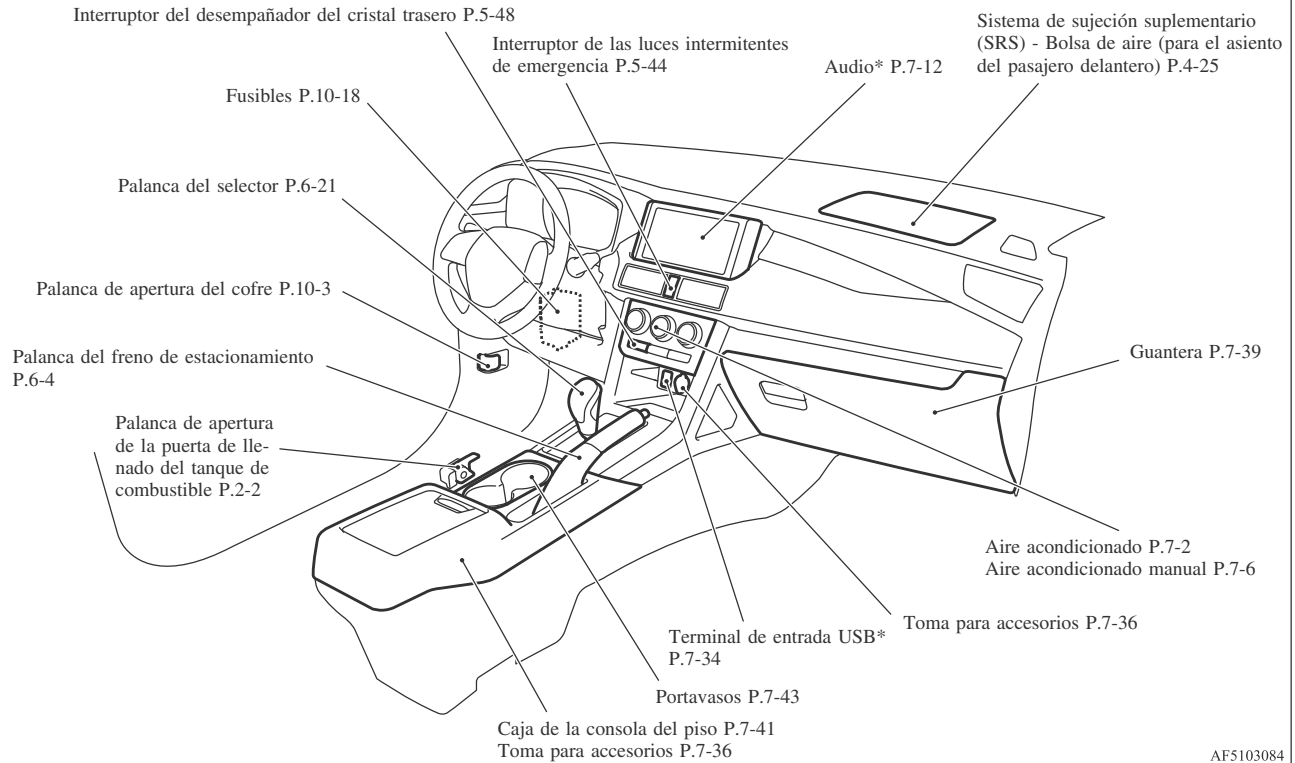

AF5103084

LHD (volante a la izquierda)

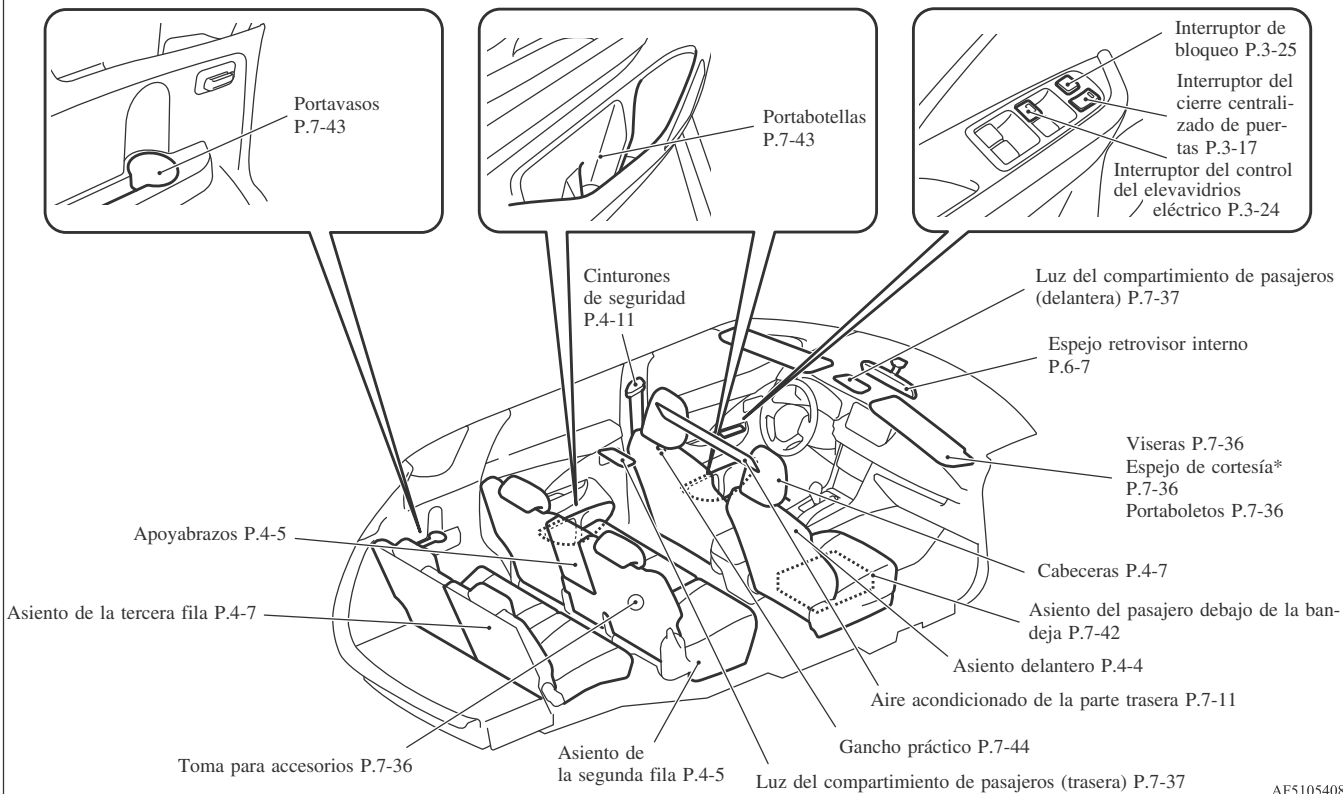

AF5105408

Área de equipaje

1

E08500301783

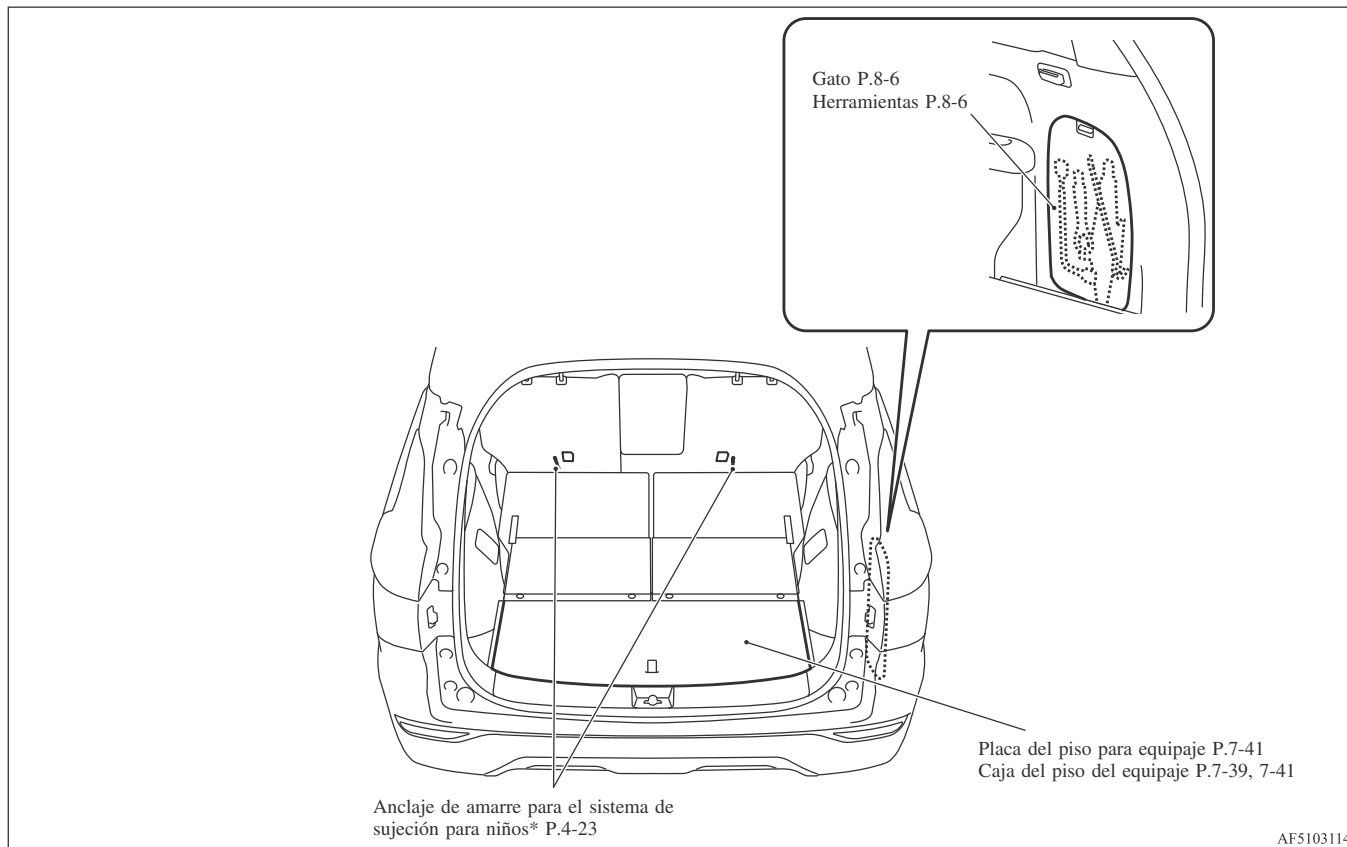

AF5103114

Exterior - delantero

E08500404134

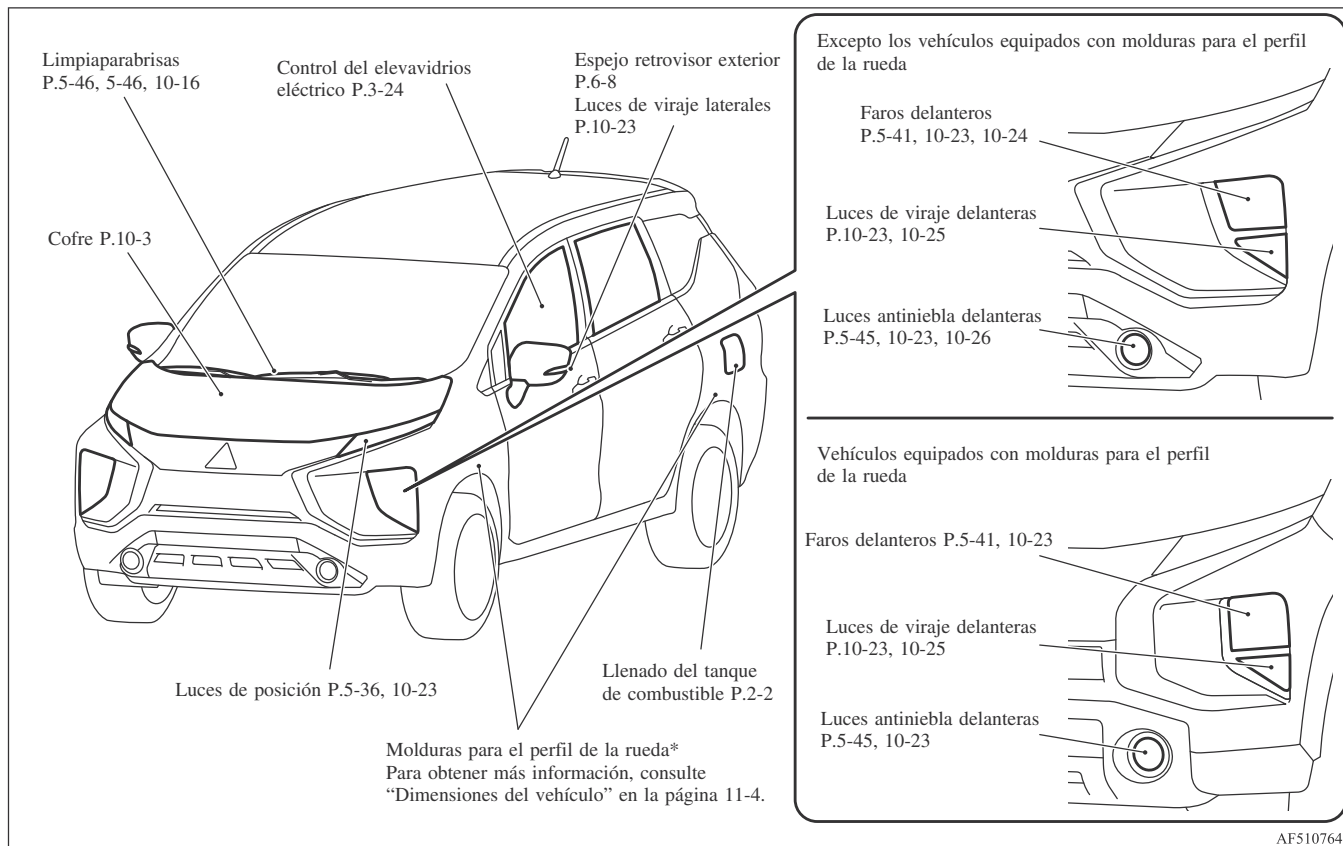

AF5107646

Exterior - trasero

1

E08500404147

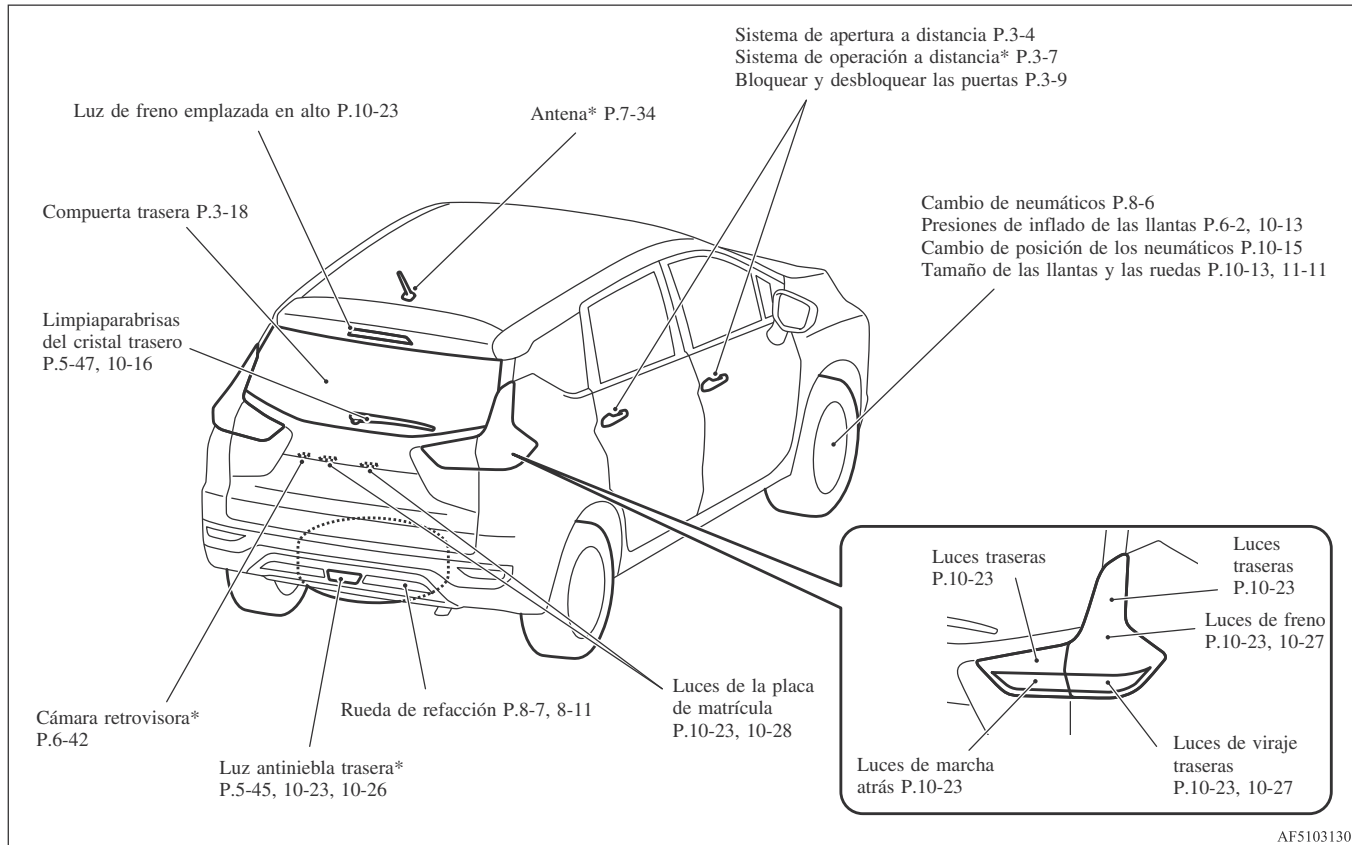

AF5103130

Guía rápida

E08500501059

Bloquear y desbloquear las puertas y la compuerta trasera

E08500602406

Sistema de apertura a distancia

Presione el interruptor de la llave y se bloquearán o desbloquearán todas las puertas y la puerta trasera según se desee.

También es posible manipular los espejos retrovisores exteriores. (Vehículos equipados con el interruptor del retractor del espejo)

El interruptor de la llave funcionará a unos 4 m del vehículo.

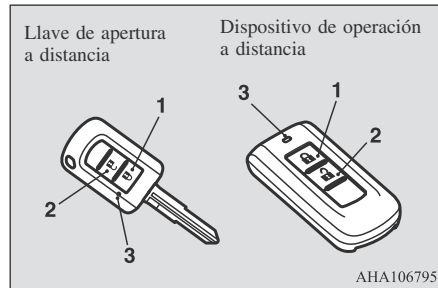

AHA106795

- 1- Interruptor LOCK (Bloquear)
- 2- Interruptor UNLOCK (Desbloquear)
- 3- Luz indicadora

Consulte “Sistema de apertura a distancia” en la página 3-4.

Para los vehículos equipados con el interruptor del retractor del espejo, los espejos retrovisores exteriores se pueden retraer y extender automáticamente al presionar el interruptor LOCK (Bloquear) (1) o el interruptor UNLOCK (Desbloquear) (2).

Consulte “Funcionamiento de los espejos retrovisores exteriores (vehículos equipados con el interruptor del retractor del espejo)” en la página 3-5.

Sistema de operación a distancia*

Cuando lleve consigo el dispositivo de operación a distancia, si presiona el interruptor de bloqueo/desbloqueo de la puerta del conductor o del pasajero delantero (A) o el interruptor de bloqueo/desbloqueo de la compuerta trasera (B) dentro del rango de funcionamiento, se bloquearán las puertas y la compuerta trasera.

El rango de funcionamiento es de aproximadamente 70 cm con respecto al interruptor de bloqueo/desbloqueo de la puerta del conductor o del pasajero delantero y el interruptor de bloqueo/desbloqueo de la compuerta trasera.

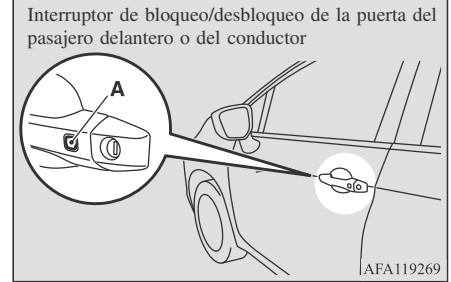

AFA119269

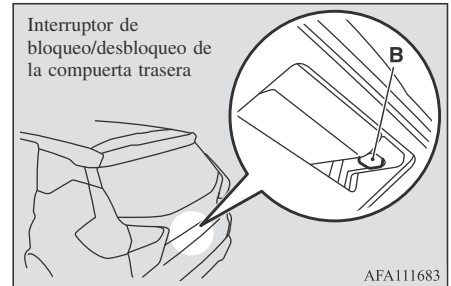

AFA111683

Consulte “Sistema de operación a distancia” en la página 3-7.

Alrededor del asiento del conductor

E08500802512

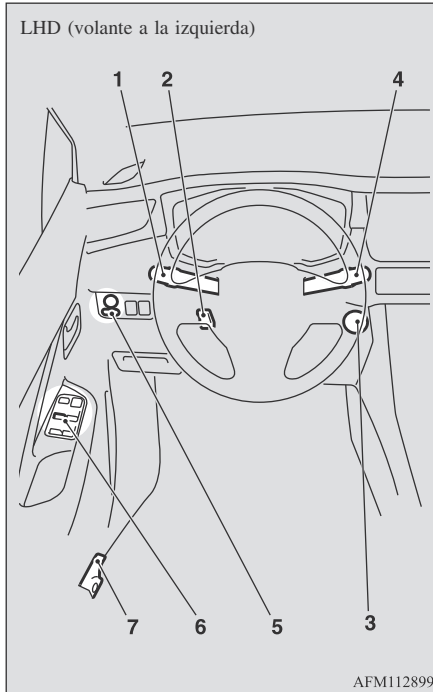

1-Faros delanteros combinados

Para encender los faros, gire el interruptor.

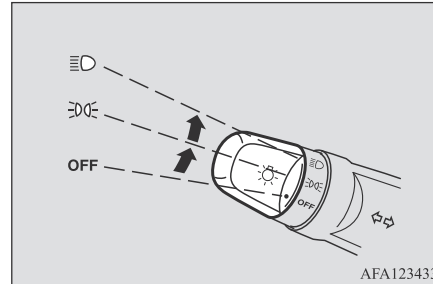

OFF (Apagado)	Todos los faros apagados
	Se encienden las luces de posición, traseras, de la placa de matrícula y del tablero de instrumentos
	Se encienden los faros delanteros y los otros faros

Consulte “Interruptor de faros delanteros combinados y paleta” en la página 5-41.

1-Palanca de la luz de viraje

1

Las luces de viraje parpadean cuando se acciona la palanca (con el interruptor de encendido o el modo de funcionamiento está en ON (Encendido)).

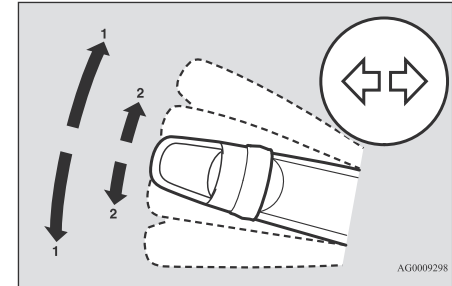

- 1- Faros direccionales
- 2- Señales de cambio de carril

Consulte “Palanca de la luz de viraje” en la página 5-44.

2-Ajuste de la altura y la distancia del volante

1. Suelte la palanca mientras sujeta el volante hacia arriba.
2. Ajuste el volante a la posición deseada.
3. Tire de la palanca completamente hacia arriba para bloquear firmemente el volante.

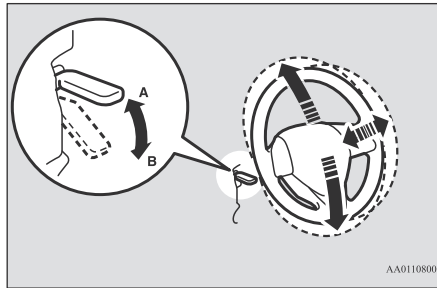

- A- Bloqueado
- B- Soltar

Consulte “Ajuste de la altura y el alcance del volante” en la página 6-7.

3-Interruptor del motor*

Si lleva consigo el dispositivo de operación a distancia, podrá arrancar el motor. Si presiona el interruptor del motor sin pisar el pedal del freno (Transmisión automática) o el pedal de embrague (Transmisión manual), puede cambiar el modo de funcionamiento en el orden de OFF, ACC, ON, OFF.

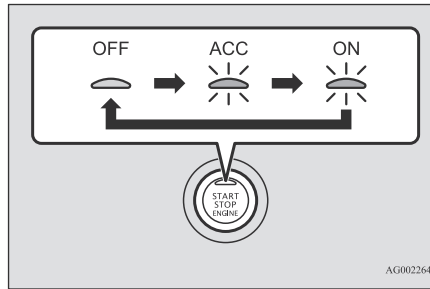

- OFF La luz indicadora en el interruptor (Apagado) del motor se apaga.
- ACC- La luz indicadora en el interruptor del motor se enciende en naranja.
- ON- La luz indicadora en el interruptor del motor se enciende en verde.

Consulte “Interruptor del motor” en la página 6-11.

4-Interruptor del limpiaparabrisas y lavaparabrisas

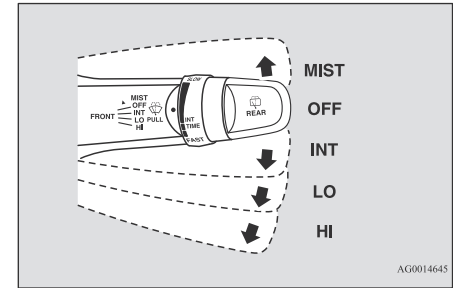

MIST- Función de desempañamiento
Los limpiaparabrisas funcionarán solo una vez.

OFF (Apagado) Apagado

INT- Intermitente (sensible a la velocidad)

LO- (lento) Lento
HI- (rápido) Rápido

El líquido lavaparabrisas se rociará en el parabrisas cuando tire de la palanca hacia usted.

Consulte “Interruptor del limpiaparabrisas y lavaparabrisas” en la página 5-46.

5-Espejos retrovisores exteriores controlados a distancia eléctricamente

Ajustar la posición del espejo

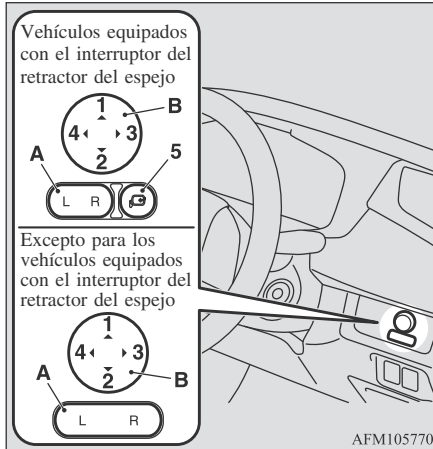

Presione el interruptor (A) hacia el mismo lado donde se encuentra ubicado el espejo que desea ajustar.

- L- Ajuste del espejo exterior izquierdo
- R- Ajuste del espejo exterior derecho

Presione el interruptor (B) hacia la izquierda, derecha, arriba o abajo para ajustar la posición de los retrovisores.

- 1- Arriba
- 2- Abajo
- 3- Derecha
- 4- Izquierda
- 5- Interruptor del retractor del espejo

Consulte “Espejos retrovisores exteriores: espejos retrovisores exteriores controlados a distancia eléctricamente” en la página 6-8.

6-Control del elevavidrios eléctrico

Cada ventana de la puerta se abre o cierra mientras se ejecuta el interruptor correspondiente.



- 1- Ventana de la puerta del conductor
- 2- Ventana de la puerta del pasajero delantero
- 3- Ventana de la puerta izquierda trasera
- 4- Ventana de la puerta derecha trasera
- 5- Interruptor de bloqueo

Interruptor de bloqueo

Cuando se acciona el interruptor (5), los interruptores del pasajero no se pueden utilizar para abrir o cerrar las ventanas de las puertas y el interruptor del conductor solo puede abrir o cerrar la ventana de su puerta. Para desbloquear, presiónelo de nuevo.

Consulte “Interruptor de control del elevavidrios eléctrico” en la página 3-24.

7-Palanca de apertura de la puerta de llenado del tanque de combustible

El llenado del tanque de combustible está situada en la parte posterior izquierda del vehículo.

Abra la tapa del depósito de combustible con la palanca de apertura situada al lado del asiento del conductor.

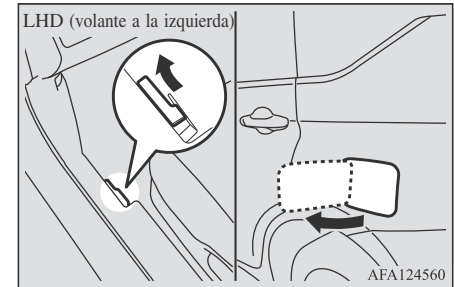

Consulte “Llenado del tanque de combustible” en la página 2-2.

Transmisión automática de 4 velocidades*

E08502700045

Funcionamiento de la palanca del selector

La transmisión tiene 4 marchas de avance y 1 marcha de retroceso.

Las marchas individuales se seleccionan automáticamente, según la velocidad del vehículo y la posición del pedal del acelerador.

La palanca del selector tiene 6 posiciones y está equipada con un botón de bloqueo (A) para evitar que se seleccione inadvertidamente la marcha incorrecta.

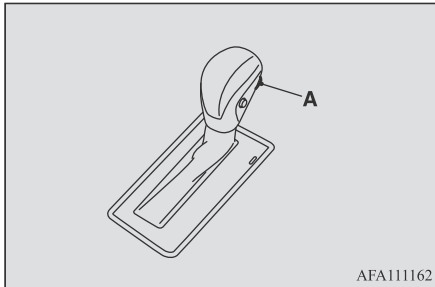

AFA111162

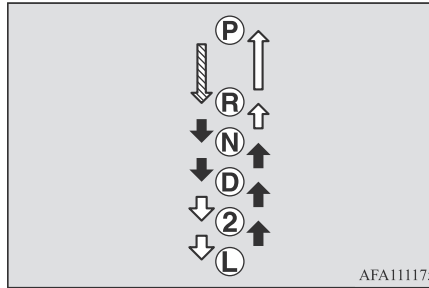

AFA111175

	El botón de bloqueo se debe presionar mientras se pisa el pedal del freno para mover la palanca del selector.
	El botón de bloqueo se debe presionar para mover la palanca del selector.
	No es necesario presionar el botón de bloqueo para mover la palanca del selector.

Posiciones de la palanca del selector

“P” ESTACIONAMIENTO

Esta posición bloquea la transmisión para evitar que se mueva el vehículo. En esta posición, se puede arrancar el motor.

“R” REVERSA

Esta posición sirve para retroceder.

“N” NEUTRAL

En esta posición, la transmisión está desconectada.

“D” MARCHA

Esta posición se utiliza para la conducción normal.

“2” SEGUNDA

Esta posición sirve para obtener una potencia extra para conducir por pendientes moderadas y para frenar el motor al descender por pendientes moderadas.

“L” (BAJA)

Esta posición se utiliza para conducir por pendientes muy pronunciadas y para que el motor logre frenar a baja velocidad al conducir por dichas cuestas.

Interruptor de control de sobremarcha

El interruptor de control de la sobremarcha puede utilizarse mientras la palanca del selector está en la posición “D” (MARCHA).

■ Durante la conducción normal

Presione el interruptor de control de sobremarcha para activar la función de sobremarcha.

■ Durante la conducción en caminos accidentados

Presione el interruptor de control de sobremarcha para desactivar la función de sobremarcha.

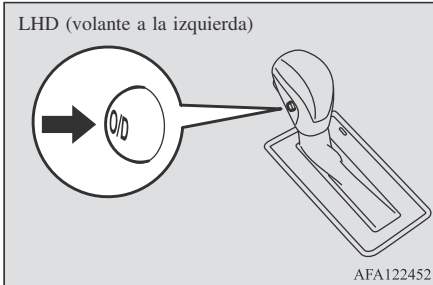

Consulte “Transmisión automática de 4 velocidades” en la página 6-21.

Pantalla de información múltiple

E08501201620

Siempre detenga el vehículo en un lugar seguro antes de utilizarla.

La siguiente información se incluye en la pantalla de información múltiple: advertencias, odómetro, cuentakilómetros parcial, consumo de combustible instantáneo y promedio, velocidad promedio, etc.

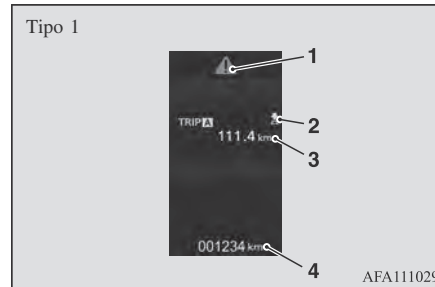

- 1- **A** Visualizador de marca → P.5-6
- 2- Indicador de marca “ ” o “ ” → P.5-5
- 3- Pantalla de información → P.5-4
Interrumpir la pantalla de visualización → P.5-5
- 4- Odómetro → P.5-7

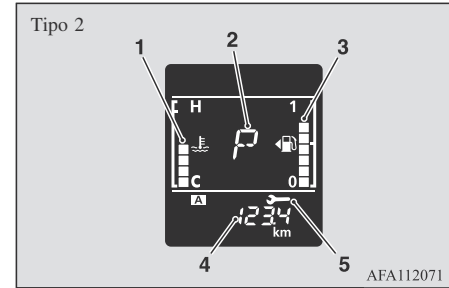

- 1- Visualizador de la temperatura del refrigerante del motor → P.5-20
- 2- Pantalla del indicador de posición de la palanca del selector* → P.6-23
- 3- Visualización de combustible restante → P.5-21
- 4- Visualización de información → P.5-18
- 5- Recordatorio de servicio → P.5-22

Consulte “Pantalla de información múltiple: Tipo 1” en la página 5-3 o “Pantalla de información múltiple: Tipo 2” en la página 5-17.



Información general

Selección de combustible2-2
Llenado del tanque de combustible2-2
Instalación de accesorios2-4
Modificaciones/alteraciones de los sistemas eléctrico s o de combustible2-5
Piezas originales2-5
Información sobre seguridad y eliminación de aceite de motor usado2-5
Registro de datos de eventos2-5

Selección de combustible

E00200105966

Combustible recomendado	Octanaje del combustible sin plomo 90 RON o superior
-------------------------	--

⚠ PRECAUCIÓN

- El uso de combustible con plomo puede perjudicar el funcionamiento del motor y el catalizador. No utilice combustible con plomo.

Etanol (Gasohol)

Puede utilizar en su vehículo una mezcla de hasta el 10 % de etanol (alcohol de grano) y el 90 % de gasolina sin plomo, siempre que el octanaje no sea inferior al recomendado para la gasolina sin plomo.

⚠ PRECAUCIÓN

- No utilice más del 10 % de concentración de etanol (alcohol étlico) por volumen. El uso de una concentración de más del 10 % puede dañar el sistema de combustible del vehículo, el motor, los sensores del motor y el sistema de escape.

⚠ PRECAUCIÓN

- No haga funcionar el vehículo con gasolina que contenga metanol. La utilización de este tipo de alcohol podría afectar negativamente al rendimiento del vehículo y dañar piezas fundamentales de su sistema de combustible.

📖 NOTA

- Conducir repetidamente distancias cortas a baja velocidad puede hacer que se formen depósitos en el sistema de combustible y el motor, causando un arranque y una aceleración defectuosos. Si esto ocurre, es aconsejable añadir un aditivo detergente a la gasolina cuando reabastezca el vehículo con combustible. El aditivo eliminará los depósitos, con lo que devolverá el motor a un estado normal. Asegúrese de usar un LIMPIADOR MITSUBISHI MOTORS ORIGINAL PARA EL SISTEMA DE COMBUSTIBLE. La utilización de un aditivo inadecuado podría provocar un funcionamiento defectuoso del motor. Para más detalles, póngase en contacto con el distribuidor autorizado de MITSUBISHI MOTORS más cercano.
- La gasolina de mala calidad puede causar problemas como dificultades de arranque, pérdida de velocidad, ruido del motor y titubeo. Si experimenta estos problemas, pruebe otra marca y/o grado de gasolina. Si la luz de advertencia de revisión del motor parpadea, haga comprobar inmediatamente el sistema en un distribuidor autorizado de MITSUBISHI MOTORS.

Llenado del tanque de combustible

E00200204537

⚠ ADVERTENCIA

- Cuando manipule el combustible, respete las normas de seguridad que se muestran en garajes y estaciones de servicio.
- El combustible es altamente inflamable y explosivo. Tenga cuidado durante su manejo, ya que puede provocarle quemaduras o heridas graves. Para recargar combustible, pare siempre el motor y manténgase alejado de llamas, chispas y materiales humeantes. Cuando manipule combustible, hágalo siempre al aire libre o en lugares bien ventilados.
- Antes de quitar el tapón de combustible, asegúrese de haberse liberado de la electricidad estática de su cuerpo al tocar alguna pieza metálica del vehículo o la bomba de combustible. La electricidad estática de su cuerpo puede producir una chispa e incendiar el vapor de combustible.
- Realice el proceso de reabastecimiento completo (apertura de la tapa del depósito de combustible, retirada del tapón de combustible, etc.) por sí mismo. No deje que nadie se acerque a la entrada de llenado del tanque de combustible. Si permite que alguien le ayude y esa persona está cargada de electricidad estática, el vapor de combustible podría encenderse.

⚠ ADVERTENCIA

- No se aleje de la entrada del depósito de combustible hasta que haya finalizado el reabastecimiento. Si se aleja y realiza alguna otra acción (por ejemplo, sentarse en un asiento) a mitad del proceso de reabastecimiento, podría volver a cargarse de electricidad estática.
- Si debe cambiar el tapón del combustible, utilice únicamente una pieza original de MITSUBISHI MOTORS.

Capacidad del tanque de combustible

45 litros

Reabastecimiento

1. Antes de llenar el depósito de combustible, apague el motor.
2. El llenado del tanque de combustible está situada en la parte posterior izquierda del vehículo.

Abra la tapa del depósito de combustible con la palanca de apertura situada al lado del asiento del conductor.

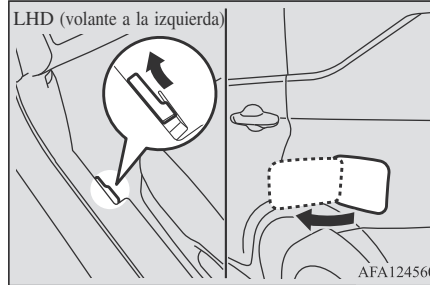

3. Gire la tapa lentamente a la izquierda para abrir el tubo de llenado del tanque de combustible.

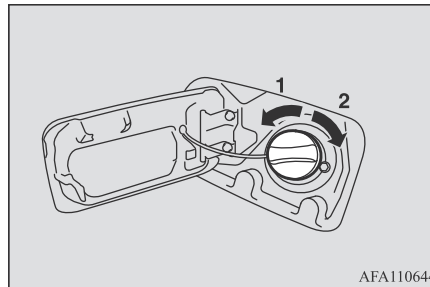

- 1- Extraer
- 2- Cerrar

⚠ PRECAUCIÓN

- Como el sistema de combustible puede estar bajo presión, retire el tapón de combustible lentamente. De esta forma liberará la presión o el vacío que pueda haber en el depósito de combustible. Si oye un siseo, espere a que cese antes de retirar la tapa de combustible, de lo contrario, podría salir combustible vaporizado y provocar lesiones.

📖 NOTA

- Mientras llena el depósito de combustible, guarde la tapa en el soporte de la tapa situado en el interior de la puerta de la boca de llenado del tanque de combustible.

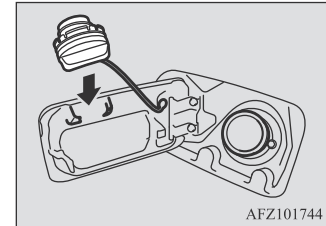

4. Inserte la pistola hasta el fondo en el orificio de llenado del depósito.

⚠ PRECAUCIÓN

- No incline la pistola.

5. Cuando la pistola se pare automáticamente, no eche más combustible.
6. Para cerrar, gire lentamente la tapa del tubo de llenado del tanque de combustible en sentido horario hasta que oiga unos clics, luego empuje ligeramente la puerta de llenado del tanque de combustible para cerrarla.

Instalación de accesorios

E00200302707

Antes de montar cualquier accesorio, consulte al distribuidor autorizado MITSUBISHI MOTORS.

⚠ PRECAUCIÓN

- Su vehículo está equipado con un conector de diagnóstico para comprobar y realizar el mantenimiento del sistema de control electrónico. No conecte ningún dispositivo a este conector que no sea una herramienta de diagnóstico para realizar las inspecciones y el mantenimiento. De lo contrario, la batería podría descargarse, los dispositivos electrónicos del vehículo podrían funcionar de forma incorrecta, o podrían surgir otros problemas inesperados. Además, es posible que las averías provocadas por la conexión de un dispositivo que no sea una herramienta de diagnóstico no estén cubiertas por la garantía.

- La instalación de accesorios, elementos opcionales, etc., solo se debe realizar dentro de los límites establecidos por las leyes de su país y de acuerdo con las directrices y advertencias que se encuentran en los documentos que acompañan a este vehículo.

En su vehículo solo se deberían instalar accesorios aprobados por MITSUBISHI MOTORS.

- La instalación incorrecta de piezas eléctricas podría causar un incendio. Consulte la sección “Modificaciones/alteraciones de los sistemas eléctricos o de combustible” en este manual del propietario.
- Utilizar un teléfono móvil o un equipo de radio dentro del vehículo sin una antena exterior puede provocar interferencias del sistema eléctrico y afectar negativamente el funcionamiento seguro del vehículo.
- No se pueden utilizar neumáticos y ruedas que no cumplan las especificaciones. Para obtener más información con respecto a los tamaños de neumáticos y ruedas, consulte la sección “Especificaciones”.
- ¡Antes de la instalación de accesorios, piezas u otras modificaciones en el vehículo, no olvide leer los manuales de los accesorios!

¡Puntos importantes!

Debido a la gran cantidad de accesorios y piezas de recambio de diferentes fabricantes disponibles en el mercado, no se puede com-

probar si el montaje o la instalación de tales piezas afecta la seguridad de la conducción de su vehículo, y ello no sólo afecta a MITSUBISHI MOTORS CORPORATION, sino también a los distribuidores autorizados de MITSUBISHI MOTORS.

Incluso si tales piezas están autorizadas oficialmente, por ejemplo, por un “permiso general a los operadores” (una tasación de la pieza) o a través de la ejecución de la pieza en una forma de construcción aprobada oficialmente, o si hay un permiso de utilización singular tras el montaje o la instalación de tales piezas, no se puede deducir únicamente de esto que la seguridad en la conducción de su vehículo no quede afectada.

Considere asimismo que, no hay responsabilidad alguna del evaluador o del mecánico en relación con la pieza. Solo se puede garantizar la máxima seguridad con las piezas recomendadas, vendidas, colocadas o instaladas por un distribuidor autorizado de MITSUBISHI MOTORS (piezas de repuesto originales MITSUBISHI MOTORS y accesorios MITSUBISHI MOTORS). Lo mismo se aplica a las modificaciones de los vehículos con respecto a las especificaciones de producción. Por motivos de seguridad, no realice ninguna modificación que no siga las recomendaciones de un distribuidor autorizado de MITSUBISHI MOTORS.

Modificaciones/alteraciones de los sistemas eléctricos o de combustible

E00200401600

MITSUBISHI MOTORS siempre ha fabricado vehículos seguros de alta calidad. Con el fin de mantener esta seguridad y calidad, es muy importante que cualquier accesorio que se vaya a instalar o cualquier modificación que se realice en los sistemas eléctricos o de combustible se lleve a cabo de acuerdo con las directrices de MITSUBISHI MOTORS.

PRECAUCIÓN

- Consulte con un distribuidor autorizado de MITSUBISHI MOTORS cualquier asunto relativo a dicha instalación o modificación. Si los cables tocan la carrocería del vehículo o si se emplean métodos de instalación inadecuados (no se incluyen fusibles protectores, etc.), los dispositivos electrónicos pueden resultar afectados con el consiguiente riesgo de incendio u otros accidentes.

Piezas originales

E00200502002

No utilice sustitutos. MITSUBISHI MOTORS ha recorrido un largo camino para ofrecerle un vehículo magníficamente elaborado, al proporcionarle la más alta calidad y fiabilidad. No reduzca dicha calidad y fiabilidad con el uso de piezas sustitutas.

Utilice siempre piezas originales de MITSUBISHI MOTORS, diseñadas y fabricadas para que su vehículo le proporcione siempre el mejor rendimiento. El funcionamiento de los componentes del vehículo puede ser menos eficiente si se utilizan piezas de repuesto no originales.

El uso de piezas de repuesto no originales puede anular cualquier futura reclamación de garantía. MITSUBISHI MOTORS no será responsable de ninguna avería del vehículo cuya causa haya sido la utilización de piezas de repuesto que no sean las piezas originales de MITSUBISHI MOTORS.

En el distribuidor de MITSUBISHI MOTORS también lo pueden asesorar correctamente y la instalación de las piezas originales se hará con profesionalidad.

Las piezas originales de MITSUBISHI MOTORS se identifican como PIEZA ORIGINAL y están disponibles en todos los distribuidores autorizados de MITSUBISHI MOTORS.

Información sobre seguridad y eliminación de aceite de motor usado

E00200601501

2

ADVERTENCIA

- El contacto prolongado y repetido puede originar alteraciones cutáneas graves, incluidas la dermatitis y el cáncer.
- Evite el contacto con la piel en la medida de lo posible y lávese bien después de cualquier contacto.
- Mantenga fuera del alcance de los niños.

Registro de datos de eventos

E00205900166

El vehículo cuenta con un grabador de datos de eventos (EDR).

La finalidad principal de un EDR es registrar los datos que ayudarán a saber cómo han funcionado los sistemas del vehículo en situaciones de colisión o cercanas a una colisión, como el despliegue de la bolsa de aire o un impacto con un obstáculo en la carretera.

El EDR está diseñado para registrar los datos relacionados con la dinámica y los sistemas de seguridad del vehículo durante un periodo corto de tiempo, normalmente, 30 segundos o menos.

El EDR de este vehículo está diseñado para registrar datos como los siguientes:

- El modo en el que funcionaron diferentes sistemas de su vehículo;
- Hasta qué punto (si fuese el caso) el conductor pisó el pedal del acelerador o del freno; y
- A qué velocidad circulaba el vehículo.

Estos datos pueden ayudar a comprender mejor las circunstancias en las que se produjeron tanto la colisión como las posibles lesiones.



NOTA

- El EDR de su vehículo registra estos datos solamente si se da una situación de colisión importante; el EDR no registrará ningún dato en condiciones de conducción normales ni tampoco se registrará ningún dato personal (p. ej., nombre, sexo, edad y lugar de la colisión). Sin embargo, otras partes, como los cuerpos de policía, podrían combinar los datos del EDR con otros datos que permitan una identificación personal y que se obtengan de forma habitual durante la investigación de una colisión.

Para leer los datos registrados por un EDR, se requiere un equipo especial y acceso al vehículo o al EDR. Además del fabricante del vehículo, otras partes, como las investigaciones policiales, que cuenten con el equipo especial, podrán leer la información si tienen acceso al vehículo o al EDR.

Bloqueo y desbloqueo

Llaves.3-2
Inmovilizador eléctrico (sistema de arranque antirrobo).3-3
Sistema de apertura a distancia.3-4
Sistema de operación a distancia*.3-7
Puertas3-15
Cierres centralizados de puertas3-17
Puertas traseras con “protección para niños”.3-18
Puerta trasera.3-18
Sistema de alarma de seguridad3-21
Control del elevavidrios eléctrico3-24

Llaves

E00300104814

Llave de apertura a distancia

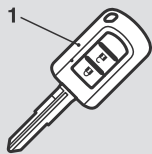

Dispositivo de operación a distancia

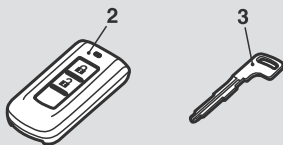

AH3100577

- 1- Llave de apertura a distancia
- 2- Dispositivo de operación a distancia
- 3- Llave de emergencia

⚠️ ADVERTENCIA

- Cuando lleva una llave en vuelos, no presione ningún interruptor en la llave mientras está en el avión. Si se presiona un interruptor en el avión, la llave emite ondas electromagnéticas que podrían afectar de manera negativa el funcionamiento del vuelo del avión.
Si carga la llave en un bolso, asegúrese de evitar que los interruptores se presionen por error.

📖 NOTA

- La llave (excepto la llave de emergencia) es una pieza electrónica de precisión con un transmisor de señales incorporado. Tenga en cuenta lo siguiente para evitar una falla.
 - No la deje en lugares expuestos a la luz solar directa, como el tablero.
 - No desarmar ni modificar.
 - No doble excesivamente la llave ni la someta a un impacto fuerte.
 - No la exponga al agua.
 - Manténgala alejada de llaveros magnéticos.
 - Manténgala alejada de sistemas de audio, computadoras personales, televisores y cualquier otro equipo que genere un campo magnético.
 - Manténgala alejada de los dispositivos que emiten fuertes ondas electromagnéticas, como teléfonos celulares, dispositivos inalámbricos y equipos de alta frecuencia (incluidos los dispositivos médicos).
 - No la lave con limpiadores ultrasónicos o equipos similares.
 - No deje la llave en un lugar donde pueda estar expuesta a altas temperaturas o humedad.
- El motor está diseñado de tal manera que no arrancará si el código de identificación registrado en la computadora del inmovilizador y el código de identificación de la llave no coinciden. Para obtener más información sobre el uso de la llave, consulte la sección titulada "Inmovilizador eléctrico".
- Preste atención a lo siguiente si la alarma de seguridad está configurada en "Active" (Activa).

📖 NOTA

Consulte "Sistema de alarma de seguridad" en la página 3-21.

- Si la alarma de seguridad está en el modo armado del sistema, la alarma sonará si las puertas están abiertas después de desbloquearlas con la llave, el botón de bloqueo interior o el interruptor de cierre centralizado de puertas.
- Incluso si la alarma de seguridad está configurada como "Activa", no se ingresa el modo de preparación del sistema si el sistema de apertura a distancia o la función de operación a distancia no se utilizó para bloquear el vehículo.

Etiqueta con el número de la llave

E00314000151

El número de llave está grabado en la etiqueta como se indica en la ilustración.

Anote el número de la llave y guarde la etiqueta con el número de la llave en lugares diferentes para poder pedir una llave a su distribuidor autorizado de MITSUBISHI MOTORS en caso de que pierda las llaves originales.

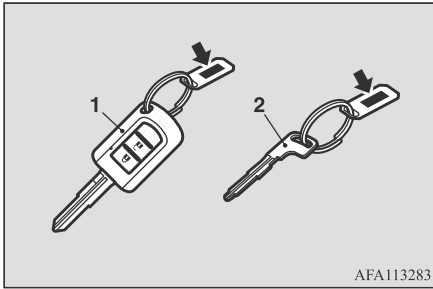

AFA113283

- 1- Llave de apertura a distancia
- 2- Llave de emergencia

Inmovilizador eléctrico (sistema de arranque antirrobo)

E00300204118

PRECAUCIÓN

- No realice modificaciones ni adiciones en el sistema inmovilizador, ya que podrían provocar que falle el inmovilizador.

El inmovilizador eléctrico está diseñado para reducir significativamente la posibilidad de robo del vehículo. El objetivo del sistema es inmovilizar el vehículo si se intenta un arranque inválido. Un intento válido de arranque solo se puede lograr si se utiliza una llave “registrada” en el sistema inmovilizador.

NOTA

- [Excepto para los vehículos equipados con el sistema de operación a distancia] En los siguientes casos, es posible que el vehículo no reciba el código de ID registrado de la llave registrada y el motor podría no arrancar.
 - Cuando la llave entra en contacto con un llavero u otro objeto metálico o magnético



AGZ000345

- Cuando la llave entra en contacto con el metal de otra llave

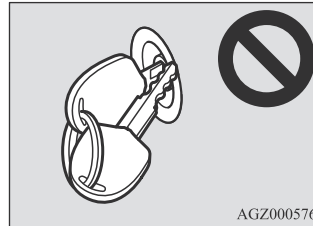

AGZ000576

NOTA

- Cuando la llave entra en contacto o está cerca de otras llaves del inmovilizador (incluidas las llaves de otros vehículos)



AGZ000361

En estos casos, quite el objeto o la llave adicional de la llave del vehículo. A continuación, intente arrancar el motor de nuevo. Si el motor no arranca, póngase en contacto con un distribuidor autorizado de MITSUBISHI MOTORS.

- [Vehículos equipados con el sistema de operación a distancia] Si el motor no arranca, póngase en contacto con un distribuidor autorizado de MITSUBISHI MOTORS.
- Si pierde una de ellas, póngase en contacto con un distribuidor autorizado de MITSUBISHI MOTORS. Lleve su vehículo y todas las llaves restantes a un distribuidor autorizado de MITSUBISHI MOTORS para que le den una llave de repuesto. Deben volver a registrarse todas las llaves en la unidad de la computadora del inmovilizador. Para obtener más información, póngase en contacto con un distribuidor autorizado de MITSUBISHI MOTORS.

Sistema de apertura a distancia

E00300305347

3

Presione el interruptor de la llave y se bloquearán o desbloquearán todas las puertas y la puerta trasera según se desee.

También es posible manipular los espejos retrovisores exteriores. (Vehículos equipados con el interruptor del retractor del espejo)

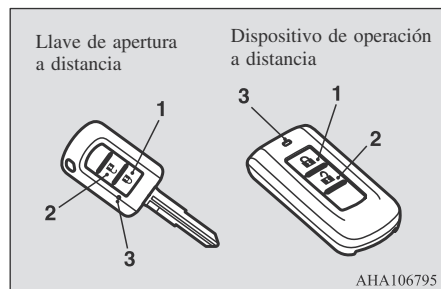

AHA106795

- 1- Interruptor LOCK (Bloquear)
- 2- Interruptor UNLOCK (Desbloquear)
- 3- Luz indicadora

Para bloquear

Presione el interruptor de BLOQUEO (1). Se bloquearán todas las puertas y la puerta trasera. Las luces de viraje parpadearán una vez. Cuando se bloquean con el interruptor de luces del compartimiento en la posición “●” o en la posición “DOOR” (Puerta), dicha luz también parpadea una vez.

Desbloquear

Presione el interruptor UNLOCK (Desbloquear) (2). Se desbloquearán todas las puertas y la puerta trasera. Si el interruptor de luces del compartimiento está en la posición “●” o en la posición “DOOR” (Puerta) en este momento, la luz del compartimiento permanecerá encendida durante unos 15 segundos y las luces de viraje parpadearán dos veces.

Asimismo, las luces traseras y de posición se encenderán durante aproximadamente 30 segundos.

Consulte “Luz de bienvenida” en la página 5-43 en la sección “Instrumentos y controles”.

NOTA

- Para los vehículos equipados con interruptor del retractor del espejo, los espejos retrovisores exteriores se repliegan o extienden automáticamente al bloquear o desbloquear todas las puertas y la puerta trasera con los interruptores de la llave del sistema de apertura a distancia. Consulte “Espejos retrovisores exteriores” en la página 6-8 en el apartado “Arranque y conducción”.
- Si se presiona el interruptor de UNLOCK (DESBLOQUEO) (2) y no se abre ninguna puerta o la puerta trasera en aproximadamente 30 segundos, se producirá un nuevo bloqueo automático.

NOTA

- Es posible modificar las funciones de la siguiente manera:
Para obtener más información, póngase en contacto con un distribuidor autorizado de MITSUBISHI MOTORS.
 - Se puede cambiar el tiempo para el cierre automático.
 - Activación de la función de confirmación del funcionamiento (parpadeo de las luces de viraje) solo durante el bloqueo o solo durante el desbloqueo.
 - Se puede desactivar la función de confirmación (esto indica el bloqueo o desbloqueo de las puertas y la puerta trasera con el parpadeo de las luces de viraje).
 - Se puede modificar el número de veces que la función de confirmación hace parpadear las luces de viraje.
 - En los vehículos equipados con el sistema de operación a distancia, el timbre puede configurarse para que suene cuando el vehículo se bloquee o desbloquee al utilizar los interruptores del dispositivo de operación a distancia.
- El sistema de apertura a distancia no funciona en las siguientes condiciones:
 - Se deja la llave en el interruptor de encendido. (excepto para los vehículos equipados con el sistema de operación a distancia)
 - El modo de funcionamiento no está en OFF (Apagado). (Vehículos equipados con el sistema de operación a distancia)
 - La puerta o la puerta trasera está abierta.

NOTA

- El interruptor de la llave funcionará a unos 4 m del vehículo. Sin embargo, el rango operativo del interruptor de la llave puede variar si el vehículo se encuentra cerca de una central eléctrica, una emisora de radio o TV.
- Si surge alguno de los problemas siguientes, es posible que se haya agotado la batería.
 - El interruptor de la llave se utiliza a la distancia correcta del vehículo, pero las puertas y la puerta trasera no responden al bloqueo/desbloqueo.
 - La luz indicadora (3) es tenue o no se enciende.
Para obtener más información, póngase en contacto con un distribuidor autorizado de MITSUBISHI MOTORS.
En caso de que reemplace usted mismo la batería, consulte el “Procedimiento para cambiar la batería de la llave” en la página 3-6.
- Si pierde o se le descompone la llave, póngase en contacto con un distribuidor autorizado de MITSUBISHI MOTORS para obtener una llave de repuesto.
- Si desea agregar otra llave, póngase en contacto con un distribuidor autorizado de MITSUBISHI MOTORS.
Los siguientes números de las llaves están disponibles.
 - Llave de apertura a distancia: hasta cuatro llaves diferentes
 - Dispositivo de operación a distancia: hasta cuatro llaves diferentes

Funcionamiento de los espejos retrovisores exteriores (vehículos equipados con el interruptor del retractor del espejo)

E00310802054

Para retraer

Al bloquear las puertas y la puerta trasera con el interruptor de LOCK (BLOQUEO) (1), los espejos retrovisores exteriores se retraen automáticamente.

Para extender

Al bloquear las puertas y la puerta trasera con el interruptor de UNLOCK (DESBLOQUEO) (2), los espejos retrovisores exteriores se expanden automáticamente.

NOTA

- Las funciones pueden modificarse como se indica a continuación. Consulte con un distribuidor autorizado de MITSUBISHI MOTORS.

NOTA

- Se extiende automáticamente cuando se cierra la puerta del conductor y el interruptor de encendido se gira a la posición de “ON” (Encendido) o el modo de funcionamiento se pone en ON.
Además, se retrae automáticamente cuando se gira el interruptor de encendido a la posición de “LOCK” o “ACC” o el modo de funcionamiento se pone en OFF (Apagado) o ACC y se abre a continuación la puerta del conductor.
- Se expande automáticamente cuando el vehículo alcanza una velocidad de aproximadamente 30 km/h.
- Se desactiva la función de extensión automática.

Los espejos retrovisores exteriores se pueden retraer o extender con las siguientes operaciones, incluso si se cambia a cualquiera de las posiciones anteriores.

Después de presionar el interruptor “LOCK” (Bloquear) para bloquear las puertas y la compuerta trasera, si se vuelve a presionar el interruptor “LOCK” dos veces seguidas durante un periodo de aproximadamente 30 segundos, los espejos retrovisores exteriores se plegarán.

Después de presionar el interruptor “UNLOCK” (Desbloquear) para desbloquear las puertas y la compuerta trasera, si se vuelve a presionar el interruptor “UNLOCK” dos veces seguidas durante un periodo de aproximadamente 30 segundos, los espejos retrovisores exteriores se extenderán de nuevo.

Procedimiento para cambiar la batería de la llave

E00309502309

3

⚠️ ADVERTENCIA

- No se trague una batería tipo botón.
- Este producto contiene una batería tipo botón.
La ingestión de una batería de tipo botón puede causar quemaduras internas graves y provocar la muerte. Se han dado casos en los que una batería ingerida provocó quemaduras internas graves en tan solo 2 horas.
- Mantenga las baterías nuevas y usadas fuera del alcance de los niños.
- Si la caja de la llave no se cierra bien, deje de usar el producto y guárdela fuera del alcance de los niños.
- Si sospecha que una persona se ha tragado o ha puesto baterías dentro de cualquier parte de su cuerpo, busque atención médica de inmediato.
- Para evitar una explosión o una fuga de líquido o gas inflamable:
 - No sustituya la batería con una incorrecta. Reemplácela solo con la misma batería o un tipo equivalente.
 - No tire la batería al fuego o a un incinerador, ni la aplaste o corte mecánicamente.

⚠️ ADVERTENCIA

- No utilice, almacene ni lleve la batería a ningún lugar donde pueda estar expuesta a temperaturas extremadamente altas o presiones de aire extremadamente bajas.

⚠️ PRECAUCIÓN

- Cuando abra la caja de la llave, tenga cuidado de que no entre agua, polvo, etc. Tampoco toque los componentes internos.
- Deseche la batería usada según las normas de eliminación de baterías.

📖 NOTA

- Puede comprar una batería de repuesto en una tienda de dispositivos eléctricos.
- Si lo prefiere, puede acudir a un distribuidor autorizado de MITSUBISHI MOTORS para que le reemplacen la batería.

1. Antes de cambiar la batería, elimine la electricidad estática de su cuerpo al tocar un objeto metálico conectado a tierra.
2. Quite el tornillo (A) de la llave. (Solo la llave de apertura a distancia)

Llave de apertura a distancia

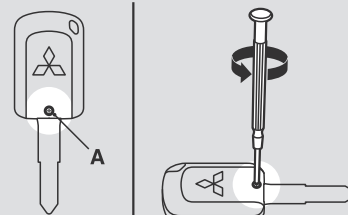

AHA106809

3. Saque la llave de emergencia de la llave. (Solo el dispositivo de operación a distancia)

Consulte “Llave de emergencia” en la página 3-11.

4. Con la marca de MITSUBISHI orientada hacia usted, introduzca la punta de un destornillador plano cubierta con un paño en la muesca en la caja de la llave y úsela para abrir la carcasa.

Llave de apertura a distancia

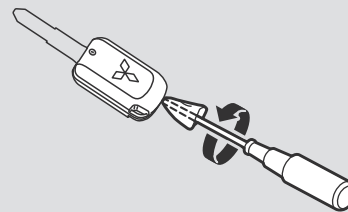

AHA109044



NOTA

- Asegúrese de llevar a cabo el procedimiento con la marca MITSUBISHI orientada hacia usted. Si la marca MITSUBISHI no está orientada hacia usted al abrir la caja de la llave, los interruptores podrían desprenderse.

5. Retire la batería usada.
6. Coloque una batería nueva con el lado + (B) hacia arriba.

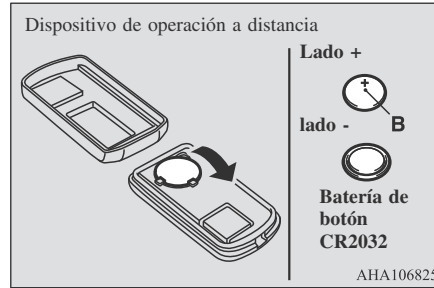
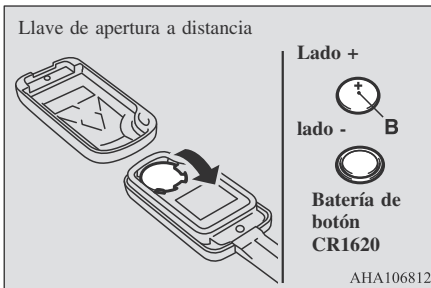

7. Cierre firmemente la caja de la llave.
8. Coloque el tornillo (A) que ha extraído en el paso 2. (Solo la llave de apertura a distancia)
9. Coloque la llave de emergencia que extrajo en el paso 3. (Solo el dispositivo de operación a distancia)
10. Compruebe si funciona el sistema de apertura a distancia.

Sistema de operación a distancia*

E00305602692

El sistema de operación a distancia le permite bloquear y desbloquear las puertas y la puerta trasera, arrancar el motor y cambiar el modo de funcionamiento con tan solo llevar consigo el dispositivo de operación a distancia.

Los interruptores del dispositivo de operación a distancia también se pueden utilizar como interruptor de la llave del sistema de apertura a distancia.

Consulte “Arranque y parada del motor” en la página 6-15.

Consulte “Sistema de apertura a distancia” en la página 3-4.

El conductor debe llevar siempre consigo el dispositivo de operación a distancia. Esta llave es necesaria para bloquear y desbloquear las puertas y la puerta trasera, arrancar el motor y realizar otras funciones en el vehículo, por lo que le recomendamos que, antes de bloquear y dejar el vehículo, se asegure de tener el dispositivo de operación a distancia.

ADVERTENCIA

- Las personas con marcapasos implantables o desfibriladores cardiovasculares implantables no deberían acercarse a los transmisores exteriores (A) o interiores (B). Las ondas de radio utilizadas por el sistema de operación a distancia podrían afectar negativamente a los marcapasos implantables o los desfibriladores cardiovasculares implantables.

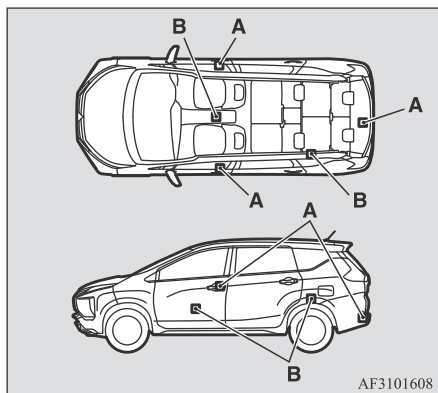

⚠ ADVERTENCIA

- Cuando use aparatos electromédicos que no sean marcapasos implantables o desfibriladores cardiovasculares implantables, póngase antes en contacto con el fabricante del aparato para determinar los efectos adversos de las ondas de radio sobre el aparato. El funcionamiento del aparato electromédico puede verse afectado por las ondas de radio.

Puede limitar las operaciones posibles del sistema de operación a distancia como se indica a continuación. (El sistema de operación a distancia se puede utilizar como un sistema de apertura a distancia). Consulte con un distribuidor autorizado de MITSUBISHI MOTORS.

- Puede limitar las operaciones a bloquear y desbloquear las puertas y la puerta trasera.
- Puede limitar las operaciones a arrancar el motor.
- El sistema de operación a distancia se puede desactivar.

📖 NOTA

- El dispositivo de operación a distancia utiliza una onda electromagnética ultra débil. En los siguientes casos, es posible que el sistema de operación a distancia no funcione correctamente o sea inestable.
 - Cuando hay un equipo cerca que emite ondas de radio fuertes como, por ejemplo, una central eléctrica, una emisora de radio/TV o un aeropuerto.
 - El sistema de operación a distancia se lleva junto con un dispositivo de comunicaciones, como un teléfono móvil o equipo de radio o con un aparato electrónico como un ordenador personal.
 - El dispositivo de operación a distancia toca o está cubierto con un objeto metálico.
 - Se está utilizando un sistema de apertura a distancia en las cercanías.
 - Cuando la batería del dispositivo de operación a distancia está agotada.
 - Cuando el dispositivo de operación a distancia se encuentra en un área con ruido u ondas de radio fuertes. En tales casos, utilice la llave de emergencia. Consulte “Para bloquear/desbloquear sin usar la función de operación a distancia” en la página 3-11.

📖 NOTA

- Dado que el dispositivo de operación a distancia recibe señales para poder comunicarse con los transmisores en el vehículo, la batería se gasta continuamente, independientemente del uso que se haga de la llave. La batería dura de 1 a 2 años, según las condiciones de uso. Cuando la batería se agote, sustitúyala de acuerdo con la descripción en este manual o acuda a un distribuidor autorizado de MITSUBISHI MOTORS. Consulte “Procedimiento para cambiar la batería de la llave” en la página 3-6.
- Dado que el dispositivo de operación a distancia recibe continuamente señales, la recepción de ondas de radio fuertes puede afectar al desgaste de la batería. No deje la llave cerca de una TV, un ordenador personal u otro dispositivo electrónico.

Rango de funcionamiento del sistema de operación a distancia

EE00305701898

Si lleva consigo el dispositivo de operación a distancia, al acceder al rango de funcionamiento del sistema de operación a distancia y presionar el interruptor de bloqueo/desbloqueo de la puerta del conductor o del pasajero delantero, el interruptor de bloqueo/desbloqueo de la compuerta trasera, se comprueba el código de identificación de la llave. Puede bloquear y desbloquear las puertas y la puerta trasera, arrancar el motor y cambiar el modo de funcionamiento si los códigos de identificación del dispositivo de operación a distancia y del vehículo coinciden.

NOTA

- Si la batería del dispositivo de operación a distancia se está agotando o hay ruido u ondas electromagnéticas fuertes, el rango operacional puede acortarse y el funcionamiento puede tornarse inestable.

Rango operativo para bloquear y desbloquear las puertas y la puerta trasera

E00306201760

El rango de funcionamiento es de aproximadamente 70 cm con respecto al interruptor de bloqueo/desbloqueo de la puerta del conductor o del pasajero delantero y el interruptor de bloqueo/desbloqueo de la compuerta trasera.

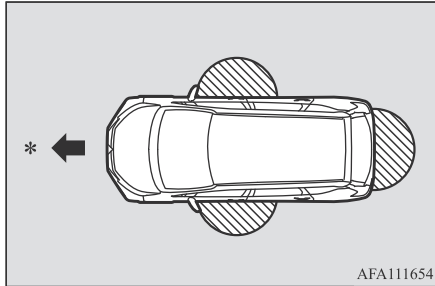

AFA111654

- *: Dirección de avance
- ▨ : Rango de funcionamiento

NOTA

- El bloqueo y desbloqueo de puertas funciona únicamente al presionar un interruptor de puertas o el de la puerta trasera que detecte el dispositivo de operación a distancia.
- Es posible que no se pueda accionar si se encuentra demasiado cerca de la puerta delantera, de la ventana de la puerta o de la puerta trasera.
- Aunque el dispositivo de operación a distancia esté a menos de 70 cm del interruptor de bloqueo/desbloqueo de la puerta del conductor o del pasajero delantero o el interruptor de bloqueo/desbloqueo de la compuerta trasera, si la llave está cerca del suelo o muy alta, el sistema puede no funcionar.
- Si el dispositivo de operación a distancia está dentro del rango de funcionamiento, hasta una persona que no disponga de la llave puede bloquear y desbloquear las puertas y la compuerta trasera al presionar el interruptor de bloqueo/desbloqueo de la puerta del conductor, de la puerta del pasajero delantero o de la compuerta trasera.

Rango de funcionamiento para arrancar el motor y cambiar el modo de funcionamiento

E00306301569

El rango de funcionamiento es el interior del vehículo.

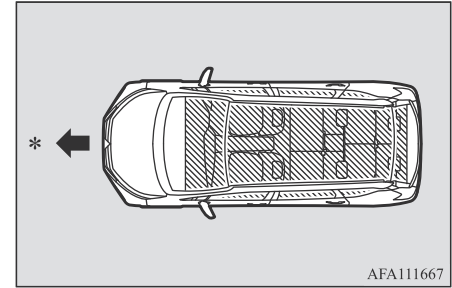

AFA111667

- *: Dirección de avance
- ▨ : Rango de funcionamiento

NOTA

- Aunque esté dentro del rango operativo, si el dispositivo de operación a distancia se encuentra en un soporte para objetos pequeños como la guantera, encima del tablero de instrumentos, en el bolsillo de la puerta o en el compartimiento de equipaje, puede ser imposible arrancar el motor y cambiar el modo de funcionamiento.
- Si un dispositivo de operación a distancia está demasiado cerca de la puerta o la ventanilla, puede arrancar el motor o cambiar el modo de funcionamiento incluso cuando la llave se encuentra en el exterior del vehículo.

Accionar mediante la función de operación a distancia

E00305803239

3

Interruptor de bloqueo/desbloqueo de la puerta del pasajero delantero o del conductor

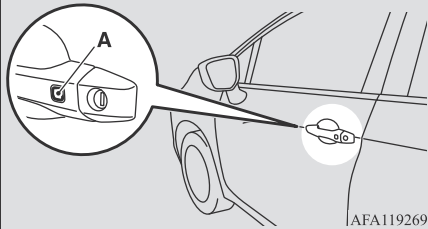

Interruptor de bloqueo/desbloqueo de la compuerta trasera

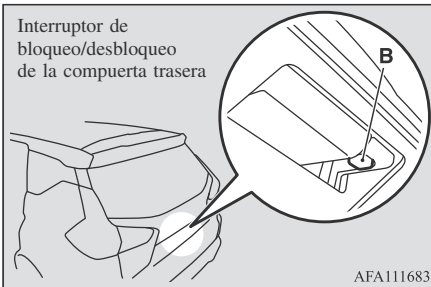

Bloqueo de las puertas y la puerta trasera

Cuando lleve consigo el dispositivo de operación a distancia, si presiona el interruptor de bloqueo/desbloqueo de la puerta del conductor o del pasajero delantero (A) o el interrup-

tor de bloqueo/desbloqueo de la compuerta trasera (B) dentro del rango de funcionamiento, se bloquearán las puertas y la compuerta trasera.

Las luces de viraje parpadearán una vez y el timbre exterior sonará una vez.

Para obtener más información, consulte “Puertas”, “Cierres centralizados de puertas” y “Compuerta trasera” en las páginas 3-15, 3-17 y 3-18 en la sección titulada “Bloqueo y desbloqueo”.

NOTA

- Asegúrese de tener con usted el dispositivo de operación a distancia antes de bloquear el vehículo. Incluso si el dispositivo de operación a distancia se deja en el vehículo en la guantera u otro compartimento de almacenamiento, cerca del tablero de instrumentos o en el compartimento de equipaje, el vehículo puede bloquearse ya que depende de las ondas de radio y otras condiciones en el entorno circundante, y, así, la llave queda atrapada dentro del vehículo.
- En el caso de los vehículos equipados con el interruptor del retractor del espejo, los retrovisores exteriores se retraen/extienden automáticamente cuando se bloquean/desbloquean todas las puertas y la puerta trasera con la función de operación a distancia. Consulte “Espejos retrovisores exteriores” en la página 6-8.
- La función de operación a distancia no funciona en las siguientes condiciones:
 - El dispositivo de operación a distancia está dentro del vehículo.
 - Una puerta o la puerta trasera está abierta o entreabierta.



NOTA

- El modo de funcionamiento no está en OFF (Apagado).

Desbloqueo de las puertas y la puerta trasera

Cuando lleve consigo el dispositivo de operación a distancia, si presiona el interruptor de bloqueo/desbloqueo de la puerta del conductor o del pasajero delantero (A) o el interruptor de bloqueo/desbloqueo de la compuerta trasera (B) dentro del rango de funcionamiento, se desbloquearán todas las puertas y la compuerta trasera.

Si el interruptor de luces del compartimento está en la posición “•” o en la posición “DOOR” (Puerta) en este momento, la luz del compartimento se encenderá durante 15 segundos. Las luces de viraje parpadearán dos veces y el timbre exterior también sonará dos veces.

Si se presiona el interruptor de bloqueo/desbloqueo de la puerta del conductor o del pasajero delantero y no se abre ninguna de las puertas o la puerta trasera durante aproximadamente 30 segundos, las puertas se volverán a bloquear automáticamente.

Para obtener más información, consulte “Puertas”, “Cierres centralizados de puertas” y “Compuerta trasera” en las páginas 3-15, 3-17 y 3-18 en la sección titulada “Bloqueo y desbloqueo”.

NOTA

- En los vehículos equipados con interruptor del retractor del espejo, los espejos retrovisores exteriores se extienden automáticamente cuando todas las puertas y la compuerta trasera se desbloquean mediante la función de operación a distancia. Consulte “Espejos retrovisores exteriores” en la página 6-8 en el apartado “Arranque y conducción”.
- El dispositivo de operación a distancia no funciona cuando el modo de funcionamiento no está en OFF (Apagado).
- Se puede ajustar el tiempo que transcurre entre el desbloqueo y el bloqueo automático. Consulte con un distribuidor autorizado de MITSUBISHI MOTORS.

Confirmación de funcionamiento de bloqueo y desbloqueo

El funcionamiento puede confirmarse como se muestra a continuación. Sin embargo, la luz del compartimiento solo se iluminará si el interruptor de esta se encuentra en la posición “•” o en la posición “DOOR” (Puerta).

Al bloquear: las luces de viraje parpadean una vez y el timbre exterior suena una vez.

Al desbloquear: la luz del compartimiento de pasajeros se encienden durante 15 segundos, y las luces de viraje parpadean dos veces y el timbre exterior suena dos veces.

NOTA

- Las funciones pueden modificarse como se indica a continuación. Para obtener más información, póngase en contacto con un distribuidor autorizado de MITSUBISHI MOTORS.
 - Activación de la función de confirmación del funcionamiento (parpadeo de las luces de viraje) solo durante el bloqueo o solo durante el desbloqueo.
 - Desactivación de la función de confirmación del funcionamiento (parpadeo de las luces de viraje) y el timbre exterior.
 - Cambio del número de parpadeos para la función de confirmación del funcionamiento (parpadeo de las luces de viraje).

Para bloquear/desbloquear sin usar la función de operación a distancia

E00306001221

Llave de emergencia

E00307201754

La llave de emergencia (A) solo se puede utilizar para bloquear y desbloquear la puerta. Para usar la llave de emergencia, desbloquee el botón de bloqueo (B) y extraígalo del dispositivo de operación a distancia (C).

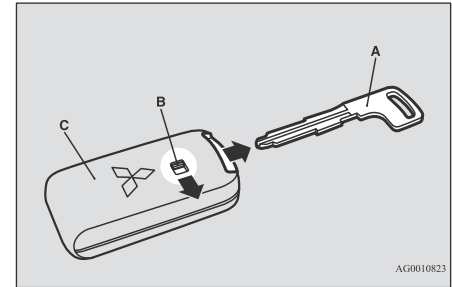

AG0010823

3

NOTA

- Utilice la llave de emergencia solo para emergencias. Si la batería del dispositivo de operación a distancia se agota, cámbiela lo antes posible para que pueda volver a utilizarlo.
- La llave de emergencia está incorporada en el dispositivo de operación a distancia.
- Después de usar la llave de emergencia, siempre vuélvala a colocar en la posición original.

Bloquear y desbloquear la puerta

Al girar la llave de emergencia en la dirección de avance se bloquea la puerta y al girarla en la dirección de retroceso se desbloquea la puerta. Para obtener más información, consulte “Puertas” en la página 3-15 correspondiente en la sección titulada “Bloqueo y desbloqueo”.

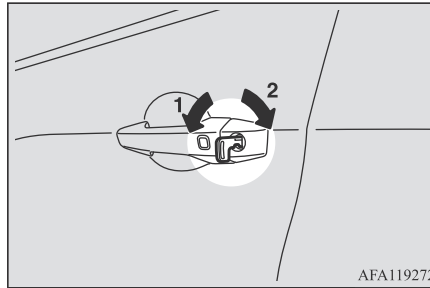

- 1- Bloquear
- 2- Desbloquear



Activación de advertencia



E00305902334



Con el fin de evitar el robo del vehículo o el funcionamiento accidental del sistema de operación a distancia, el timbre y el contenido de la pantalla de información del visualizador de información múltiple se utilizan para alertar al conductor.

Si se activa una advertencia, compruebe siempre el vehículo y el dispositivo de operación a distancia. La advertencia también se muestra si existe una falla en el sistema de operación a distancia.

Elemento	Pantalla	Timbre	Nota (Solución)
Detección de una falla		El timbre interno suena una vez	Hay una falla en el sistema de operación a distancia.
Descenso del voltaje de la batería		El timbre interno suena una vez	La batería comienza a agotarse, la advertencia se activa. (Si la batería está completamente agotada no se activa la advertencia).

Elemento	Pantalla	Timbre	Nota (Solución)
La llave no se detecta	El interruptor del motor se presiona una vez 	El timbre interno suena una vez	<p>Cuando el interruptor del motor se presiona para cambiar el modo de funcionamiento desde OFF (Apagado) o cuando se arranca el motor, la advertencia se activa, si se ha producido alguna de las siguientes condiciones.</p> <ul style="list-style-type: none"> • Si se lleva otra llave de accionamiento por mando a distancia con un código diferente o puede que el dispositivo de operación a distancia esté fuera del rango operativo. • La batería del dispositivo de operación a distancia está agotada. • La comunicación está bloqueada por el entorno de ondas eléctricas. <p>En tales casos, coloque el dispositivo de operación a distancia en el interruptor del motor para cambiar el modo de funcionamiento o arrancar el motor.</p> <p>Consulte “Si el dispositivo de operación a distancia no funciona adecuadamente” en la página 6-19.</p>
	El interruptor del motor se presiona dos veces o más 		

Elemento	Pantalla	Timbre	Nota (Solución)
Sistema de monitoreo de retirada del dispositivo de operación a distancia		<p>El timbre interno suena una vez El timbre externo suena de forma intermitente</p>	<ul style="list-style-type: none"> • Cuando estacione el vehículo con el modo de funcionamiento en cualquier modo que no sea OFF, si usted cierra la puerta después de abrir alguna puerta y extraer el dispositivo de operación a distancia del vehículo, se emite una advertencia hasta que la llave se detecta en el vehículo. • Si extrae del vehículo el dispositivo de operación a distancia mediante una ventana sin abrir una puerta, el sistema de monitoreo de retirada del dispositivo de operación a distancia no funciona. • Se puede cambiar la configuración para hacer que el sistema de monitoreo de retirada de el dispositivo de operación a distancia funcione si saca esta llave del vehículo mediante una ventana sin abrir una puerta. Para obtener más información, póngase en contacto con un distribuidor autorizado de MITSUBISHI MOTORS. • Incluso si tiene el dispositivo de operación a distancia dentro del rango operativo de arranque del motor, si no se pueden hacer coincidir el código del dispositivo de operación a distancia y el del vehículo, por ejemplo, debido al entorno o las condiciones electromagnéticas, puede que se active la advertencia.
Sistema de prevención de olvido de la llave		<p>El timbre interno suena una vez El timbre externo suena aproximadamente 3 segundos de forma intermitente</p>	<ul style="list-style-type: none"> • Cuando el modo de funcionamiento está en OFF, si cierra todas las puertas y la compuerta trasera con el dispositivo de operación a distancia en el vehículo e intenta bloquear las puertas y la compuerta trasera al presionar el interruptor de bloqueo/desbloqueo de la puerta del conductor o del pasajero delantero o el interruptor de bloqueo/desbloqueo de la compuerta trasera, se emite una advertencia y no puede bloquear las puertas ni la compuerta trasera. • Asegúrese de llevar consigo el dispositivo de operación a distancia antes de bloquear las puertas. Incluso si deja el dispositivo de operación a distancia dentro del vehículo, puede que se bloqueen las puertas, según el entorno y las condiciones de la señal inalámbrica.

Elemento	Pantalla	Timbre	Nota (Solución)
Sistema de prevención de puerta entreabierta		El timbre interno suena una vez El timbre externo suena aproximadamente 3 segundos de forma intermitente	Cuando el modo de funcionamiento se encuentra en OFF (Apagado), si intenta bloquear las puertas y la compuerta trasera al presionar el interruptor de bloqueo/desbloqueo de la puerta del conductor, del pasajero delantero o de la compuerta trasera sin que estas estén completamente cerradas, se emite una advertencia y no puede bloquear las puertas y la compuerta trasera.
Sistema de recordatorio del modo de funcionamiento en OFF (Apagado)		El timbre interno suena una vez El timbre externo suena aproximadamente 3 segundos de forma intermitente	Cuando el modo de funcionamiento se encuentra en cualquier modo distinto de OFF (Apagado), si intenta bloquear las puertas y la compuerta trasera al presionar el interruptor de bloqueo/desbloqueo de la puerta del conductor o del pasajero delantero o el interruptor de bloqueo/desbloqueo de la compuerta trasera, se emite una advertencia y no puede bloquear las puertas ni la compuerta trasera.

Puertas

E00300403810

⚠ PRECAUCIÓN

- Asegúrese de que las puertas estén cerradas: conducir con las puertas mal cerradas es peligroso.
- Nunca deje niños sin vigilancia dentro del vehículo.
- Tenga cuidado de no bloquear las puertas cuando la llave esté dentro del vehículo.

Bloquear o desbloquear con la llave

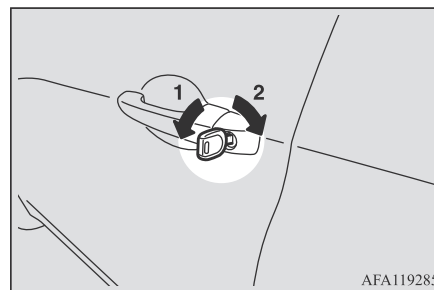

AFA119285

- 1- Bloquear
- 2- Desbloquear



NOTA

- Cuando abra o cierre con la llave, todas las puertas y la puerta trasera se bloquearán o desbloquearán.
Consulte “Cierre centralizado de puertas” en la página 3-17.
- Si el vehículo está equipado con el sistema de operación a distancia, todas las puertas y la compuerta trasera se pueden bloquear o desbloquear con la llave de emergencia. Consulte “Llave de emergencia” en la página 3-11.

Bloquear o desbloquear desde el interior del vehículo

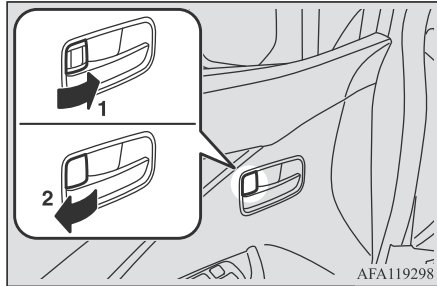

- 1- Bloquear
- 2- Desbloquear



NOTA

- La puerta del conductor se puede abrir sin usar la perilla del seguro al tirar de la manilla interior de la puerta.

Bloquear sin usar la llave

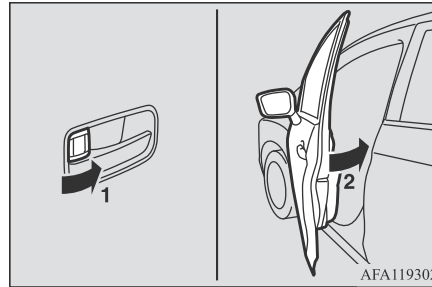

Ponga la perilla del seguro interior (1) en la posición bloqueada y cierre la puerta (2).

Recordatorio de la llave de encendido

E00300501152

Excepto para los vehículos equipados con el sistema de operación a distancia

Si se abre la puerta del conductor cuando la llave está en el interruptor de encendido, sonará un timbre para avisarle que debe extraer la llave.

Vehículos equipados con el sistema de operación a distancia

Si la puerta del conductor se abre con el motor detenido y el modo de funcionamiento no está en modo OFF (Apagado), sonará el timbre para recordarle colocar el modo de funcionamiento en OFF (Apagado).

Consulte “Sistema del recordatorio del modo de funcionamiento en ON (Encendido)” en la página 6-14.

Mecanismo de “prevención del olvido de la llave”

E00300601397

Si la llave se encuentra en el interruptor de encendido o el modo de funcionamiento no se encuentra en OFF, la perilla del seguro volverá automáticamente a la posición de desbloqueo al empujarla hacia adelante o al presionar el interruptor del cierre centralizado de puertas para bloquearlas con la puerta del conductor abierta.

Cierres centralizados de puertas

E00300803566

NOTA

- El funcionamiento repetido y continuo entre el bloqueo y desbloqueo podría accionar el circuito de protección incorporado de los sistemas de cierre centralizado de puertas e impedir que el sistema funcione. Si esto ocurre, espere aproximadamente 1 minuto antes de accionar el sistema de cierre centralizado de puertas.

Todas las puertas y la puerta trasera se pueden bloquear y desbloquear como se describe a continuación.

Puerta del conductor con llave

El uso de la llave en la puerta del conductor bloquea o desbloquea todas las puertas y la compuerta trasera.

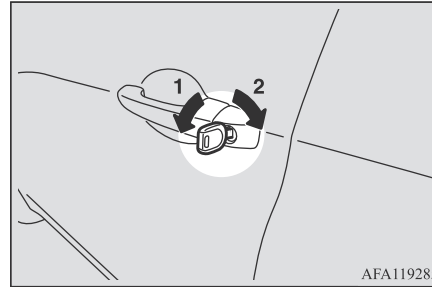

AFA119285

- 1- Bloquear
- 2- Desbloquear

NOTA

- Si el vehículo está equipado con el sistema de operación a distancia, la puerta del conductor se puede bloquear o desbloquear con la llave de emergencia. Consulte “Llave de emergencia” en la página 3-11.

Interruptor del cierre centralizado de puertas

Al utilizar el interruptor del cierre centralizado de puertas en la puerta del conductor, se bloquean o desbloquean todas las puertas y la puerta trasera.

LHD (volante a la izquierda)



AFA119315

- 1- Bloquear
- 2- Desbloquear

Desbloqueo con el interruptor de encendido, el interruptor del motor o la palanca del selector

Es posible desbloquear todas las puertas y la puerta trasera del siguiente modo.

[Vehículos con transmisión manual]

El interruptor de encendido se encuentra en la posición “LOCK” (Bloquear) o el modo de funcionamiento en OFF (Apagado).

[Vehículos con transmisión automática]

La palanca del selector está colocada en la posición “P” (Estacionamiento) mientras el interruptor de encendido o el modo de funcionamiento está en ON.

Puerta trasera

O el interruptor de encendido se encuentra en la posición "LOCK" o el modo de funcionamiento en OFF.

Estas funciones se desactivan cuando el vehículo se envía desde fábrica. Si desea activar o desactivar estas funciones, póngase en contacto con un distribuidor autorizado de MITSUBISHI MOTORS.

3

Puertas traseras con "protección para niños"

E00300902270

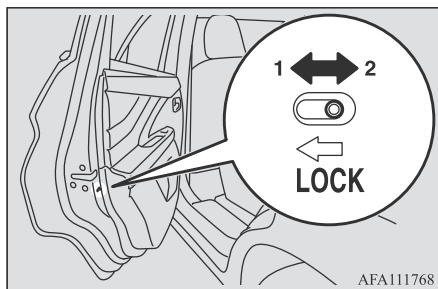

- 1- Bloquear
- 2- Desbloquear

La protección para niños ayuda a evitar que las puertas traseras se abran accidentalmente desde el interior.

Si se coloca la palanca en la posición de bloqueo, la puerta trasera no se podrá abrir con la manija del interior, solo con la del exterior.

Si la palanca está en la posición de desbloqueo (2), no funcionará el mecanismo de protección para niños.

⚠ PRECAUCIÓN

- Cuando conduzca con un niño en el asiento trasero, utilice la protección para niños para evitar la apertura accidental de la puerta, lo que podría causar un accidente.

Puerta trasera

E00301402878

⚠ ADVERTENCIA

- El compartimento de equipaje no está diseñado para llevar personas. No deje que las personas viajen o que los niños jueguen allí. Esto podría provocar un accidente grave.
- Es peligroso conducir con la puerta trasera abierta ya que el gas de monóxido de carbono (CO) puede ingresar a la cabina. No puede ver ni oler el CO. Puede provocar la pérdida del conocimiento o incluso la muerte.

⚠ ADVERTENCIA

Además, si se abre la puerta trasera mientras conduce, el equipaje podría caerse de la compuerta trasera. Esto podría provocar un accidente grave.

- Cuando abre y cierra la puerta trasera, asegúrese de la seguridad del entorno y mantenga espacio suficiente para la parte trasera y superior del vehículo y tenga cuidado de no golpearse la cabeza o pellizcarse las manos, cuello, etc.
- Cuando se acumula nieve o hielo, se debe quitar antes de abrir la puerta trasera. Si abre la puerta trasera sin quitarlos, existe una posibilidad de que la puerta trasera se cierre repentinamente debido al peso de la nieve o el hielo.
- Cuando abra la puerta trasera, asegúrese que esta esté abierta completamente y permanezca así. Si solo abre la compuerta trasera a medias, existe el riesgo de que la compuerta trasera se caiga y se cierre bruscamente. Si abre la compuerta trasera mientras el vehículo está estacionado en una pendiente, resulta más difícil hacerlo que en una superficie plana y también podría caerse y cerrarse bruscamente.

⚠ PRECAUCIÓN

- No se pare detrás del tubo de escape cuando cargue o descargue el equipaje. El calor de los gases de escape podría producirle quemaduras.

⚠ PRECAUCIÓN

- Para evitar que la puerta trasera se dañe, asegúrese de que el área superior y trasera de la puerta trasera esté libre antes de abrirla.

Bloquear/desbloquear

La puerta trasera se puede bloquear y desbloquear con el interruptor del cierre centralizado de puertas (lado del conductor).

LHD (volante a la izquierda)



AFA119315

- 1- Bloquear
- 2- Desbloquear

📖 NOTA

- El funcionamiento repetido y continuo entre el bloqueo y desbloqueo podría causar que el circuito de protección incorporado del cierre centralizado de puertas impida que el sistema funcione. Si esto ocurre, espere aproximadamente 1 minuto antes de accionar el interruptor de cierre centralizado de puertas.

Para abrir

Desbloquee la compuerta trasera y, a continuación, levántela tirando de la manija.

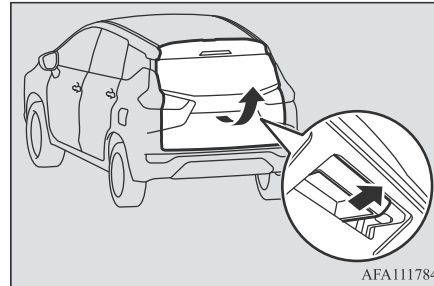

AFA111784

Para cerrar

Tire de la empuñadura de la compuerta trasera (A) hacia abajo, como se muestra en la ilustración. Golpee suavemente la compuerta trasera desde el exterior para que quede completamente cerrada. Asegúrese siempre de que la compuerta trasera esté bien cerrada.

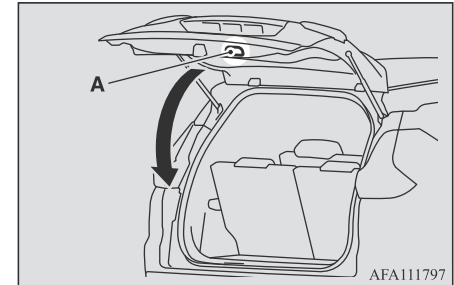

AFA111797

⚠ PRECAUCIÓN

- Cuando cierre la puerta trasera, no ponga directamente las manos en el agarre de la puerta trasera para cerrarla. Si las manos o los brazos quedan atrapados, esto podría producirle una lesión grave.

 **NOTA**

- Se instalan los resortes a gas (B) para brindarle soporte a la puerta trasera.

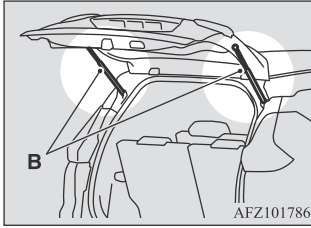

Para evitar daños o un funcionamiento incorrecto.

- No sostenga los amortiguadores a gas cuando cierre la puerta trasera.
- Además, no presione ni tire los amortiguadores a gas.
- No coloque materiales plásticos, cinta, etc. en los amortiguadores a gas.
- No ate cuerdas, etc. alrededor de los amortiguadores a gas.
- No cuelgue objetos en los amortiguadores a gas.

Sistema de alarma de seguridad

E00301502648

El sistema de alarma de seguridad es para alertar a los alrededores de una conducta sospechosa para evitar una entrada ilegal en

el vehículo al accionar una alarma si una puerta o la puerta trasera se abre cuando el vehículo no se desbloquee con el sistema de apertura a distancia o la función de operación a distancia.

 **PRECAUCIÓN**

- No modifique ni agregue partes al sistema de alarma de seguridad. Al hacerlo, podría causar una falla en la alarma de seguridad.

 **NOTA**

- El sistema de alarma no se activará si las puertas y la puerta trasera se bloquearon con una llave, el botón de bloqueo interior o el interruptor del cierre centralizado de puertas (en vez del sistema de apertura a distancia o la función de operación a distancia).

La alarma de seguridad tiene cuatro modos:

Modo de preparación del sistema (aproximadamente 20 segundos)

(El timbre suena de forma intermitente y la luz indicadora de seguridad en el tablero de instrumentos parpadea).

Luz indicadora



El tiempo de la preparación del sistema se extiende desde el momento en que todas las puertas y la puerta trasera se bloquean al presionar el interruptor de BLOQUEO en la llave o la función de operación a distancia hasta el momento en que el modo de armado del sistema se ejecuta.

Durante este tiempo, es posible abrir temporalmente una puerta o la puerta trasera sin utilizar el sistema de apertura a distancia o la función de operación a distancia y sin causar que la alarma suene (por ejemplo, cuando olvida algo dentro del vehículo o se da cuenta que una ventana está abierta).

Modo de armado del sistema

(El timbre se detiene y la luz indicadora de seguridad continúa parpadeando con el tiempo de duración iluminado reducido del indicador).

Una vez que finaliza el modo de preparación del sistema, comienza el modo de armado del sistema.

Si se detecta la apertura ilegal de alguna de las puertas o la puerta trasera durante el modo de armado del sistema, la alarma se activará para advertirle a las personas cerca del vehículo sobre una condición anormal.

Activación de la alarma

Alarma interior (aproximadamente 10 segundos):

El timbre suena y alerta a aquellos dentro del vehículo sobre una condición anormal.

Alarma exterior (aproximadamente 30 segundos):

Las luces de viraje parpadean y suena el claxon y alerta a las personas que se encuentran cerca sobre una condición anormal.

Consulte “Activación de la alarma” en la página 3-23.

NOTA

- La alarma continuará si las acciones ilegales se retoman, incluso si se detuvo la alarma.

Cancelación del sistema

Es posible cancelar la activación del sistema durante el modo de preparación del sistema o el modo de armado del sistema.

Además, es posible cancelar la alarma una vez que se haya activado.

Consulte “Cancelación del sistema” en la página 3-22, “Cancelación de la alarma” en la página 3-23.

NOTA

- Cuando le preste el vehículo a otra persona o permita que alguien que no está familiarizado con el sistema de alarma de seguridad conduzca el vehículo, asegúrese de proporcionarle a la persona una explicación adecuada sobre el sistema de alarma de seguridad. Si una persona que no está familiarizada con el sistema de alarma de seguridad abre accidentalmente el vehículo, lo que provoca que la alarma suene, la alarma será una molestia para las personas que se encuentran cerca.

Configuración del sistema

E00301702477

Siga el siguiente procedimiento para establecer el sistema en el modo de armado del sistema.

1. Gire el interruptor de encendido a la posición “LOCK” y luego quite la llave (excepto para los vehículos equipados con el sistema de operación a distancia) o ponga el modo de funcionamiento en OFF (Vehículos equipados con el sistema de accionamiento por mando a distancia).
2. Salga del vehículo y cierre todas las puertas y la puerta trasera.

3. Presione el interruptor de BLOQUEO (A) en la llave del sistema de apertura a distancia, el interruptor de bloqueo/desbloqueo de la puerta del conductor o del pasajero delantero (B) o el interruptor de bloqueo/desbloqueo (C) de la compuerta trasera para bloquear todas las puertas y la compuerta trasera.

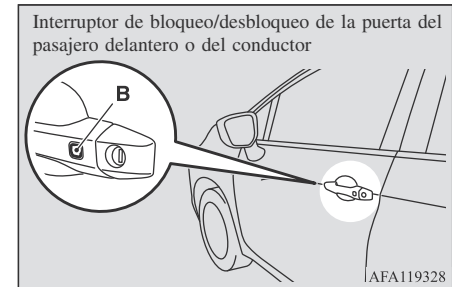
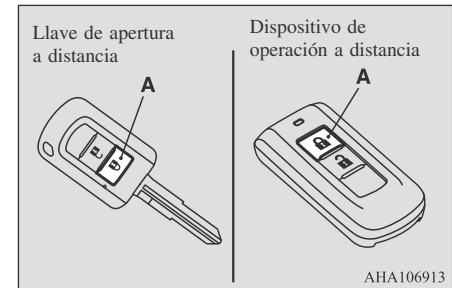

Interruptor de bloqueo/
desbloqueo de la compuerta
trasera

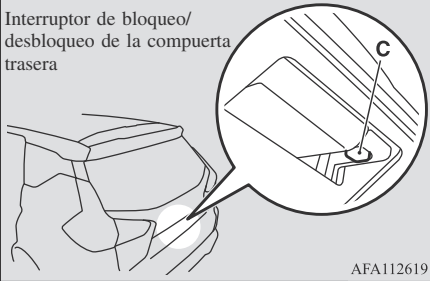

AFA112619

Al bloquear el vehículo con el sistema de apertura a distancia o la función de operación a distancia, se activa el modo de preparación del sistema.

El timbre suena de forma intermitente y el faro indicador de seguridad en el panel de instrumentos parpadea para la confirmación. Luz indicadora



NOTA

- El modo de preparación del sistema no se activará cuando las puertas y la puerta trasera se hayan bloqueado con un método distinto al del sistema de apertura a distancia o la función de operación a distancia (específicamente una llave, el botón de bloqueo interior o el interruptor del cierre centralizado de puertas).

NOTA

- Si el faro indicador de seguridad en el panel de instrumentos no parpadea después de la operación de bloqueo con el sistema de apertura a distancia o la función de operación a distancia, el sistema de alarma de seguridad podría estar funcionando mal. Haga revisar el vehículo en un distribuidor autorizado de MITSUBISHI MOTORS.

4. Después de aproximadamente 20 segundos, el timbre se detiene y cuando el parpadeo de la luz indicadora de seguridad comienza a detenerse, el modo armado del sistema se ejecuta.

La luz indicadora de seguridad continúa parpadeando durante el modo armado del sistema.

NOTA

- El sistema de alarma de seguridad se puede activar cuando las personas se suben al vehículo o cuando las ventanas están abiertas. Para evitar la activación accidental de la alarma, no establezca el sistema en el modo de armado del sistema mientras las personas se suben al vehículo.
- Evite dejar elementos de valor dentro del vehículo incluso cuando el sistema de la alarma de seguridad se ha configurado a modo "activo".

Cancelación del sistema

E00301802465

Los siguientes métodos se pueden utilizar para cancelar el sistema cuando se encuentra en el modo de preparación del sistema o en el modo de armado del sistema.

- Al presionar el interruptor de DESBLOQUEO en la llave.
- Al girar el interruptor de encendido a la posición "ON" (Encendido). (Excepto para los vehículos equipados con el sistema de operación a distancia)
- Al poner el modo de funcionamiento en ON. (Vehículos equipados con el sistema de operación a distancia)
- Al abrir cualquiera de las puertas o la puerta trasera o al introducir la llave en el interruptor de encendido (vehículos para vehículos equipados con el sistema de operación a distancia) cuando el sistema se encuentra en el modo de preparación del sistema.
- Al mantener presionado el dispositivo de operación a distancia y al presionar el interruptor de bloqueo/desbloqueo de la puerta del conductor o la puerta del pasajero delantero o el interruptor de bloqueo/desbloqueo de la compuerta trasera para desbloquear las puertas y la compuerta trasera (vehículos equipados con el sistema de operación a distancia).

NOTA

- Si los terminales de la batería están desconectados mientras el sistema se encuentra en el modo de preparación del sistema, la memoria se borrará.
- Es posible registrar hasta cuatro llaves para el sistema de apertura a distancia y cuatro llaves para sistema de operación a distancia. Siempre que estén registradas, todas las llaves, menos la que se utilizó para activar el sistema, se pueden utilizar para cancelar el sistema. Si quiere registrar llaves adicionales, póngase en contacto con un distribuidor autorizado de MITSUBISHI MOTORS.
- La distancia de activación para el sistema de apertura a distancia es de aproximadamente 4 m. Si no es posible bloquear o desbloquear el vehículo al presionar el interruptor en la distancia correcta o el sistema de la alarma de seguridad no se puede establecer o cancelar con el interruptor, puede que se necesite reemplazar la batería. Reemplace la batería en el distribuidor autorizado de MITSUBISHI MOTORS.
- Si el interruptor de UNLOCK (Desbloquear) de la llave, el interruptor de bloqueo/desbloqueo de la puerta del conductor, del pasajero delantero o de la compuerta trasera se presiona y ninguna de las puertas o la compuerta trasera se abre en el transcurso de 30 segundos, estas se volverán a bloquear automáticamente. En este caso, el modo de preparación del sistema también se ejecutará.

NOTA

- Se puede ajustar el tiempo entre presionar el interruptor de UNLOCK (Desbloquear) de la llave o el interruptor de bloqueo/desbloqueo de la puerta del conductor, del pasajero delantero o de la compuerta trasera y el bloqueo automático. Consulte con un distribuidor autorizado de MITSUBISHI MOTORS.

Activación de la alarma

E00301902512

Cuando el sistema está en el modo de armado del sistema, la alarma se activará de la siguiente manera si el vehículo está desbloqueado o si cualquiera de las puertas o la puerta trasera se abre con otro método que no sea el del sistema de apertura a distancia o la función de operación a distancia.

1. La alarma interior se activará durante aproximadamente 10 segundos.
2. La alarma se activará durante aproximadamente 30 segundos.

Las luces de viraje parpadearán y el claxon sonará de forma intermitente.

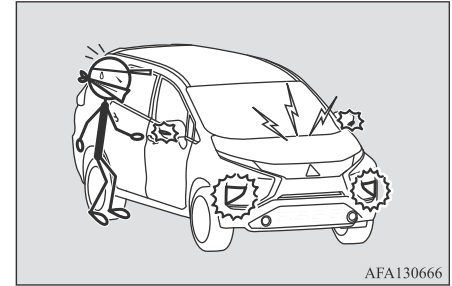

AFA130666

3. La alarma continuará si las acciones ilegales se retoman, incluso si se detuvo la alarma.

Cancelación de la alarma

E00302001946

Es posible detener la activación de una alarma con los siguientes métodos:

- Al presionar el interruptor de LOCK (BLOQUEO) o UNLOCK (DESBLOQUEO) en la llave. (Después de presionar el interruptor de BLOQUEO, el vehículo se bloqueará si todas las puertas y la puerta trasera se cierran, después el modo de preparación del sistema se ejecutará de nuevo).
- Al girar el interruptor de encendido a la posición "ON" (Encendido). (Excepto para los vehículos equipados con el sistema de operación a distancia)
- Al poner el modo de funcionamiento en ON. (Vehículos equipados con el sistema de operación a distancia)

Control del elevavidrios eléctrico

- Al sostener el dispositivo de operación a distancia y al bloquear y desbloquear las puertas y la puerta trasera con la función de operación a distancia (vehículos equipados con el sistema de operación a distancia).

Interruptor de control del elevavidrios eléctrico

E00302303448

Cada ventana de la puerta se abre o cierra mientras se ejecuta el interruptor correspondiente.

⚠ ADVERTENCIA

- **Nunca deje a un niño solo (u otra persona que no podría garantizar el funcionamiento seguro del control del elevavidrios eléctrico) en el vehículo.**

3

📖 NOTA

- Cuando el interruptor de encendido se gira a la posición de “ON” (Encendido) o el modo de funcionamiento se pone en ON, el timbre suena cuatro veces. Esta operación indica que la alarma se activó mientras el vehículo estaba estacionado. Compruebe el interior del vehículo para confirmar que no se robó nada.
- Incluso si la batería está desconectada, la memoria de la activación de la alarma no se borrará.

Interruptores del conductor

Los interruptores del conductor se pueden utilizar para hacer funcionar todas las ventanas de las puertas. Una ventana se puede abrir o cerrar al ejecutar el interruptor correspondiente.

Presione el interruptor hacia abajo para abrir la ventana y súbalo para cerrarla.

Si el interruptor para la ventanilla del conductor está completamente presionado hacia abajo/levantado, la ventana de la puerta se abrirá/cerrará completamente de forma automática.

Si desea detener el movimiento de la ventana, accione ligeramente el interruptor en la dirección inversa.

Interruptores del pasajero

Los interruptores del pasajero se pueden utilizar para hacer funcionar las ventanillas de la puerta del pasajero correspondiente.

Control del elevavidrios eléctrico

E00302201850

Los elevavidrios eléctrico solo pueden funcionar con el interruptor de encendido en la posición “ON” (Encendido) o el modo de funcionamiento en ON.



Interruptores del conductor con volante a la izquierda

- 1- Ventana de la puerta del conductor
- 2- Ventana de la puerta del pasajero delantero
- 3- Ventana de la puerta izquierda trasera
- 4- Ventana de la puerta derecha trasera
- 5- Interruptor de bloqueo

⚠ ADVERTENCIA

- **Antes de ejecutar el control del elevavidrios eléctrico, asegúrese de que nada pueda quedar atrapado (cabeza, mano, dedo, etc.).**
- **Siempre quite la llave antes de dejar el vehículo.**

Presione el interruptor hacia abajo para abrir la ventana y levante el interruptor para cerrarla.

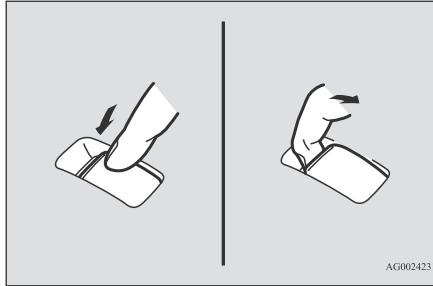

NOTA

- El funcionamiento reiterado con el motor parado agotará la batería. Accione los interruptores de la ventana solo cuando el motor esté en marcha.
- Las ventanas de las puertas traseras solo se abren hasta la mitad.

Interruptor de bloqueo

E00303102592

Cuando se acciona el interruptor, los interruptores del pasajero no se pueden utilizar para abrir o cerrar las ventanas de las puertas y el interruptor del conductor solo puede abrir o cerrar la ventana de su puerta. Para desbloquear, presiónelo de nuevo.

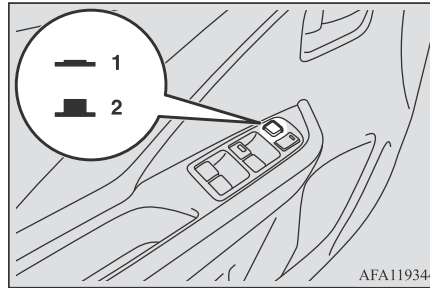

- 1- Bloquear
- 2- Desbloquear

ADVERTENCIA

- Un niño podría alterar el interruptor y podría atraparse las manos o la cabeza con la ventanilla. Cuando conduzca con un niño en el vehículo, presione el interruptor de bloqueo de la ventana para desactivar los interruptores del pasajero.

Función de temporizador

E00302402266

Las ventanas de las puertas se pueden abrir o cerrar durante 30 segundos después de que el motor se detenga.

Sin embargo, una vez que la puerta del conductor o la puerta del pasajero delantero se abre, las ventanas no pueden funcionar.

Mecanismo de seguridad (solo ventana del conductor)

E00302502339

Cuando la ventana de la puerta se cierra automáticamente al levantar completamente el interruptor, si se queda atrapada una mano o cabeza cuando se cierra la ventanilla, se bajará de forma automática.

No obstante, cuando cierre la ventana de la puerta del conductor asegúrese de que nadie saque la cabeza o las manos.

Una vez bajada la ventana, esta volverá a funcionar después de unos segundos.

ADVERTENCIA

- Si se desconectan los terminales de la batería o se sustituye el fusible de la ventana eléctrica, se cancelará el mecanismo de seguridad. Si una mano o la cabeza quedara atrapada, se podrían producir lesiones graves.

PRECAUCIÓN

- El mecanismo de seguridad se cancela inmediatamente antes de que la ventana se cierre por completo. Esto permite que la ventana se cierre completamente. Por lo tanto, tenga mucho cuidado de que nadie pueda atraparse los dedos con la ventana.

PRECAUCIÓN

- El mecanismo de seguridad se desactiva mientras se levanta el interruptor. Por lo tanto, tenga mucho cuidado de que los dedos no queden atrapados cuando se abre la ventana de la puerta.

NOTA

- El mecanismo de seguridad se puede activar si las condiciones de conducción u otras circunstancias hacen que la ventana de la puerta del conductor sufra un choque físico similar al que se produce cuando una mano o cabeza se queda atrapada.
- Si el mecanismo de seguridad se activa cinco veces seguidas o más, este se cancelará y la ventana de la puerta no se cerrará correctamente.
En tal caso, será necesario aplicar el siguiente procedimiento para rectificar esta situación. Si la ventanilla está abierta, levante repetidamente el interruptor de la ventana de la puerta del conductor hasta que esta se cierre por completo. A continuación, suelte el interruptor, elévelo de nuevo y manténgalo así durante al menos 1 segundo y luego suéltelo. Ahora las ventanillas funcionarán de la forma habitual.
- Si se desconectan los terminales de la batería o se sustituye el fusible de las ventanas eléctricas, se cancelará el mecanismo de seguridad y la ventana de la puerta no se abrirá/cerrará automáticamente por completo.

NOTA

Si la ventanilla está abierta, eleve repetidamente el interruptor de la ventana de la puerta del conductor hasta que la ventanilla se cierre por completo. A continuación, suelte el interruptor, elévelo de nuevo y manténgalo así durante al menos 1 segundo y luego suéltelo. Ahora la ventana de la puerta del conductor funcionará de la forma habitual.

Asiento y cinturones de seguridad

Disposición de los asientos	4-2
Regulación del asiento	4-4
Asientos delanteros	4-4
Asientos de la segunda fila	4-5
Asientos de la tercera fila	4-7
Cabeceras	4-7
Creación de un área de equipaje	4-9
Cinturones de seguridad	4-11
Sistema de sujeción para mujeres embarazadas	4-16
Sistema del pretensor de cinturones de seguridad	4-16
Sujeción para niños	4-17
Inspección de cinturones de seguridad	4-24
Sistema de sujeción suplementario (SRS) - Bolsa de aire	4-25

Disposición de los asientos

E00400202085



Al operar el asiento delantero, de la segunda o tercera fila, se selecciona la disposición de asientos deseada.

Uso normal

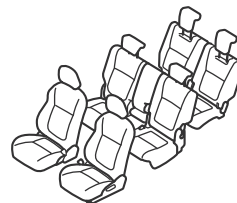
4

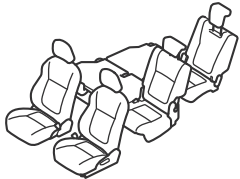
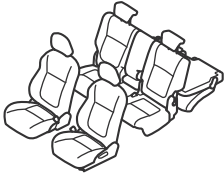

AFM102317

<p>Creación de un área de equipaje</p>	<p>Plegado del apoyabrazos del asiento de la segunda fila y los asientos de la tercera fila → P. 4-9</p>	 <p>AFM102434</p>
<p>Creación de un área de equipaje</p>	<p>Plegado los asientos de la segunda fila y la tercera fila → P. 4-10</p>	 <p>AFM102320</p>
		 <p>AFM104089</p>
<p>Creación de un área de equipaje</p>	<p>Plegado de los asientos de la tercera fila → P. 4-11</p>	 <p>AFM102333</p>

Regulación del asiento

E00400302233

Ajuste el asiento del conductor de forma que usted se sienta cómodo y que pueda alcanzar los pedales, el volante, los interruptores, etc., manteniendo al mismo tiempo un campo de visión claro.

4

⚠ ADVERTENCIA

- No intente ajustar los asientos mientras conduce. Esto podría provocar la pérdida del control del vehículo y causar un accidente. Después de realizar los ajustes, asegúrese de que el asiento se bloquee en su posición intentando moverlo hacia delante y hacia atrás sin utilizar el mecanismo de ajuste.
- Es extremadamente peligroso viajar en el área de equipaje de un vehículo. Además, el área de equipaje y los asientos traseros nunca deben ser utilizados como área de juego por los niños. En un choque, las personas o los niños que viajan sin cinturón en estas áreas tienen más probabilidades de resultar gravemente heridos o muertos.
- No permita que personas o niños viajen en cualquier área de su vehículo que no esté equipada con asientos y cinturones de seguridad, y asegúrese de que todas las personas que viajen en su vehículo estén en un asiento y usando un cinturón de seguridad, o en el caso de un niño que esté sujeto a un asiento de sujeción para niños.

⚠ ADVERTENCIA

- Para minimizar el riesgo de lesiones personales en caso de colisión o frenado repentino, los respaldos de los asientos deben estar siempre en posición casi vertical mientras el vehículo está en movimiento. La protección proporcionada por los cinturones de seguridad puede reducirse significativamente cuando el respaldo está reclinado. Existe un mayor riesgo de que el pasajero se deslice por debajo del cinturón de seguridad, con el consiguiente riesgo de lesiones graves cuando el respaldo del asiento está reclinado.
- No coloque objetos debajo de los asientos. Esto podría impedir que el asiento se bloquee de forma segura y podría provocar un accidente. También podría dañar el asiento u otras piezas.

⚠ PRECAUCIÓN

- Asegúrese de que un adulto ajuste el asiento o con la supervisión de un adulto, para una correcta y segura operación.
- No coloque un cojín o algo similar entre su espalda y el respaldo mientras conduce. La eficacia de los reposacabezas se verá reducida en caso de un accidente.
- El mecanismo de reclinado del respaldo del asiento delantero se acciona por resorte, lo que hace que vuelva a la posición vertical cuando se acciona la palanca de bloqueo. Cuando utilice la palanca, siéntese cerca del respaldo o sosténgalo con la mano para controlar su movimiento de retorno.

⚠ PRECAUCIÓN

- Al deslizar los asientos, tenga cuidado de no agarrar su mano o pie.
- Al deslizar o reclinarse el asiento hacia atrás, preste especial atención a los pasajeros del asiento trasero.

Asientos delanteros

E00400401556

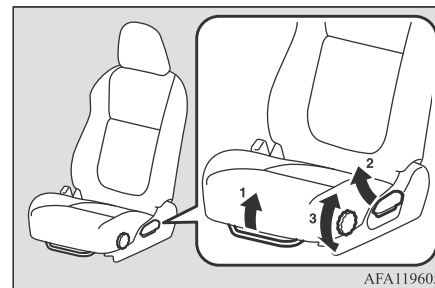

AFA119605

- 1- Para ajustar hacia adelante o hacia atrás Levante la palanca y ajuste el asiento a la posición deseada, y suelte la palanca.
- 2- Para reclinarse el respaldo Tire de la palanca hacia arriba y luego inclínese hacia atrás hasta la posición deseada, y suelte la palanca.
- 3- Para ajustar la altura del asiento (sólo en el lado del conductor)* Gire el dial y ajuste la altura del cojín del asiento a la posición deseada.

Asientos de la segunda fila

E00402001631

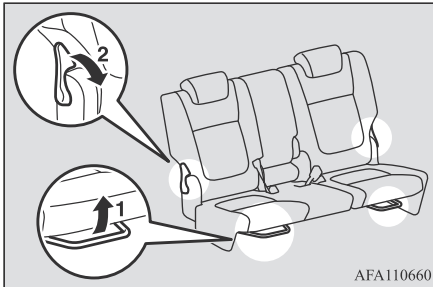

- 1- Para ajustar hacia adelante o hacia atrás
Levante la palanca y ajuste el asiento a la posición deseada, y suelte la palanca.
- 2- Para reclinar el respaldo
Jale la palanca hacia adelante, ajuste el respaldo con la mano a la posición deseada y suelte la palanca.

Apoyabrazos

E00402401648

Para utilizar el apoyabrazos, tire hacia delante de la correa para liberar el bloqueo y pliegue el apoyabrazos.

Para volver a la posición original, empújela hacia atrás hasta que esté a ras con el asiento.

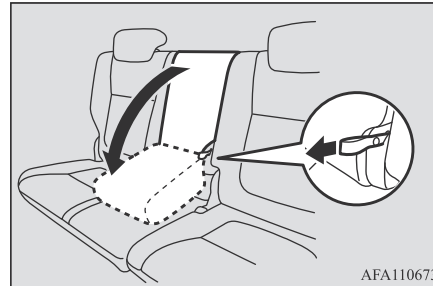

⚠ PRECAUCIÓN

- No se suba ni se siente en el apoyabrazos. Esto podría dañar el apoyabrazos.

Entrar y salir de los asientos de la tercera fila

E00412601076

Entrar y salir de la tercera fila puede hacerse muy fácil al plegar los asientos de la segunda fila.

Plegado

1. Ajuste el ángulo de los respaldos de los asientos delanteros en forma vertical y mueva el asiento delantero hacia adelante. (Consulte “Asientos delanteros” en la página 4-4).
2. Guarde las hebillas del cinturón de seguridad en los bolsillos de almacenamiento de los asientos de la segunda fila.
Consulte “Almacenamiento del cinturón de seguridad de la segunda y tercera fila” en la página 4-16.
3. Baje los reposacabezas de la segunda fila a la posición más baja.
Consulte “Cabeceras” en la página 4-7.
4. Si el asiento de la segunda fila está en la posición más adelantada, muévelo hacia atrás.

📖 NOTA

- Si los asientos de la segunda fila están en posición adelantada, es posible que no pueda plegarlos.

Asientos de la segunda fila

5. Tire la palanca (A) hacia delante e incline el respaldo hacia delante.

Cuando el respaldo se inclina hacia delante, el bloqueo del suelo se libera y la parte trasera del asiento se levanta ligeramente.

4

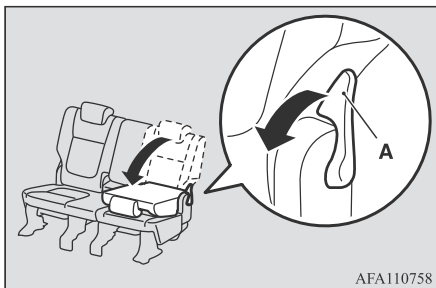

6. Levante todo el asiento hacia adelante.

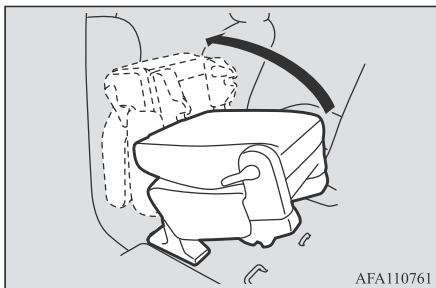

⚠ PRECAUCIÓN

- No conduzca el vehículo cuando el asiento de la segunda fila está plegado. Como el asiento de la segunda fila plegado no está bloqueado, podría moverse en caso de frenado brusco, colisión o situación similar, y golpear al ocupante del otro asiento de la segunda fila y atrapar los pies de los ocupantes de los asientos de la tercera fila, lo que provocaría lesiones.

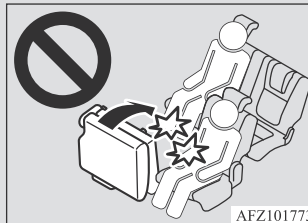

Retracción

1. Mientras soporta el asiento con la mano, baje suavemente el asiento.

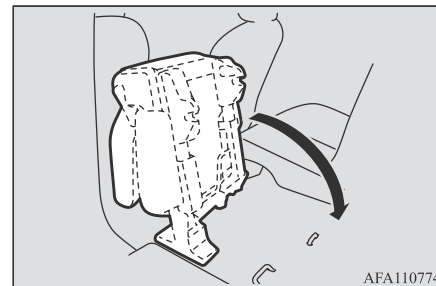

⚠ PRECAUCIÓN

- Cuando retorne los asientos de la segunda fila, mientras haya un ocupante en el asiento de la segunda fila y en la tercera fila, tenga cuidado de no golpear al ocupante de los asientos de la segunda fila ni atrapar los pies de los ocupantes de los asientos de la tercera fila con los asientos de la segunda fila.



- Empuje el asiento hasta que escuche un “clic” y el asiento se bloquee de forma segura al piso.

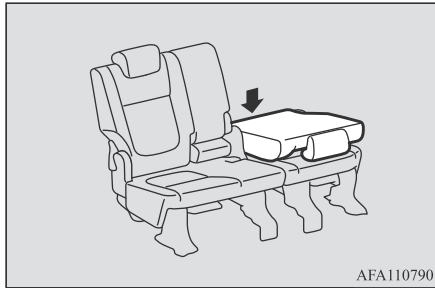

- Levante el respaldo hasta que quede fijado en su lugar. Presione ligeramente el respaldo del asiento para confirmar que está bien sujeto.

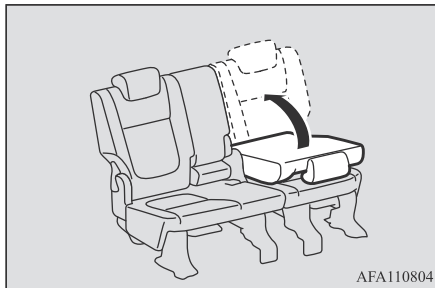

Asientos de la tercera fila

E00402701540

⚠ ADVERTENCIA

- Por razones de seguridad, siempre que haya pasajeros sentados en la tercera fila, asegúrese de levantar todos los reposacabezas de la segunda fila.

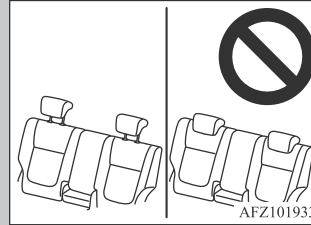

Para reclinar el respaldo. Tire de la correa, ajuste con la mano el respaldo a la posición deseada y suelte la correa.

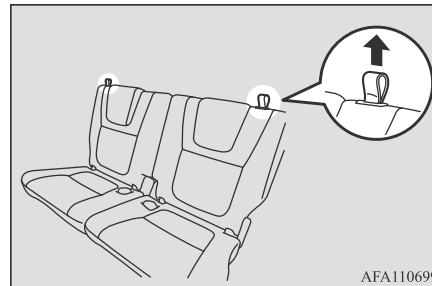

Cabeceras

E00403303013

⚠ ADVERTENCIA

- Conducir sin las cabeceras en su lugar puede causarles a usted y a sus pasajeros lesiones graves o incluso la muerte en un accidente. Para reducir el riesgo de lesiones en un accidente, asegúrese siempre de que los reposacabezas estén instalados y colocados de forma correcta cuando el asiento esté ocupado.
- No coloque nunca un cojín o algo similar en el respaldo del asiento. Esto puede afectar de forma negativa al rendimiento de la cabecera al aumentar la distancia entre la cabeza y la cabecera.

4

Para ajustar la altura

Asientos delanteros

Ajuste la altura de la cabecera de modo que el centro del reposacabezas esté lo más cerca posible del nivel del oído para reducir las posibilidades de lesiones en caso de colisión. Cualquier persona que sea demasiado alta para que el reposacabezas alcance el nivel del oído cuando esté sentado, debe ajustar el reposacabezas lo más alto posible. Para levantar el reposacabezas, muévelo hacia arriba. Para bajar el sistema de retención, muévelo hacia abajo mientras presiona la

perilla de ajuste de la altura (A) en la dirección de la flecha. Después de ajustarla, presione la cabecera hacia abajo y asegúrese de que se encuentra fija.

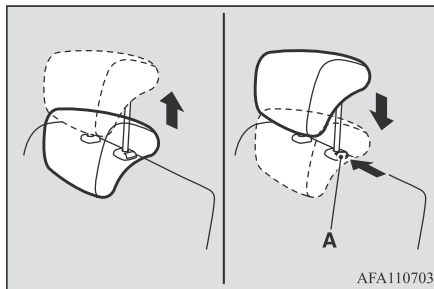
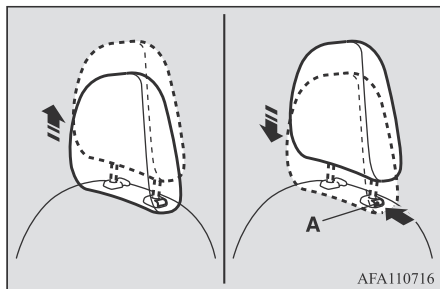

NOTA

- Las cabeceras de los asientos de la tercera fila no pueden quitarse.

Para desmontar (asientos delanteros o secundarios)

Levante el reposacabezas con la perilla de ajuste de la altura (A) presionado.

Para instalar (asientos de la segunda fila o delanteros)

Confirme que la cabecera está orientada en la dirección correcta y, a continuación, insértela en el respaldo mientras presiona la perilla de ajuste de la altura (A) en la dirección indicada por la flecha.

La palanca de la cabecera con las muescas debe instalarse en el orificio con el botón de ajuste (A).

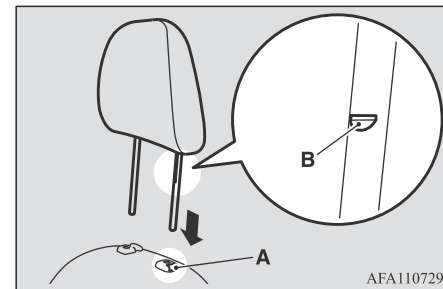

ADVERTENCIA

- Cuando una persona se sienta en los asientos de la segunda o tercera fila, tire hacia arriba del reposacabezas a una altura en la que se quede fijo en su posición. Asegúrese de ajustarlo antes de comenzar a conducir. De lo contrario, podría sufrir lesiones graves como consecuencia de un impacto.



Asientos de la segunda o tercera fila

Para reducir el riesgo de lesiones en un accidente, levante la cabecera hasta la posición bloqueada.

Para levantar el reposacabezas, muévalo hacia arriba.

Para bajar el sistema de retención, muévalo hacia abajo mientras presiona la perilla de ajuste de la altura (A) en la dirección de la flecha. Después de ajustarla, presione la cabecera hacia abajo y asegúrese de que se encuentra fija.

⚠ PRECAUCIÓN

- Confirme que la perilla de ajuste de la altura (A) está correctamente configurado como se muestra en la ilustración, y también levante los reposacabezas para asegurarse de que no se salgan del respaldo del asiento.

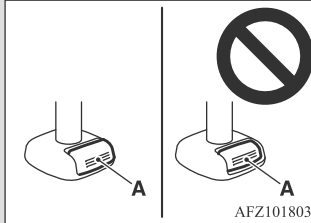

- La forma y el tamaño de la cabecera varían según el asiento. Use siempre la cabecera adecuada para el asiento y no instale la cabecera en la dirección incorrecta.

**Creación de un área de equipaje**

E00403401557

Para ajustar el área del maletero, usted puede plegar los asientos de la segunda y tercera fila.

⚠ ADVERTENCIA

- Después de inclinar el respaldo de un asiento de la segunda fila hacia delante, empuje hacia abajo la parte trasera del asiento y asegúrese de que está bien fijado al piso. El asiento podría moverse si no se retiene y provocar un accidente grave.

⚠ PRECAUCIÓN

- No apile el equipaje por encima de la altura del respaldo del asiento ni cargue el equipaje de manera que interfiera con el funcionamiento del vehículo. Asegure el equipaje con firmeza. En caso de frenar repentinamente, podrían producirse accidentes graves debido a la entrada de objetos sin sujeción en el compartimiento de pasajeros.
- Al deslizar los asientos, tenga cuidado de no atorar la mano o la pierna.

📖 NOTA

- Es posible plegar el asiento de forma independiente a cada lado.

Plegado del apoyabrazos del asiento de la segunda fila y los asientos de la tercera fila

E00465100038

Se pueden cargar objetos largos mientras los pasajeros están sentados en los asientos exteriores de la segunda fila.

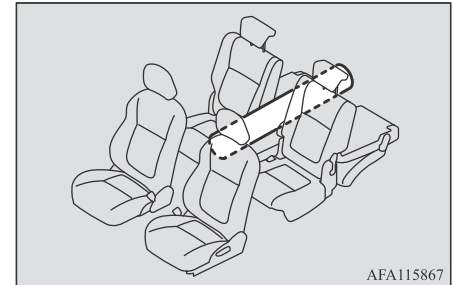

1. Pliegue los asientos de la tercera fila. Consulte “Plegado de los asientos de la tercera fila” en la página 4-11.
2. Pliegue el apoyabrazos hacia abajo. Consulte “Apoyabrazos” en la página 4-5.

Plegado los asientos de la segunda fila y la tercera fila

E00403501747

Plegado

1. Pliegue los asientos de la tercera fila.
Consulte “Plegado de los asientos de la tercera fila” en la página 4-11.
2. Guarde las hebillas del cinturón de seguridad en los bolsillos de almacenamiento de los asientos de la segunda fila.
Consulte “Almacenamiento del cinturón de seguridad de la segunda y tercera fila” en la página 4-16.
3. Baje los reposacabezas de la segunda fila a la posición más baja.
Consulte “Cabeceras” en la página 4-7.
4. Mueva los asientos de la segunda fila hasta la posición totalmente hacia atrás.
5. Tire la palanca (A) hacia delante e incline el respaldo hacia delante.
Cuando el respaldo se inclina hacia delante, el bloqueo del suelo se libera y la parte trasera del asiento se levanta ligeramente.

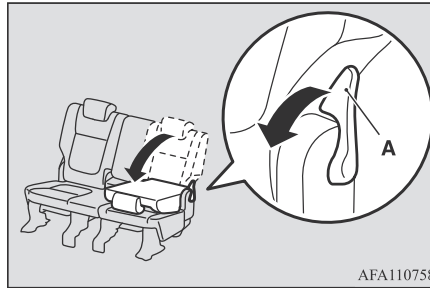

6. Empuje el asiento hasta que escuche un “clic” y el asiento se bloquee de forma segura al piso.

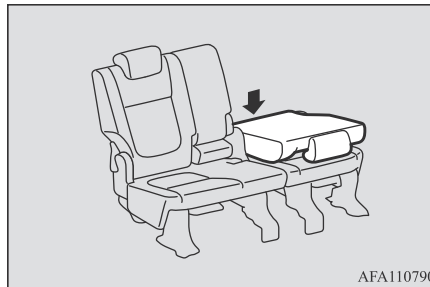

Retracción

Levante el respaldo hasta que quede fijado en su lugar.
Presione ligeramente el respaldo del asiento para confirmar que está bien sujeto.

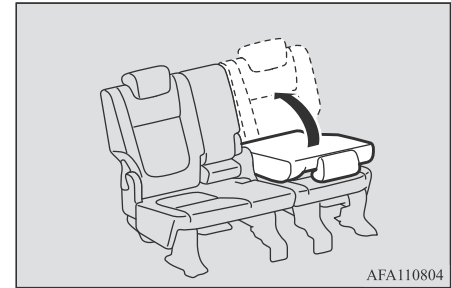

Plegado de los asientos de la tercera fila

E00403601142

Plegado

1. Baje los reposacabezas de la tercera fila a la posición más baja. (Consulte “Cabeceras” en la página 4-7).
2. Tire de la correa hacia arriba y, luego, pliegue el respaldo hacia delante.

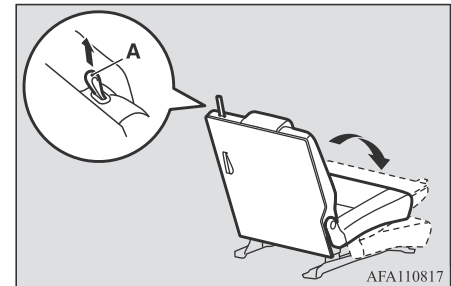

Retracción

Tire de la correa (B) y, luego, levante el respaldo hasta que quede fijado en su lugar. Presione ligeramente el respaldo del asiento para confirmar que está bien sujeto.

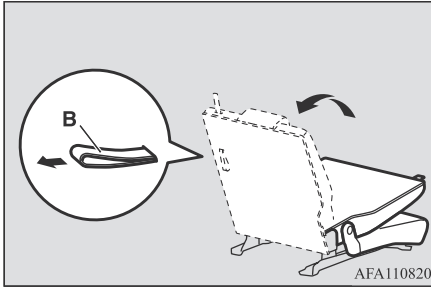

Cinturones de seguridad

E00404802379

Para protegerle a usted y a sus pasajeros en caso de accidente, lo más importante es que los cinturones de seguridad se usen correctamente mientras conduce.

Los cinturones de seguridad de los asientos delanteros tienen un sistema con pretensores. Estos cinturones se utilizan de la misma manera que un cinturón de seguridad convencional.

Consulte “Sistema del pretensor de cinturón de seguridad” en la página 4-16.

⚠ ADVERTENCIA

- Los cinturones de seguridad siempre deben ser usados por todos los adultos que manejan o viajan en este vehículo, y por todos los niños que son lo suficientemente grandes para usar los cinturones de seguridad correctamente. Otros niños deben usar siempre un sistema de sujeción para niños adecuado.
- Siempre coloque el cinturón de hombro sobre su hombro y sobre su pecho. Nunca lo debe colocar detrás de usted o debajo de su brazo.
- Un solo cinturón de seguridad debe ser utilizado por un solo ocupante. Es peligroso colocar un cinturón alrededor de un niño que esté sobre las piernas de un ocupante.
- El cinturón de seguridad proporciona a su usuario la máxima protección si el respaldo del respaldo reclinable se coloca en posición totalmente vertical. Cuando el respaldo está reclinado, existe un mayor riesgo de que el pasajero se deslice por debajo del cinturón, especialmente en un accidente de impacto hacia adelante, y puede resultar lesionado por el cinturón o por golpear el tablero de instrumentos o los respaldos de los asientos.
- Retire cualquier torcedura al usar el cinturón.

⚠ ADVERTENCIA

- El usuario no debe hacer modificaciones o adiciones, que puedan afectar el funcionamiento de los dispositivos de ajuste del cinturón de seguridad para eliminar la holgura o que afecten el ajuste del conjunto del cinturón de seguridad para eliminar la holgura.
- Nunca sostenga a un bebé o a un niño en sus brazos o en sus piernas mientras viaja en este vehículo, incluso cuando esté usando el cinturón de seguridad. Al hacerlo, existe el riesgo de que su hijo sufra lesiones graves o mortales en un choque o en una parada repentina.
- Siempre ajuste el cinturón para que tenga un ajuste perfecto.
- Use siempre la porción del cinturón correspondiente a su regazo, sobre sus caderas.
- No permita que los niños jueguen con los cinturones de seguridad. Si los niños juegan con los cinturones de seguridad al envolverlos alrededor de sus cuerpos, el cinturón de seguridad puede retraerse y ajustarse. Esto puede provocar lesiones graves o la muerte, como la asfixia. Esto puede ocurrir incluso si el vehículo está estacionado. Si no se puede liberar al niño del cinturón de seguridad, utilice una herramienta apropiada como un cuchillo o unas tijeras para cortar el cinturón de seguridad.

Cinturón de seguridad de 3 puntos (con mecanismo de bloqueo eléctrico)

E00404903234

Este tipo de cinturón no requiere de ajuste de longitud. Una vez puesto, el cinturón se ajusta al movimiento del usuario, pero en caso de un choque repentino o fuerte, el cinturón se bloquea automáticamente para sostener el cuerpo del usuario.

4

NOTA

- Puede comprobar si el cinturón se bloquea tirando de él hacia delante rápidamente.

Abrochar

1. Jale el cinturón de seguridad lentamente mientras sostiene la placa de cierre.

NOTA

- Cuando los cinturones de seguridad no se puedan sacar estando bloqueados, tire de ellos una vez con fuerza y luego regréselos. Luego, tire de los cinturones una vez más lentamente.

2. Inserte la placa de cierre en la hebilla hasta que se oiga un “clic”.

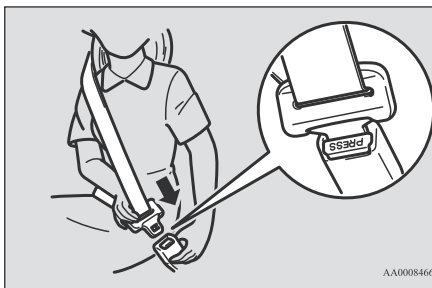

ADVERTENCIA

- **Nunca utilice la porción del cinturón correspondiente a su regazo sobre su abdomen. Durante un accidente este puede presionar fuertemente sobre su abdomen y aumentar los riesgos de lesiones.**
- **Asegúrese de que la correa del cinturón de seguridad no esté torcida a la hora de usarla.**

3. Tire ligeramente del cinturón para ajustar la holgura como desee.

Desabrochar

Sostenga la placa de cierre y presione el botón de la hebilla.

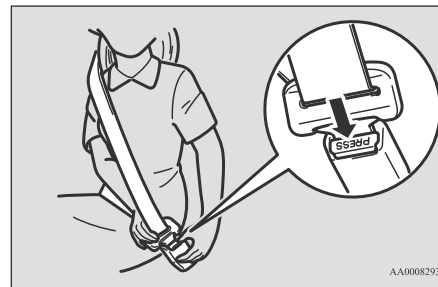

NOTA

- A medida que el cinturón se retrae automáticamente, mantenga sujeta la placa de cierre mientras se retrae para que el cinturón se estire lentamente. Si no lo hace, podría dañar el vehículo.
- Si el cinturón de seguridad (A) o el anillo (B) se ensucian, es posible que no se retraiga con suavidad. Si el cinturón de seguridad y el anillo están sucios, límpielos con un jabón suave o una solución detergente.

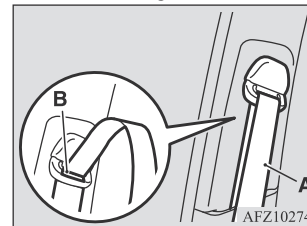

Recordatorio del cinturón de seguridad

E00409802938

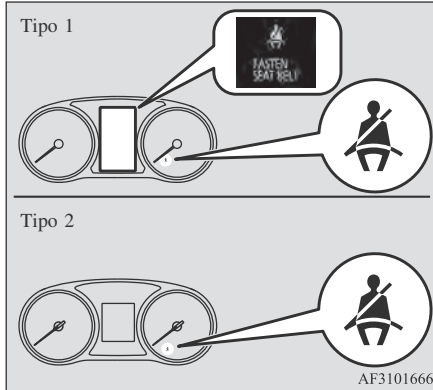

Si la llave de contacto se pone en posición “ON” (Encendido) o el modo de funcionamiento se pone en ON mientras el cinturón de seguridad no está abrochado, se enciende la luz de advertencia y suena la señal acústica durante aproximadamente 6 segundos para recordar al conductor y al acompañante que deben abrocharse el cinturón de seguridad.

Si el vehículo se conduce con el cinturón de seguridad desabrochado, la luz de advertencia parpadeará y el tono sonará de forma intermitente durante 90 segundos aproximadamente hasta que se abroche el cinturón de seguridad. Al mismo tiempo, “FASTEN SEAT BELT” (abrochar el cinturón de seguridad) se muestra en la pantalla de información múltiple (solo tipo 1).

⚠ ADVERTENCIA

- No instale ningún accesorio o pegatina que dificulte ver la luz.

📖 NOTA

- Si el cinturón de seguridad permanece desabrochado, la luz de advertencia y el tono emitirán más advertencias cada vez que el vehículo se comience a mover desde una parada.
- En el caso del asiento del pasajero delantero, la función de advertencia sólo funciona cuando una persona está sentada en el asiento.
- Cuando el equipaje se coloca en el asiento del acompañante en la parte delantera, un sensor en el cojín del asiento puede, dependiendo del peso y la posición del equipaje, hacer que suene la señal acústica y que se encienda la luz de advertencia.

Cinturón de cadera del asiento del centro de la segunda fila*

E00405101239

Los cinturones de cadera deben ajustarse sujetando el cinturón y la placa de cierre en ángulo recto y, a continuación, tirando del cinturón como se muestra en la ilustración para lograr un ajuste perfecto alrededor del ocupante.

4

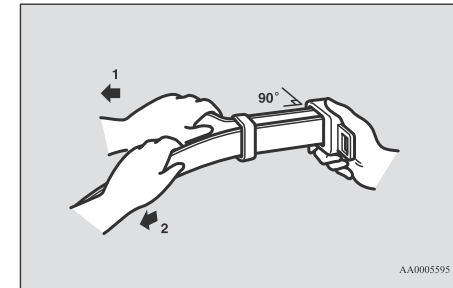

- 1- Ajustar
- 2- Aflojar

Mientras sostiene la placa de cierre, inserte la placa de cierre en la hebilla hasta que se oiga un “clic”.

Cinturón de seguridad de 3 puntos del segundo-centro*

E00405201269

El cinturón de seguridad de 3 puntos del segundo-centro se debe usar de forma correcta, tal como se muestra en la ilustración.

4

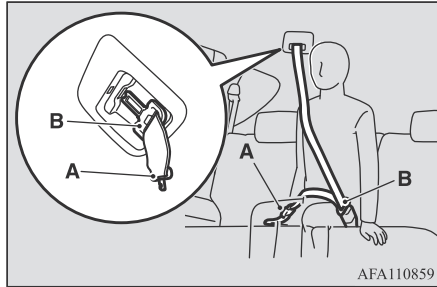

⚠ ADVERTENCIA

- Asegúrese de conectar firmemente las dos placas de cierre (A y B). De lo contrario, se podría reducir significativamente la cantidad de protección y provocar lesiones graves en caso de colisión o de frenada repentina.

Abrochar

1. Extraiga la hebilla (C) del cojín del asiento.
2. Tire del cinturón de seguridad e inserte la placa de cierre pequeña (A) en la hebilla (C).
3. Inserte la placa de cierre (B) en la hebilla (D).

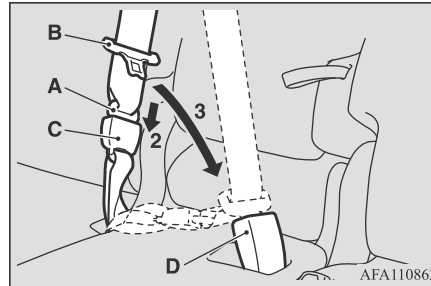

4. Tire ligeramente del cinturón para ajustar la holgura como desee.

Desabrochar

1. Sostenga la placa de cierre (B) y presione el botón de la hebilla (D).

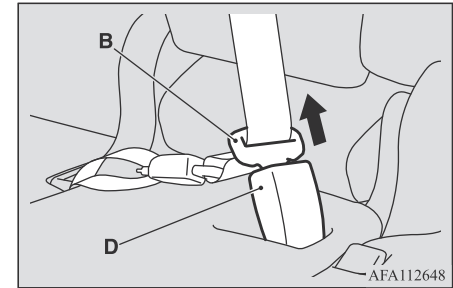

2. Para soltar la hebilla (C), pulse el botón (E) con un objeto de punta fina [placa de cierre (B), llave mecánica etc.].

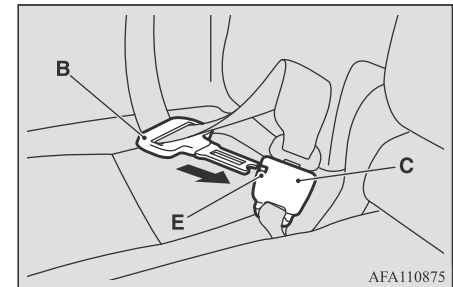

⚠ PRECAUCIÓN

- A medida que el cinturón se retrae automáticamente, mantenga la placa de cierre sujeta mientras se retrae, de manera que el cinturón se guarde lentamente. De lo contrario, podría producir lesiones personales o daños al vehículo.

3. Después de que el cinturón de seguridad se retrae por completo, inserte la placa de cierre (B) en la ranura superior (F) y luego inserte la placa de cierre pequeña (A) en la ranura inferior (G).

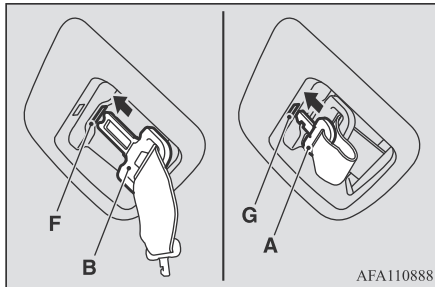

4. Guarde la hebilla del cinturón de seguridad en el bolsillo de almacenamiento. Consulte “Almacenamiento del cinturón de seguridad de la segunda y tercera fila” en la página 4-16.

Almacenamiento del cinturón de seguridad de la segunda y tercera fila

E00405301635

Almacenamiento de la placa del cinturón de seguridad

Posición del asiento trasero

Pase el cinturón por la ranura (A).

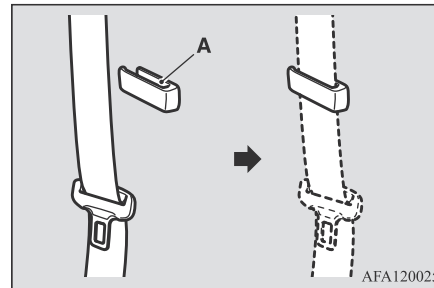

Posición de asiento del centro de la segunda fila (cinturón de cadera)*

Enrolle el cinturón alrededor de la placa del cinturón de seguridad (A) y guarde el cinturón de seguridad en el bolsillo de almacenamiento.

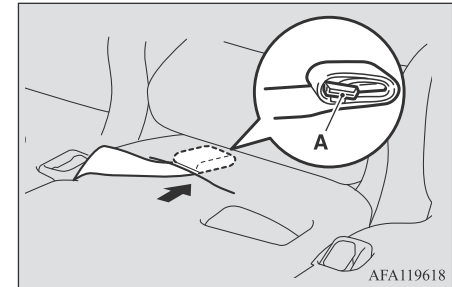

Posición del asiento del centro de la segunda fila (cinturón de seguridad de 3 puntos)*

Consulte “Cinturón de seguridad de 3 puntos del asiento central de la segunda fila” en la página 4-14.

Almacenamiento de la hebilla del cinturón de seguridad

Guarde las hebillas del cinturón de seguridad en los bolsillos de almacenamiento.

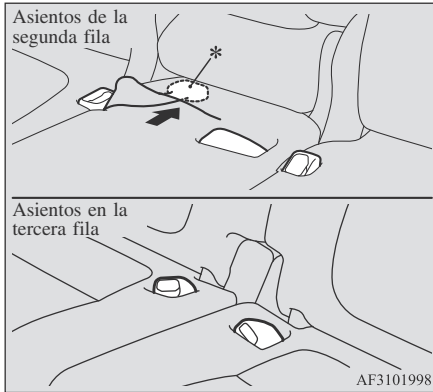

*- Vehículos con cinturón de seguridad de 3 puntos en el asiento del centro de la segunda fila

Sistema de sujeción para mujeres embarazadas

E00405601250

⚠ ADVERTENCIA

- Los cinturones de seguridad funcionan para todas las personas, incluidas mujeres embarazadas. Las mujeres embarazadas deben usar los cinturones de seguridad disponibles. Esto reducirá la probabilidad de lesiones tanto para la mujer como para el bebé no nacido. El cinturón de cadera debe usarse a través de los muslos y tan ajustado contra las caderas como sea posible, pero no a través de la cintura. Consulte a su doctor si tiene más preguntas o inquietudes.

Sistema del pretensor de cinturones de seguridad

E00405701639

El asiento del conductor y el del pasajero delantero disponen cada uno de un cinturón de seguridad equipado con un sistema del pretensor.

Sistema del pretensor

E00405802565

Cuando el interruptor de encendido o el modo de funcionamiento se encuentran en las siguientes condiciones, si se produce un impacto frontal lo suficientemente grave como para herir al conductor y/o al pasajero delantero, el sistema del pretensor retraerá instantáneamente sus respectivos cinturones de seguridad, maximizando así la eficacia del cinturón de seguridad.

[Excepto para los vehículos equipados con el sistema de operación a distancia]

El interruptor de encendido está en la posición “ON” (Encendido) o “START” (Encendido).

[Vehículos equipados con el sistema de operación a distancia]

El modo de funcionamiento está encendido (ON).

⚠ ADVERTENCIA

- Para obtener los mejores resultados de su pretensor del cinturón de seguridad, asegúrese de que ha ajustado su asiento correctamente y use el cinturón de seguridad correctamente.

⚠ PRECAUCIÓN

- La instalación de equipos de audio o las reparaciones en las proximidades de los cinturones de seguridad pretensores o de la consola del piso deben realizarse de acuerdo con las directrices de MITSUBISHI MOTORS. Es importante hacerlo porque el trabajo podría afectar a los sistemas con pretensores.
- Si necesita desechar el vehículo, consulte con un distribuidor autorizado de MITSUBISHI MOTORS. Es importante hacerlo porque la activación inesperada de los cinturones de seguridad con pretensores podría causar lesiones.

📖 NOTA

- Los cinturones de seguridad con pretensores se activarán si el vehículo sufre un impacto grave, incluso si no están siendo usados.
- Los cinturones de seguridad con pretensores están diseñados para funcionar sólo una vez. Una vez activados los cinturones de seguridad pretensores, le recomendamos que los sustituya un distribuidor autorizado de MITSUBISHI MOTORS.

Advertencia del sistema de sujeción suplementario (SRS)

E00405901442

Las bolsas de aire del sistema de sujeción suplementario (SRS) y los cinturones de seguridad con pretensores comparten la misma luz de advertencia/visualización.

Consulte “Luz de advertencia/visualización del sistema de sujeción suplementario (SRS)” en la página 4-30.

Sujeción para niños

E00406404012

Cuando transporte niños en su vehículo, siempre debe utilizar algún tipo de sistema de sujeción para niños de acuerdo con el tamaño del niño. Esto es exigido por ley en la mayoría de los países.

La normativa relativa a la conducción con niños en el asiento delantero puede variar de un país a otro. Se le aconseja que cumpla con las regulaciones pertinentes.

⚠ ADVERTENCIA

- Cuando sea posible, coloque a los niños en el asiento trasero. Las estadísticas de accidentes indican que los niños de todos los tamaños y edades son más seguros cuando están debidamente sujetos en el asiento trasero en lugar de en el asiento delantero.
- Sostener a un niño en sus brazos no es un sustituto de un sistema de sujeción. La falta de uso de un sistema de sujeción adecuado puede resultar en lesiones graves o mortales para su hijo.
- Los asientos de sujeción para niños deben ser utilizados por un solo niño.

⚠ ADVERTENCIA

- Al fijar un sistema de sujeción para niños en el asiento de la segunda fila, evite que los respaldos de los asientos delanteros toquen los pies del niño y el sistema de sujeción para niños. De lo contrario, el niño podría sufrir lesiones graves en caso de frenados bruscos o una colisión.

Precaución al instalar el asiento de sujeción para niños en un vehículo con bolsa de aire para el pasajero delantero

La etiqueta que se muestra aquí se encuentra en los vehículos con bolsa de aire del acompañante.

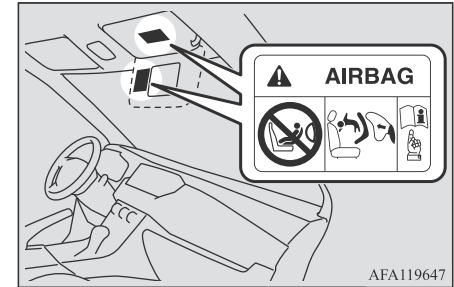

AFA119647

⚠️ ADVERTENCIA

- ¡Peligro extremo!
NUNCA use un sistema de sujeción para niños orientado hacia atrás en un asiento protegido por una BOLSAS DE AIRE ACTIVAS que esté frente a él, esto puede causar la MUERTE o LESIONES GRAVES al NIÑO.
- NO se debe usar un SISTEMA DE SUJECIÓN PARA NIÑOS ORIENTADO HACIA ATRÁS en el asiento del pasajero delantero, ya que coloca al niño demasiado cerca de la bolsa de aire del pasajero. La fuerza de una bolsa de aire inflable puede causar la muerte o lesiones graves al niño. Un asiento de sujeción para niños orientado hacia atrás sólo debe utilizarse en el asiento trasero.

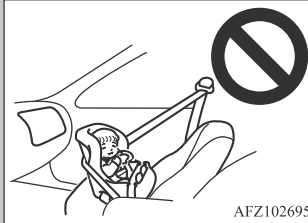

AFZ102695

- Siempre que sea posible, se debe utilizar un SISTEMA DE SUJECIÓN PARA NIÑOS ORIENTADO HACIA ADELANTE en el asiento trasero; si debe utilizarse en el asiento delantero, ajuste el asiento a la posición más atrás.

Bebés y niños pequeños

E00406602401

Cuando transporte a bebés y niños pequeños en su vehículo, siga las instrucciones que se dan a continuación.

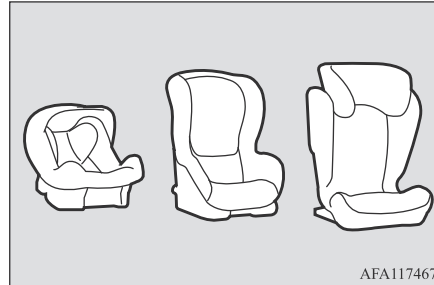

AFA117467

Instrucción:

- Para los bebés pequeños, se debe usar una silla de coche para bebé. Para niños pequeños cuya altura cuando están sentados permita que el cinturón de hombro esté en contacto con la cara o la garganta, se debe usar un asiento para niños.
- El sistema de sujeción para niños debe ser apropiado para el peso y la estatura de su hijo y se debe ajustar de forma correcta al asiento de su vehículo. Para un mayor grado de seguridad: EL SISTEMA DE SUJECIÓN PARA NIÑOS DEBE INSTALARSE EN EL ASIENTO TRASERO.

- Antes de comprar un sistema de sujeción para niños, intente instalarlo en el asiento trasero para asegurarse de que encaja bien. Debido a la ubicación de las hebillas de los cinturones de seguridad y a la forma del cojín del asiento, puede ser difícil instalar de forma segura los sistemas de sujeción para niños de algunos fabricantes. Si el sistema de sujeción para niños se puede jalar hacia delante o hacia los lados fácilmente en el cojín del asiento después de apretar el cinturón de seguridad, elija el sistema de sujeción para niños de otro fabricante.

⚠️ ADVERTENCIA

- Cuando instale un sistema de sujeción para niños, consulte las instrucciones proporcionadas por el fabricante del asiento de seguridad. De lo contrario, puede resultar en lesiones graves o mortales para su hijo.
- Después de la instalación, empuje y tire del sistema de sujeción para niños hacia adelante y hacia atrás, y de un lado a lado, para asegurarse que está bien sujeto. Si el sistema de sujeción para niños no está instalado de forma segura, puede causar lesiones al niño o a otros ocupantes en caso de accidente o de paradas repentinas.
- Cuando el sistema de sujeción para niños no esté en uso, manténgalo asegurado con el cinturón de seguridad o quítelo del vehículo para evitar que este se desplace dentro del vehículo durante un accidente.

 **NOTA**

- Según la posición del asiento en el vehículo y del sistema de sujeción para niños que tenga, este sistema se puede fijar al utilizar uno de los siguientes dos métodos:
 - Utilizando el anclaje inferior de la segunda fila SOLO si el sistema de sujeción para niños tiene fijaciones ISOFIX.
Consulte “Instalación de un sistema de sujeción para niños al anclaje inferior (montaje de sujeción para niños ISOFIX) y al anclaje de amarre” en la página 4-23.
 - Utilización del cinturón de seguridad.
Consulte “Instalación de un sistema de sujeción para niños en un cinturón de seguridad de 3 puntos (con mecanismo de bloqueo eléctrico de emergencia)” en la página 4-24.

Niños mayores

E00406701450

Los niños que hayan superado el tamaño del sistema de sujeción para niños deben sentarse en el asiento trasero y usar un cinturón de seguridad que combine el regazo y el hombro. La parte del cinturón que cubre el regazo debe estar bien ajustada y colocada en la parte baja del abdomen, de manera que quede por debajo de la parte superior del hueso de la cadera. De lo contrario, el cinturón podría introducirse en el abdomen del niño durante un accidente y causar lesiones.

Selección del sistema de sujeción para niños para cada posición de asiento

E00406803859

4

Para vehículos con volante a la izquierda

The diagram illustrates the following seat configurations and their suitability for child restraint systems:

- Top Left:** Driver's seat with a steering wheel icon.
- Top Right:** A seat with a diagonal hatched pattern, a 'U' symbol, and a callout '1 *1,*2'.
- Middle Row:**
 - Seat 2: i-Size symbol, 'U' symbol, callout '2 *1,*3' with an ISOFIX icon.
 - Seat 3: 'X' symbol, callout '3'.
 - Seat 4: i-Size symbol, 'U' symbol, callout '4 *1,*3' with an ISOFIX icon.
- Bottom Row:**
 - Seat 5: 'X' symbol, callout '5'.
 - Seat 6: 'X' symbol, callout '6'.

AFM115294



Adecuado para los sistemas de sujeción para niños de categoría “universal” que pueden fijarse con los cinturones de seguridad del vehículo



Adecuado para sistemas de sujeción para niños i-Size e ISOFIX



Adecuado sólo para sistemas de sujeción para niños orientados hacia delante



Los sistemas de sujeción para niños orientados hacia atrás no deben instalarse



No apto para un sistema de sujeción para niños



Este asiento está equipado con un anclaje superior

- *1: Cuando instale un sistema de sujeción para niños, retire la cabecera del asiento y coloque el asiento en la posición más atrás. No obstante, no retire la cabecera cuando instale un cojín elevador (véase la página 4-23, 4-24).
- *2: Cuando instale un sistema de sujeción para niños en el asiento del pasajero delantero, ajuste el ángulo del respaldo a 5 pasos hacia atrás desde la posición más vertical.
- *3: Al instalar un sistema de sujeción para niños en un asiento exterior de la segunda fila, ajuste el ángulo del respaldo a 2 pasos hacia atrás desde la posición más vertical.

⚠ PRECAUCIÓN

- Cuando instale un sistema de sujeción para niños en un asiento de la segunda fila, deslice el asiento situado delante del sistema de sujeción para niños hacia delante o ajuste su respaldo de forma que los pies del niño y el sistema de sujeción para niños no entren en contacto con el asiento.

Menú	Posición de asiento					
	①	②	③	④	⑤	⑥
	Pasajero delantero	Segunda fila (izquierda)	Segunda fila (centro)	Segunda fila (derecha)	Tercera fila (izquierda)	Tercera fila (derecha)
Asiento compatible con un sistema de sujeción para niños de categoría “universal” que se fija con los cinturones de seguridad del vehículo	Sí (sólo en la parte delantera)	Sí	No	Sí	No	No
Asiento compatible con los sistemas de sujeción para niños i-Size e ISOFIX	No	Sí	No	Sí	No	No
Asiento compatible con un sistema de sujeción lateral para niños (L1/L2)	No	No	No	No	No	No
Tamaño máximo permitido para un sistema de sujeción para niños orientado hacia atrás (R1/R2X/R2/R3)	No	R3	No	R3	No	No
Tamaño máximo permitido para un sistema de sujeción para niños orientado hacia delante (F1/F2X/F2/F3)	No	F3	No	F3	No	No

4

Instalación de un sistema de sujeción para niños en el anclaje inferior (soportes de retención infantil ISOFIX) y en el anclaje de amarre*

E00406902446

4 Ubicación del anclaje inferior

El asiento de la segunda fila de su vehículo está equipado con anclajes inferiores para fijar un sistema de sujeción para niños con fijaciones ISOFIX.

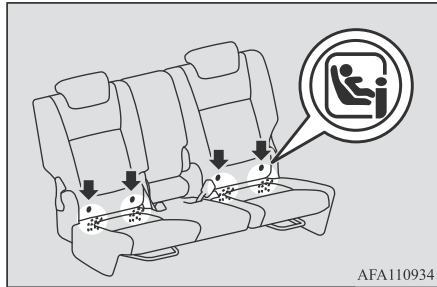

Ubicación del anclaje de amarre

Existen dos puntos de anclaje para sistemas de sujeción para niños situados en la parte trasera de los respaldos de los asientos de la segunda fila. Estos son para asegurar una correa de amarre del sistema de sujeción para niños a cada uno de los dos asientos traseros de su vehículo.

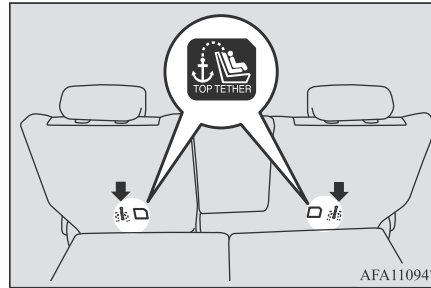

⚠ ADVERTENCIA

- Los anclajes de los asientos de sujeción para niños están diseñados para soportar únicamente las cargas impuestas por los asientos de sujeción para niños correctamente instalados. Bajo ninguna circunstancia deben usarse para cinturones de seguridad de adultos, arneses o para fijar otros artículos o equipos al vehículo.

Sistema de sujeción para niños con fijaciones ISOFIX

El sistema de sujeción para niños está diseñado únicamente para asientos que incorporan anclajes inferiores. Sujete el sistema de sujeción para niños con los anclajes inferiores.

No es necesario mantener el sistema de sujeción para niños utilizando los cinturones de seguridad del vehículo.

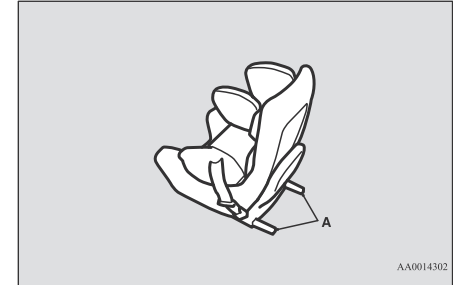

A: Conectores del sistema de sujeción para niños

Instalación

1. Retire cualquier material extraño dentro o alrededor de los conectores y asegúrese de que el cinturón de seguridad del vehículo esté en su posición normal de almacenamiento.
2. Retire la cabecera del lugar en el que desea instalar un sistema de sujeción para niños.

Consulte “Cabeceras” en la página 4-7.

⚠ PRECAUCIÓN

- No retire la cabecera cuando instale un cojín elevador.

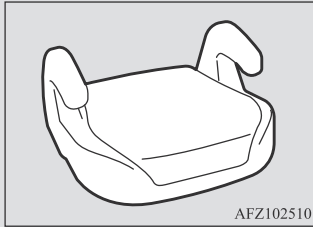

3. Cuando instale un sistema de sujeción para niños, deslice el asiento hasta su posición más atrás.
4. Abra un poco el hueco con la mano para dejar al descubierto los anclajes inferiores (A).
5. Empuje los conectores del asiento de seguridad para niños (B) en los anclajes inferiores (A) de acuerdo con las instrucciones proporcionadas por el fabricante del sistema de sujeción para niños.

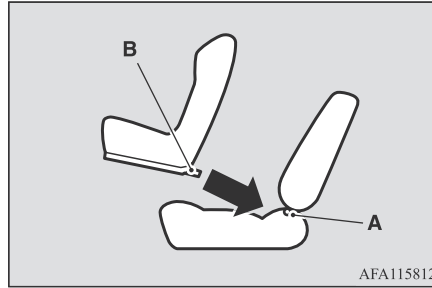

- A: Anclaje inferior
B: Conector

Si su sistema de sujeción para niños tiene una pata de apoyo, asegúrese de que haya una pata de apoyo en la posición estable en el suelo.

Si su sistema de sujeción para niños requiere el uso de una correa de amarre, sujete la correa de sujeción de acuerdo con el paso 6.

6. Asegure el gancho de la correa de sujeción (C) del sistema de sujeción para niños a la barra de anclaje de la correa de sujeción (D) y apriete la correa de sujeción superior para que quede debidamente sujeta.

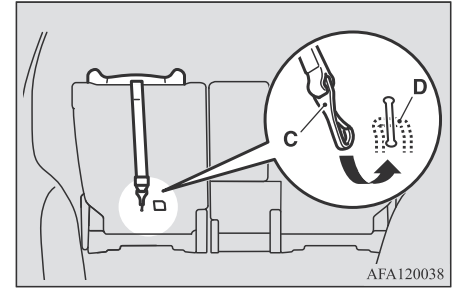

7. Presione y tire del sistema de sujeción para niños en todas las direcciones para asegurarse de que está bien sujeto.

Para retirar

Desmonte el sistema de sujeción para niños de acuerdo con las instrucciones proporcionadas por el fabricante del asiento de seguridad para niños.

Instalación de un sistema de sujeción para niños con un cinturón de seguridad de 3 puntos (con mecanismo de bloqueo eléctrico)

E00408702015

4

Instalación

1. Coloque un sistema de sujeción para niños en el asiento en el que desee instalarlo y retire la cabecera del asiento. Consulte “Cabeceras” en la página 4-7.

⚠ PRECAUCIÓN

- No retire la cabecera cuando instale un cojín elevador.

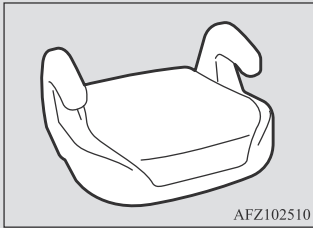

2. Cuando instale un sistema de sujeción para niños, ajuste la corredera del asiento a su posición más atrás.

3. Pase el cinturón a través del sistema de sujeción para niños siguiendo las instrucciones del fabricante del asiento de sujeción para niños y, a continuación, inserte la placa de cierre en la hebilla.

4. Quite toda la holgura de un cinturón de cadera tirando de las correas a través de la función de ajuste del cinturón.

El cinturón de seguridad de 3 puntos no requiere ajuste de longitud, elimine toda holgura utilizando el broche de bloqueo.

⚠ ADVERTENCIA

- Para algunos tipos de asiento de seguridad para niños, se debe utilizar el broche de bloqueo (A) para ayudar a evitar lesiones personales durante una colisión o una maniobra repentina.

Deberá instalarse y utilizarse de acuerdo con las instrucciones del fabricante del asiento de sujeción para niños.

El broche de bloqueo debe retirarse cuando se retira el asiento de sujeción para niños.

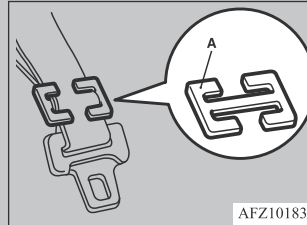

5. Antes de poner al niño en el asiento de seguridad, empuje y tire del asiento de seguridad en todas las direcciones para asegurarse de que esté bien sujeto. Haga esto siempre antes de usarlo.

Para retirar

Retire la placa de la hebilla y, a continuación, retire el cinturón de seguridad del sistema de sujeción para niños.

Inspección de cinturones de seguridad

E00406302017

Compruebe que los cinturones no estén cortados, desgastados o deshilachados y que no tengan partes metálicas agrietadas o deformadas. Reemplace el conjunto de la correa si está defectuoso.

⚠ ADVERTENCIA

- Le recomendamos que inspeccione todos los ensamblajes de los cinturones de seguridad, incluidos los retractores y las piezas de sujeción, después de cualquier colisión. Recomendamos que los conjuntos de cinturones de seguridad en uso durante una colisión sean reemplazados a menos que la colisión sea leve y los cinturones no muestren daños y continúen funcionando correctamente.

⚠ ADVERTENCIA

- No intente reparar o reemplazar ninguna parte del conjunto del cinturón de seguridad; le recomendamos que lo haga un distribuidor autorizado de MITSUBISHI MOTORS. Si esto no lo realiza un distribuidor autorizado de Mitsubishi Motors podría reducir la efectividad de los cinturones de seguridad y podría causar lesiones graves o la muerte en un accidente.
- Una vez que el pretensor se ha activado, no se puede volver a utilizar. Debe sustituirse junto con el retractor.
- No introduzca objetos extraños (trozos de plástico, clips, botones, etc.) en el mecanismo de la hebilla o del retractor. Además, no modifique, quite ni instale el cinturón de seguridad. De lo contrario, es posible que el cinturón de seguridad no pueda proporcionar una protección adecuada en caso de colisión u otra situación.

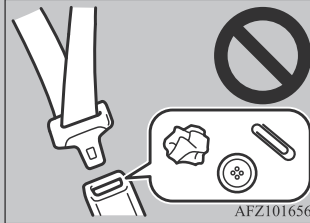

- Una correa sucia debe limpiarse con detergente neutro en agua tibia. Después de enjuagar en agua, dejar secar a la sombra. No intente blanquear o volver a teñir las correas porque esto afecta sus características.

Sistema de sujeción suplementario (SRS) - Bolsa de aire

E00407203690

La información escrita en esta sección del sistema de sujeción suplementario (SRS) contiene puntos importantes relativos a las bolsas de aire del conductor y del pasajero delantero. Las bolsas de aire del sistema de sujeción suplementario (SRS) están diseñadas para complementar la protección primaria de los sistemas de cinturones de seguridad del lado del conductor y del pasajero delantero, proporcionando a los ocupantes protección contra lesiones en la cabeza y el pecho en ciertas colisiones frontales de moderadas a graves.

El SRS NO sustituye a los cinturones de seguridad; para obtener la máxima protección en todo tipo de choques y accidentes, todas las personas que conduzcan o viajen en este vehículo deben llevar SIEMPRE el cinturón de seguridad.

Modo de funcionamiento del sistema de sujeción suplementario

E00407303529

El SRS incluye los siguientes componentes:

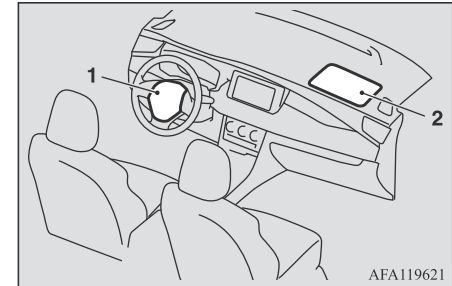

- 1- Módulo de bolsa de aire (Conductor)
- 2- Módulo de bolsa de aire (Pasajero)

Solo cuando el interruptor de encendido o el modo de funcionamiento estén en las siguientes condiciones, las bolsas de aire funcionarán.

[Excepto para los vehículos equipados con el sistema de operación a distancia]

El interruptor de encendido está en la posición "ON" (Encendido) o "START" (Encendido).

[Vehículos equipados con el sistema de operación a distancia]

El modo de funcionamiento está encendido (ON).

El despliegue de las bolsas de aire produce un ruido repentino y fuerte, y libera algo de humo y polvo, pero estas condiciones no son perjudiciales, y no indican un incendio en el vehículo. Las personas con problemas respiratorios pueden sentir irritación temporal por los productos químicos utilizados para producir el despliegue; abra las ventanas después del despliegue de la bolsa de aire, si es seguro hacerlo.

Las bolsas de aire se desinflan muy rápidamente después del despliegue, por lo que hay poco peligro de que la visión se oscurezca.

⚠ PRECAUCIÓN

- Las bolsas de aire se inflan a una velocidad extremadamente rápida. En ciertas situaciones, el contacto con las bolsas de aire inflables puede resultar en abrasiones, cortes leves, moretones y cosas por el estilo.

⚠ ADVERTENCIA

- ES MUY IMPORTANTE QUE ESTÉ SENTADO DE FORMA CORRECTA.**

Un conductor o pasajero delantero que esté sentado demasiado cerca del volante o del tablero de instrumentos durante el despliegue de la bolsa de aire puede resultar gravemente herido o incluso morir.

Las bolsas de aire se inflan muy rápido y con mucha fuerza.

Si el conductor y el pasajero delantero no están debidamente sentados y sujetos, es posible que las bolsas de aire no lo protejan adecuadamente y podrían causar lesiones graves o fatales cuando se inflen.

- No se sienta en el borde del asiento ni incline la cabeza o el pecho cerca del volante o del tablero de instrumentos. No coloque sus pies o piernas sobre o contra el tablero de instrumentos.
- Siente a todos los bebés y niños pequeños en el asiento trasero y sujételos correctamente utilizando un sistema de sujeción para niños adecuado. El asiento trasero es el más seguro para bebés y niños.



⚠ ADVERTENCIA

- Los bebés y los niños pequeños nunca deben estar sin cinturón, parados contra el tablero de instrumentos o sostenidos en sus brazos o en su regazo. Podrían resultar gravemente heridos o morir en una colisión, incluso cuando se infla la bolsa de aire. Deben estar debidamente sentados en el asiento trasero en un sistema de sujeción para niños adecuado. Véase la sección "Sujeción para niños" de este manual del propietario.



- Los niños mayores deben sentarse en el asiento trasero, usando correctamente el cinturón de seguridad, con un asiento elevador apropiado si es necesario.

Precaución al instalar el asiento de sujeción para niños en un vehículo con bolsa de aire para el pasajero delantero

E00408802465

La etiqueta que se muestra aquí se encuentra en los vehículos con bolsa de aire del acompañante.

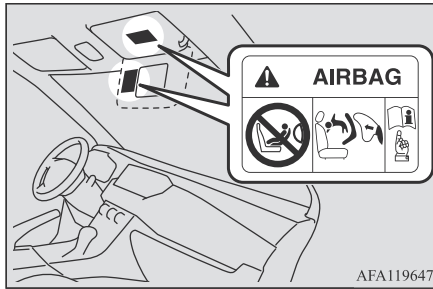

AFA119647

⚠ ADVERTENCIA

- ¡Peligro extremo!
NUNCA use un sistema de sujeción para niños orientado hacia atrás en un asiento protegido por una BOLSA DE AIRE ACTIVA que esté frente a él, esto puede causar la MUERTE o LESIONES GRAVES al NIÑO.

Sistema de bolsas de aire delanteras del conductor y del pasajero

E00407402103

La bolsa de aire del conductor se encuentra debajo de la cubierta acolchada en el centro del volante. La bolsa de aire del acompañante se encuentra en el tablero de instrumentos situado encima de la guantera.

La bolsa de aire del pasajero delantero se despliega al mismo tiempo que la del conductor, aunque el asiento del acompañante no esté ocupado.

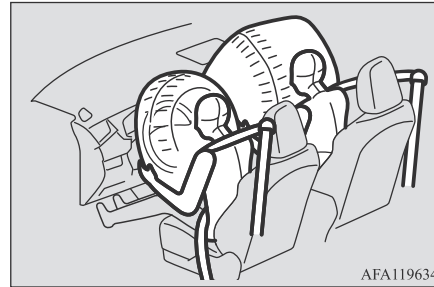

AFA119634

Despliegue de las bolsas de aire delanteras

E00412501437

Las bolsas de aire delanteras ESTÁN DISEÑADAS PARA DESPLEGARSE en las siguientes situaciones...

Las bolsas de aire delanteras están diseñadas para desplegarse cuando el vehículo sufre un impacto frontal moderado a severo. La condición típica se muestra en la ilustración.

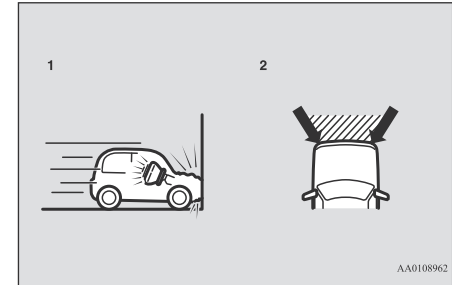

- 1- Colisión frontal con una pared sólida a una velocidad de aproximadamente 25 km/h o superior
- 2- Impacto frontal de moderado a severo dentro del área sombreada entre las flechas

Las bolsas de aire delanteras se desplegarán si la gravedad del impacto es superior al nivel de umbral diseñado, comparable a una colisión de aproximadamente 25 km/h al impactar directamente contra una pared sólida que no se mueve ni se deforma. Si la gravedad del impacto es inferior al límite anterior, las bolsas de aire delanteras no podrán desplegarse. Sin embargo, este límite de velocidad será considerablemente mayor si el vehículo choca contra un objeto que absorbe el impacto ya sea deformando o moviéndose (por ejemplo, otro vehículo parado, un poste o una barandilla).

Debido a que las colisiones frontales pueden moverlo fácilmente fuera de su posición, es importante que siempre use correctamente los cinturones de seguridad. Los cinturones de seguridad le ayudarán a mantener una distancia segura del volante y del tablero de instrumentos durante las etapas iniciales del despliegue de la bolsa de aire. La fase inicial de inflado de la bolsa de aire es la más potente y puede causar lesiones graves o la muerte. Además, los cinturones de seguridad de su vehículo son su principal medio de protección en caso de colisión. Las bolsas de aire del sistema de sujeción suplementario (SRS) están diseñadas para proporcionar una protección adicional. Por lo tanto, para su seguridad y la seguridad de todos los ocupantes, asegúrese de usar siempre correctamente los cinturones de seguridad.

Puede que las bolsas de aire delanteras NO SE DESPLIEGUEN en las siguientes situaciones...

Con ciertos tipos de colisiones frontales, la estructura de la carrocería del vehículo está diseñada para absorber el impacto y ayudar a proteger a los ocupantes de daños. (El área frontal de la carrocería del vehículo puede deformarse significativamente a medida que absorbe el impacto). En tales circunstancias, las bolsas de aire delanteras no podrán desplegarse independientemente de la deformación y los daños sufridos por la carrocería del vehículo.

En la ilustración se muestran ejemplos de algunas condiciones típicas.

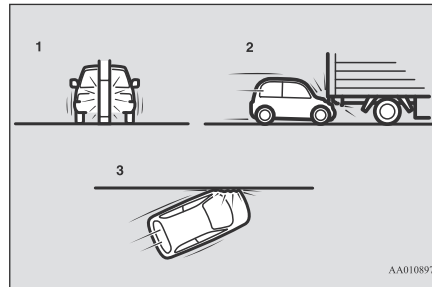

- 1- Colisión con un poste, árbol u otros objetos estrechos
- 2- El vehículo se desliza por debajo de la carrocería trasera de un camión
- 3- Impactos oblicuos frontales

Debido a que las bolsas de aire delanteras no protegen al ocupante en todo tipo de colisiones frontales, asegúrese de usar siempre correctamente los cinturones de seguridad.

Las bolsas de aire delanteras NO ESTÁN DISEÑADAS PARA DESPLIEGARSE en las siguientes situaciones...

Las bolsas de aire delanteras no están diseñadas para desplegarse en condiciones en las que normalmente no pueden proporcionar protección al ocupante. Estas condiciones se muestran en la ilustración.

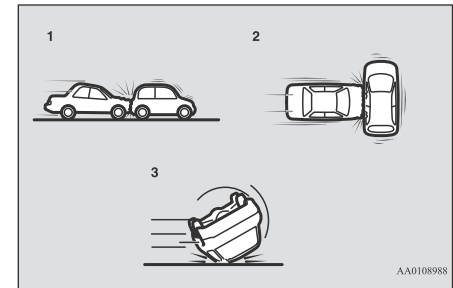

- 1- Colisión en la parte trasera de su vehículo
- 2- Colisiones laterales
- 3- El vehículo rueda sobre su costado o techo

Debido a que las bolsas de aire delanteras no protegen al ocupante en todo tipo de colisiones, asegúrese de usar siempre correctamente los cinturones de seguridad.

Puede que las bolsas de aire delanteras SE DESPLIEGUEN en las siguientes situaciones...

Las bolsas de aire delanteras pueden desplegarse si la parte inferior del vehículo sufre un impacto moderado a grave (daños en el chasis).

En la ilustración se muestran ejemplos de algunas condiciones típicas.

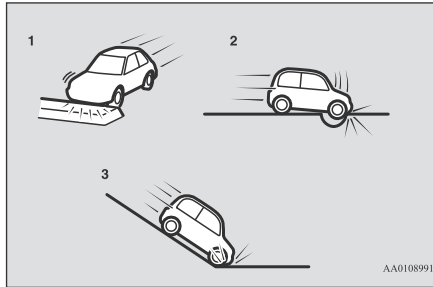

- 1- Colisión con un terraplén/isla o bordillo elevado
- 2- El vehículo se desliza sobre un agujero profundo/bache
- 3- El vehículo baja por una pendiente pronunciada y golpea el suelo

Debido a que las bolsas de aire delanteras pueden desplegarse en ciertos tipos de impactos inesperados, como se muestra en la ilustración, que pueden moverlo fácilmente fuera de su posición, es importante que siempre use correctamente los cinturones de seguridad. Los cinturones de seguridad le ayudarán a mantener una distancia segura del volante y del tablero de instrumentos durante las etapas iniciales del despliegue de la bolsa de aire. La fase inicial de inflado de las bolsas de aire es la más energética y puede causar lesiones graves o mortales si se entra en contacto con ella en esta fase.

⚠ ADVERTENCIA

- No coloque nada en la cubierta acolchada del volante, como material de tapicería, insignias, etc. Podría golpear y herir a un ocupante si la bolsa de aire se infla.
- No coloque ni fije nada en el tablero de instrumentos que se encuentra encima de la guantera. Podría golpear y herir a un ocupante si la bolsa de aire se infla.

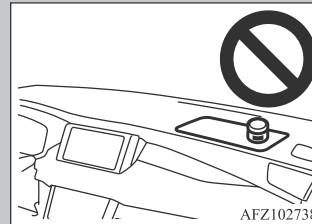

⚠ ADVERTENCIA

- No coloque accesorios en el parabrisas ni delante de este. Estos objetos podrían restringir el inflado de las bolsas de aire, o golpear y herir a un ocupante si las bolsas de aire se inflan.
- No coloque paquetes, mascotas u otros objetos entre las bolsas de aire y el conductor o el pasajero delantero. Podría afectar el rendimiento de las bolsas de aire, o podría causar lesiones cuando se inflan.
- Inmediatamente después del inflado de la bolsa de aire, varios componentes del sistema de bolsa de aire estarán calientes. No los toque; podría quemarse.
- El sistema de bolsas de aire está diseñado para funcionar solo una vez. Una vez que las bolsas de aire se hayan desplegado, no volverán a funcionar. Se deben reemplazar de inmediato y el sistema de bolsas de aire completo debe ser inspeccionado por un distribuidor autorizado de MITSUBISHI MOTORS.

Luz de advertencia/visualización de SRS*

E00407803234

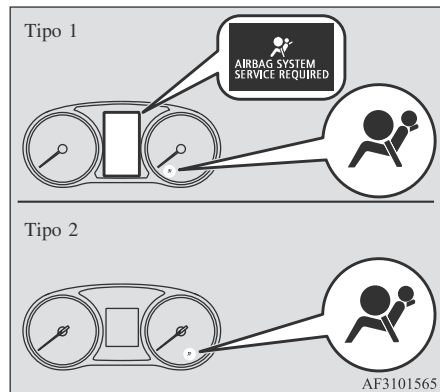

Hay una luz de aviso del sistema de sujeción suplementario (SRS) en el tablero de instrumentos. El sistema se verifica a sí mismo cada vez que el interruptor de encendido se pone en posición "ON" (Encendido) o el modo de funcionamiento se pone en ON. La luz de advertencia del SRS se encenderá después de varios segundos y luego se apagará. Esto es normal y significa que el sistema está funcionando de forma correcta.

Si hay un problema con uno o más de los componentes del SRS, la luz de advertencia se encenderá y permanecerá encendida.

Al mismo tiempo, la visualización de advertencia aparecerá en la pantalla de información de la pantalla de información múltiple (solo tipo 1).

La bolsa de aire SRS y el sistema con pretensores de los cinturones de seguridad comparten la luz de advertencia y la pantalla de advertencia del SRS.

⚠ ADVERTENCIA

- Si se produce alguna de las siguientes condiciones, puede haber un problema con las bolsas de aire del sistema de sujeción suplementario (SRS) y/o con los pretensores del cinturón de seguridad y es posible que no funcionen de forma correcta en una colisión o que se activen repentinamente sin que se produzca una colisión:
 - Incluso cuando el interruptor de encendido o el modo de funcionamiento está en ON (Encendido), la luz de advertencia del sistema de sujeción suplementario (SRS) no se enciende o permanece encendida.
 - La luz de advertencia del sistema de sujeción suplementario (SRS) o la pantalla de advertencia se ilumina mientras conduce.

Las bolsas de aire del sistema de sujeción suplementario (SRS) y los pretensores del cinturón de seguridad están diseñados para ayudar a reducir el riesgo de lesiones graves o muerte en ciertas colisiones.

Si se da alguna de las condiciones anteriores, haga revisar su vehículo inmediatamente por un distribuidor autorizado de MITSUBISHI MOTORS.

Mantenimiento del SRS

E00407902951

⚠ ADVERTENCIA

- Cualquier mantenimiento que se realice en, o cerca de los componentes del SRS lo debe realizar solo un distribuidor autorizado de MITSUBISHI MOTORS. No permita que nadie más realice ningún servicio, inspección, mantenimiento o reparación de ningún componente o cableado del SRS. Asimismo, ninguna parte del SRS debe ser manipulada o desechada por nadie a excepción de un distribuidor autorizado de MITSUBISHI MOTORS.

El trabajo inadecuado en los componentes o en el cableado del sistema de sujeción suplementario (SRS) podría resultar en el despliegue inadvertido de las bolsas de aire, o podría hacer que el sistema de sujeción suplementario (SRS) no funcione; cualquiera de las dos situaciones podría resultar en lesiones graves.

- No modifique el volante, el retractor del cinturón de seguridad ni ningún otro componente del sistema de sujeción suplementario (SRS). Por ejemplo, la sustitución del volante o las modificaciones en la defensa delantera o en la estructura de la carrocería pueden afectar negativamente al rendimiento del SRS y provocar posibles lesiones.
- Si su vehículo ha sufrido algún daño, debe hacer que un distribuidor autorizado de MITSUBISHI MOTORS revise el SRS para asegurarse de que funcione de forma correcta.

ADVERTENCIA

- Si encuentra algún desgarro, arañazo, grieta o daño en la parte de la bolsa de aire, haga inspeccionar el sistema de sujeción suplementario (SRS) por un distribuidor autorizado de MITSUBISHI MOTORS.

NOTA

- Si su vehículo tiene que ser desechado, hágalo de acuerdo con la legislación local y póngase en contacto con un distribuidor autorizado de MITSUBISHI MOTORS para desmontar de forma segura el sistema de bolsa de aire.



Instrumentos y controles

Instrumentos5-2
Pantalla de información múltiple - Tipo 15-3
Pantalla de información múltiple - Tipo 25-17
Lista de luz indicadora, luz de advertencia y visualización de la pantalla de información (pantalla de información múltiple - Tipo 1)5-25
Luces de advertencia e indicadoras (pantalla de información múltiple - Tipo 2)5-35
Luces indicadoras5-36
Luces de advertencia5-37
Pantalla de visualización de información (Vehículo equipado con la pantalla de información múltiple - Tipo 1)5-39
Interruptor de faros combinados y paleta5-41
Palanca de la luz de viraje.5-44
Interruptor de las luces intermitentes de emergencia5-44
Interruptor de la luz antiniebla5-45
Interruptor del limpiaparabrisas y lavaparabrisas5-46
Interruptor del desempañador del cristal trasero*5-48
Interruptor de la bocina5-49

Instrumentos

E00500103024

Tipo 1

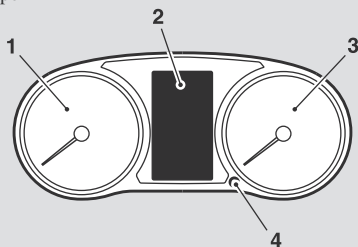

Tipo 2

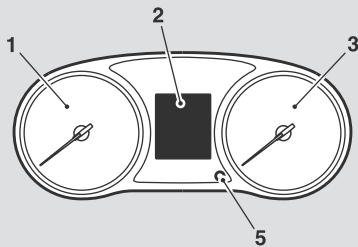

AFE100809

1- Tacómetro

El tacómetro indica la velocidad del motor (r/min). El tacómetro puede ayudarlo a obtener una conducción más económica y también le advierte sobre velocidades excesivas del motor (zona roja).

- 2- Pantalla de información múltiple (Tipo 1: LCD TFT en color) → P.5-3
Visualización de la pantalla de información (tipo 1) → P.5-26
Pantalla de información múltiple (Tipo 2: LCD monoton) → P.5-17
- 3- Velocímetro (km/h)
- 4- Botón de iluminación de reóstato (tipo 1) → P.5-2
- 5- Interruptor de la pantalla de información múltiple (tipo 2) → P.5-18

 **PRECAUCIÓN**

- Cuando conduzca, observe el tacómetro para asegurarse de que la indicación de velocidad del motor no suba a la zona roja (exceso de rpm del motor).

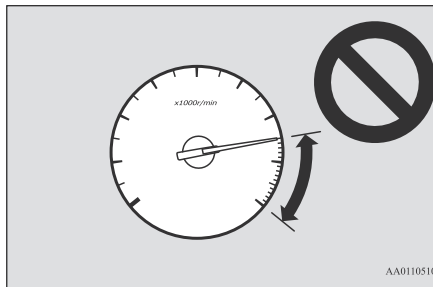

AA0110510

Control de iluminación del medidor - Tipo 1

E00531301288

Cada vez que presione el botón de iluminación del reóstato, se percibe un sonido y cambia la intensidad del brillo de los instrumentos.

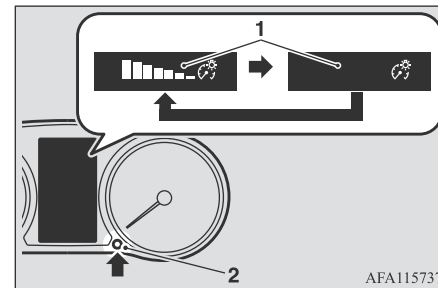

AFA115737

- 1- Nivel de brillo
- 2- Botón de iluminación del reóstato

 **NOTA**

- Puede elegir de entre 8 niveles diferentes para cuando las luces de posición estén iluminadas y para cuando no lo estén.
- El nivel de brillo de los instrumentos se guarda cuando el modo de funcionamiento se pone en OFF (Apagado).
- Si mantiene presionado el botón durante aproximadamente 2 segundos o más cuando las luces de posición están iluminadas, el nivel de brillo cambia al nivel máximo. Al presionar y mantener el botón por unos 2 segundos o más, hace que el nivel de brillo vuelva al nivel anterior.

Pantalla de información múltiple - Tipo 1

E00519903536

Siempre detenga el vehículo en un lugar seguro antes de utilizarla.

La siguiente información se incluye en la pantalla de información múltiple: advertencias, odómetro, cuentakilómetros parcial, consumo de combustible instantáneo y promedio, velocidad promedio, etc.

[Cuando el modo de funcionamiento está en OFF (Apagado)]



AFA111029

- 1- Visualizador de marca → P.5-6
- 2- Indicador de marca “ ” o “ ” → P.5-5
- 3- Pantalla de información → P.5-4
Interrumpir la pantalla de visualización → P.5-5
- 4- Odómetro → P.5-7

[Cuando el modo de funcionamiento está en ON (Encendido)]

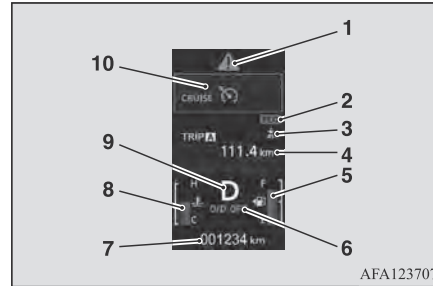

AFA123707

- 1- Visualizador de marca → P.5-6
- 2- Indicador ECO → P.5-11
- 3- Indicador de marca “ ” o “ ” → P.5-5
- 4- Pantalla de información → P.5-4
- 5- Visualización de combustible restante → P.5-6
- 6- Indicador de sobremarcha OFF (Apagado) → P.6-24
- 7- Odómetro → P.5-7
- 8- Visualizador de la temperatura del refrigerante del motor → P.5-6
- 9- Pantalla del indicador de posición de la palanca del selector* → P.6-23
- 10- Pantalla del indicador del control de cruce* → P.6-37

NOTA

- Se pueden cambiar las unidades de combustible, el idioma de la pantalla y otros ajustes. Consulte “Cambio de los ajustes de configuración” en la página 5-12.

Interruptor de la pantalla de información múltiple

E00520002006

Cada vez que se utiliza el interruptor de la pantalla de información múltiple, suena el timbre y la pantalla cambia según la información, como advertencias, cuentakilómetros parcial, consumo de combustible instantáneo y promedio, intervalo de distancia, etc.

Al utilizar el interruptor de la pantalla de información múltiple, también se pueden cambiar elementos como el idioma y las unidades que se utilizan en la pantalla de información múltiple.

5

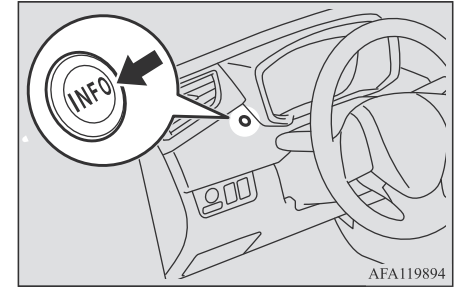

AFA119894

Pantalla de información [cuando el modo de funcionamiento está en OFF (Apagado)]

E00520202082

Cada vez que se presiona el interruptor de pantalla de información múltiple ligeramente, la pantalla de visualización cambia en el siguiente orden.

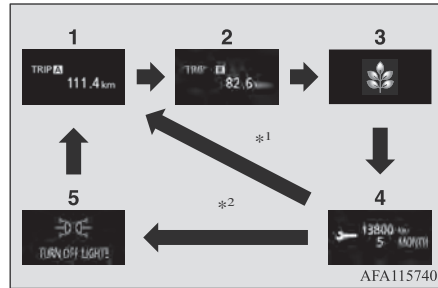

- *1: Cuando no hay pantalla de advertencia
- *2: Cuando hay una pantalla de advertencia
- 1- Cuentakilómetros parcial **A** → P.5-7
- 2- Cuentakilómetros parcial **B** → P.5-7
- 3- Pantalla de puntuación ECO → P.5-12
- 4- Recordatorio de servicio → P.5-8
- 5- Mostrar de nuevo una pantalla de advertencia → P.5-5

Pantalla de información [cuando el modo de funcionamiento cambie de OFF (Apagado) a ON (Encendido)]

E00520702276

Cuando el modo de funcionamiento se pone en ON (Encendido), la pantalla de visualización cambia en el siguiente orden.

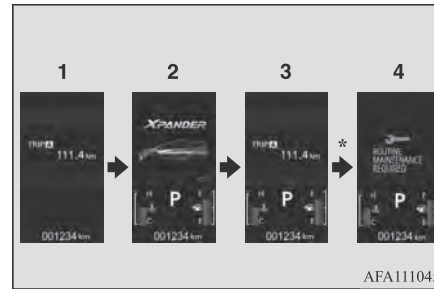

AFA111045

- *: Cuando llega el momento de la inspección
- 1- Pantalla cuando el modo de funcionamiento está en OFF (Apagado) → P.5-9
- 2- Pantalla de comprobación del sistema → P.5-9
- 3- Pantalla cuando el interruptor de encendido o el modo de funcionamiento estén en ON (Encendido)
- 4- Recordatorio de servicio → P.5-8

Pantalla de información [cuando el modo de funcionamiento está en ON (Encendido)]

E00521102495

Cada vez que se presiona el interruptor de pantalla de información múltiple ligeramente, la pantalla de visualización cambia en el siguiente orden.

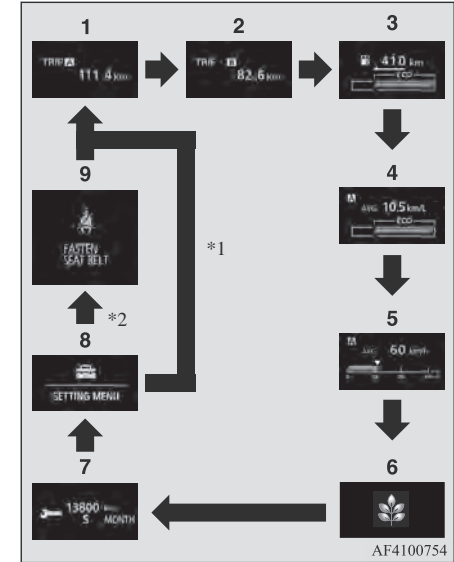

AF4100754

- *1: Cuando no hay pantalla de advertencia
- *2: Cuando hay una pantalla de advertencia

- 1- Cuentakilómetros parcial **A** → P.5-7
- 2- Cuentakilómetros parcial **B** → P.5-7
- 3- Visualización de autonomía de conducción → P.5-9
Pantalla de asistencia de conducción ECO → P.5-11
- 4- Pantalla del consumo promedio de combustible → P.5-10
Pantalla de asistencia de conducción ECO → P.5-11
- 5- Visualización de la velocidad promedio → P.5-10
Pantalla del consumo de combustible instantáneo → P.5-11
- 6- Pantalla de puntuación ECO → P.5-12
- 7- Recordatorio de servicio → P.5-8
- 8- Pantalla de la configuración de las funciones → P.5-12
- 9- Mostrar de nuevo una pantalla de advertencia → P.5-5

NOTA

- No se muestran los recordatorios de servicio, incluso cuando acciona el interruptor de la pantalla de información múltiple, mientras está conduciendo. Siempre detenga el vehículo en un lugar seguro antes de utilizarla.
- No se muestra la pantalla de configuración de funciones, incluso cuando acciona el interruptor de la pantalla de información múltiple, mientras está conduciendo.

NOTA

Siempre detenga el vehículo en un lugar seguro antes de utilizarlo, aplique el freno de estacionamiento con firmeza y ponga la palanca de velocidades en la posición “N” (Neutral) (Transmisión manual) o la palanca del selector en la posición “P” (Estacionamiento) (Transmisión automática). Consulte “Cambio de los ajustes de configuración” en la página 5-12.

- Cuando hay información para anunciar, como una falla del sistema, el timbre suena y cambia la pantalla de visualización. Consulte “Interrumpir la pantalla de visualización” en la página 5-5.

Interrumpir la pantalla de visualización

E00522002042

Pantalla de advertencia

Cuando hay información para anunciar, como una falla del sistema, el timbre suena y la pantalla de información cambia a la pantalla de visualización de advertencia. Consulte la lista de advertencias y tome las medidas necesarias. Consulte “Lista de pantalla de advertencia” en la página 5-27.

Cuando se elimine la causa de la pantalla de advertencia, la pantalla de advertencia se apaga de manera automática.

Para volver a la pantalla mostrada antes de la pantalla de advertencia

Incluso si la causa de la pantalla de advertencia no se eliminó, puede volver a la pantalla que se muestra antes de la pantalla de advertencia.

Si presiona el interruptor de la pantalla de información múltiple, la pantalla de visualización cambia a la pantalla mostrada antes de la pantalla de advertencia y se muestra la marca **A** (A).

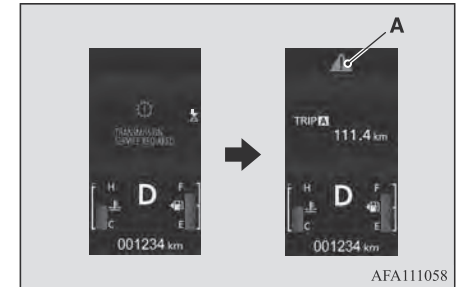

Si quiere cambiar la pantalla

Se pueden cambiar las pantallas de visualización de advertencia con la marca indicadora “**B**” o “**A**” que se muestra en el extremo superior derecho de la pantalla. Si quiere cambiar la pantalla, presione el interruptor de la pantalla de información múltiple de la siguiente manera.

“”: presione ligeramente.

“”: presione por aproximadamente 2 segundos o más.

Mostrar de nuevo una pantalla de visualización de advertencia

Cuando se muestra la marca , si presiona el interruptor de la pantalla de información múltiple algunas veces con suavidad, se vuelve a mostrar la pantalla de visualización de advertencia de la que había cambiado.

Otros mensajes de interrupción

En la pantalla de información se muestra el estado de funcionamiento de cada sistema. Consulte la página correspondiente en la lista de pantalla de advertencia para obtener más información.

Consulte “Otras pantallas de interrupción” en la página 5-33.

Visualizador de marca

E00533901158

Esto se muestra cuando presiona el interruptor de la pantalla de información múltiple y vuelve de la pantalla de visualización de advertencia a la pantalla anterior.

La marca también aparece si ocurre otra advertencia diferente de la que se muestra. Cuando se elimine la causa de la pantalla de advertencia, la marca  se apaga de manera automática.

NOTA

- Cuando se muestra la marca , la pantalla de visualización de advertencia se puede volver a mostrar en la pantalla de información.

Consulte “Pantalla de información [cuando el modo de funcionamiento esté en OFF (Apagado)]” en la página 5-4.

Consulte “Pantalla de información [cuando el modo de funcionamiento esté en ON (Encendido)]” en la página 5-4.

Visualizador de la temperatura del refrigerante del motor

E00533801203



Esto indica la temperatura del refrigerante del motor.

Si el refrigerante se calienta, “” parpadeará.

Preste mucha atención al visualizador de la temperatura del refrigerante del motor mientras conduce.

PRECAUCIÓN

- Si el motor está sobrecalentándose, “” parpadeará. En este caso, el gráfico de barras estará en la zona roja. Detenga el vehículo inmediatamente en un lugar seguro y tome las medidas necesarias. Consulte “Sobrecalentamiento del motor” en la página 8-4.

Visualización de combustible restante

E00522201962

Esto muestra la cantidad de combustible restante.

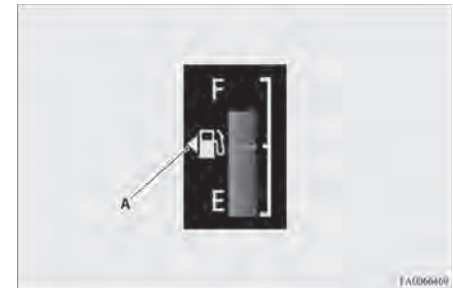

F- Full (Lleno)

E- Vacío

NOTA

- Puede llevar varios segundos estabilizar la pantalla luego de rellenar el depósito de combustible.
- Si se agrega combustible cuando el modo de funcionamiento está ON (encendido), es posible que el indicador de combustible indique el nivel de combustible de manera incorrecta.
- La flecha (A) indica que la boca del depósito de combustible está situada en la parte posterior izquierda del vehículo.

Pantalla de advertencia de combustible restante

E00522402668

Cuando el combustible se reduce a aproximadamente 8 litros, la pantalla de la información cambia al mensaje de interrupción de la visualización de advertencia de combustible restante y la marca “” (B) en la visualización de combustible restante parpadea lentamente (aproximadamente una vez por segundo). Luego de unos segundos, la pantalla de información vuelve desde la pantalla de advertencia de combustible restante a la pantalla anterior. Si aparece una pantalla de advertencia, cargue combustible de inmediato.

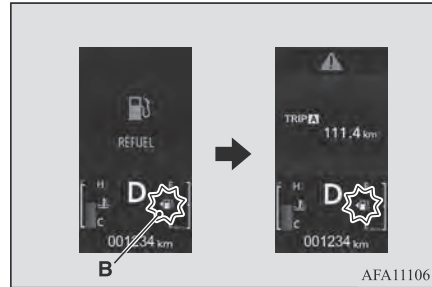

PRECAUCIÓN

- No se quede sin combustible, o el catalizador podría verse afectado. Si aparece una pantalla de advertencia, cargue combustible de inmediato.
- Si el tanque de combustible está casi vacío, la marca “” (B) de la visualización de combustible restante parpadea rápidamente (aproximadamente dos veces por segundo). Cargue combustible de inmediato.

NOTA

- En pendientes o curvas, la visualización puede ser incorrecta debido al movimiento de combustible en el depósito.

Odómetro

E00527801178

El odómetro indica la distancia recorrida.

Cuentakilómetros parcial

E00527901209

El cuentakilómetros parcial indica la distancia recorrida entre dos puntos.

Ejemplo de uso del cuentakilómetros parcial **A** y el cuentakilómetros parcial **B**.

Es posible medir dos distancias recorridas actualmente, desde el hogar mediante el cuentakilómetros parcial **A** y desde un punto particular en el camino mediante el cuentakilómetros parcial **B**.

Para reiniciar el cuentakilómetros parcial

Para regresar la pantalla a “0”, mantenga presionado el interruptor de la pantalla de información múltiple durante unos 2 segundos o más. Solo se reiniciará el valor que se muestra actualmente.

Ejemplo

Si se visualiza el cuentakilómetros parcial **A**, solo se reiniciará el cuentakilómetros parcial **A**.

NOTA

- Al desconectar el terminal de la batería, se borra la memoria del cuentakilómetros parcial [A] y [B], y se vuelve a visualizar “0”.

Recordatorio de servicio

E00522502366

5

Muestra el tiempo que falta hasta la siguiente inspección periódica que recomienda MITSUBISHI MOTORS. Se muestra “---” cuando llega el momento de la inspección.

NOTA

- En función de las especificaciones del vehículo, es posible que el tiempo mostrado difiera del tiempo que recomienda MITSUBISHI MOTORS para la siguiente inspección periódica. Además, se puede modificar la configuración de la pantalla para el próximo tiempo de inspección periódica. Para modificar la configuración de la pantalla, haga que un distribuidor autorizado de MITSUBISHI MOTORS la ajuste. Para obtener más información, consulte con un distribuidor autorizado de MITSUBISHI MOTORS.

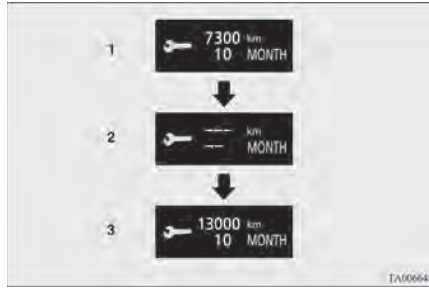

1. Muestra el tiempo que falta hasta la siguiente inspección periódica.

NOTA

- La distancia se muestra en unidades de 100 km (100 millas). El tiempo se muestra en unidades de meses.
2. Esto le informa que debe realizar una inspección periódica. Consulte con un distribuidor autorizado de MITSUBISHI MOTORS. En ese momento, cuando el modo de funcionamiento se cambia de OFF (Apagado) a ON (Encendido), la pantalla de advertencia se muestra por unos segundos en la pantalla de información.



3. Luego de que revisen el vehículo en un distribuidor autorizado de MITSUBISHI MOTORS, muestra el tiempo restante hasta la próxima inspección periódica.

Para reiniciar

La pantalla “---” puede restablecerse mientras el modo de funcionamiento está en OFF. Cuando se reinicia la visualización, se muestra el tiempo restante hasta la próxima inspección periódica y ya no se muestra la pantalla de advertencia cuando el modo de funcionamiento se cambia de OFF (Apagado) a ON (Encendido).

1. Cuando presiona algunas veces la pantalla de información múltiple ligeramente, la pantalla de información cambia a la pantalla de visualización de recordatorio de servicio.



2. Mantenga presionado el interruptor de la pantalla de información múltiple durante aproximadamente 2 segundos o más para

mostrar “ ” y hacerlo parpadear. (Si no se realizan operaciones por aproximadamente 10 segundos con el parpadeo, la visualización vuelve a la pantalla anterior).

- Ligeramente, presione el interruptor de la pantalla de información múltiple mientras el ícono está parpadeando para cambiar la visualización de “---” a “CLEAR”. Luego de esto, se mostrará el tiempo restante para la próxima inspección periódica.



⚠ PRECAUCIÓN

- El cliente es responsable de garantizar que se lleve a cabo la inspección periódica y el mantenimiento. Se deben llevar a cabo las inspecciones y el mantenimiento para evitar accidentes y fallas en el funcionamiento.

📖 NOTA

- La visualización “---” no se puede reiniciar cuando el modo de funcionamiento está en ON (Encendido).
- Cuando se muestra “---”, luego de una determinada distancia y periodo de tiempo, se reinicia la visualización y se muestra el tiempo restante hasta la próxima inspección periódica.
- Si reinicia la pantalla por accidente, le recomendamos que consulte a un distribuidor autorizado de MITSUBISHI MOTORS.

Pantalla de comprobación del sistema

E00531001230

Cuando el modo de funcionamiento se pone en ON (Encendido), la pantalla de comprobación del sistema aparecerá por aproximadamente 4 segundos. Si no existe una falla, se muestra la pantalla de información (cuando el modo de funcionamiento esté en ON (Encendido)).

Si existe una falla, la pantalla cambia a la pantalla de advertencia.

Consulte “Lista de pantalla de advertencia” en la página 5-27.



📖 NOTA

- La pantalla de visualización de comprobación del sistema varía según el equipo del cliente.

Visualización de autonomía de conducción

E00538001125

Muestra la autonomía de conducción aproximada (cuántos kilómetros o millas más puede conducir). Cuando el intervalo de conducción cae por debajo de aproximadamente 50 km (30 millas), aparece “---”.

Cargue combustible tan pronto como sea posible.



📖 NOTA

- La autonomía de conducción se determina en función de los datos de consumo de combustible. Esto puede variar según las condiciones y los hábitos de conducción. Considere la distancia mostrada como una guía aproximada.
- Al cargar combustible, la autonomía de conducción se actualiza.

NOTA

No obstante, si solo carga una cantidad pequeña de combustible, no se mostrará el valor correcto. Llene del todo un depósito de combustible siempre que sea posible.

- En raras ocasiones, el valor mostrado para la autonomía de conducción puede cambiar si está estacionado en una pendiente extremadamente inclinada. Esto se debe al movimiento de combustible en el depósito y no indica ninguna falla.
- Se puede cambiar la configuración de la visualización a las unidades que prefiera (km o millas). Consulte “Cambio de los ajustes de configuración” en la página 5-12.

Pantalla del consumo promedio de combustible

E00531201232

Esto muestra el consumo promedio de combustible desde el último reinicio hasta el momento actual.

Las condiciones del modo de restablecimiento para la visualización del consumo promedio de combustible se pueden cambiar entre “restablecimiento automático” y “restablecimiento manual”.

Consulte “Cambio del modo de reinicio para el consumo promedio de combustible y la velocidad promedio” en la página 5-13.

Para obtener información sobre cómo cambiar la configuración de la pantalla del consumo promedio de combustible, consulte la sección “Cambio de los ajustes de configuración” en la página 5-12.

Tipo A



Tipo B

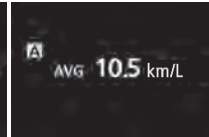

NOTA

- Se puede reiniciar la visualización del consumo promedio de combustible por separado para el modo de restablecimiento automático y para el modo de restablecimiento manual.
- Se muestra “---” cuando el consumo promedio de combustible no se puede calcular.
- La configuración inicial (predeterminada) es el “Modo de restablecimiento automático”.
- El consumo promedio de combustible dependerá de las condiciones de conducción (condición de los caminos, cómo conduce, etc.). El consumo de combustible visualizado puede variar del consumo de combustible real. Considere el consumo de combustible mostrado como una guía aproximada.
- Si la batería se desconecta, se borrará la memoria del modo de restablecimiento automático o el modo de restablecimiento manual para la visualización del consumo promedio de combustible.

NOTA

- Se puede cambiar la visualización a las unidades que prefiera {km/L, mpg (EE. UU.), mpg (Reino Unido) o L/100 km}. Consulte “Cambio de los ajustes de configuración” en la página 5-12.

Visualización de la velocidad promedio

E00533701202

Esto muestra la velocidad promedio desde el último reinicio hasta el momento actual.

Las condiciones del modo de restablecimiento para la visualización de la velocidad promedio se pueden cambiar entre “restablecimiento automático” y “restablecimiento manual”.

Consulte “Cambio del modo de reinicio para el consumo promedio de combustible y la velocidad promedio” en la página 5-13.

Para el método para cambiar la configuración de pantalla de visualización de la velocidad promedio, consulte “Cambio de los ajustes de configuración” en la página 5-12.

Tipo A



Tipo B



NOTA

- La visualización de la velocidad promedio se puede reiniciar por separado para el modo de restablecimiento automático y el modo de restablecimiento manual.
- Se muestra “---” cuando la velocidad promedio no se puede calcular.
- La configuración inicial (predeterminada) es el “Modo de restablecimiento automático”.
- Se puede cambiar la configuración de la visualización a las unidades que prefiera (km/h o mph). Consulte “Cambio de los ajustes de configuración” en la página 5-12.
- Si la batería se desconecta, se borrará la memoria del modo de restablecimiento automático o el modo de restablecimiento manual para la visualización de la velocidad promedio.

Visualización del consumo de combustible instantáneo

E00533601227

Mientras conduce, esto muestra el consumo de combustible instantáneo mediante el uso de un gráfico de barras.

Tipo A

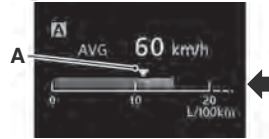

Tipo B



La marca “ ” (A) en el indicador de combustible momentáneo muestra el consumo promedio de combustible.

Cuando el consumo de combustible instantáneo supera el consumo promedio de combustible, el consumo de combustible instantáneo se muestra con un gráfico de barras de color verde.

Sea consciente de mantener el valor del consumo de combustible instantáneo por encima del consumo promedio de combustible, ya que puede ayudarlo a conducir con el mejor consumo de combustible posible.

NOTA

- Cuando no se pueda medir el consumo de combustible instantáneo, no se muestra el gráfico de barras.
- Se puede cambiar la visualización a las unidades que prefiera {km/L, mpg (EE. UU.), mpg (Reino Unido) o L/100 km}. Consulte “Cambio de los ajustes de configuración” en la página 5-12.
- Es posible cancelar el gráfico de barra verde. Consulte “Cambio de los ajustes de configuración” en la página 5-12.

5

Indicador de ECO

E00529301294



Este indicador se mostrará cuando se logre una conducción eficiente en el consumo de combustible.

Pantalla de asistencia de conducción ECO

E00531501323

La función muestra qué tan eficiente es el consumo de combustible cuando maneja bajo diferentes condiciones de conducción.

La visualización de asistencia de conducción ECO cambiará de la siguiente manera, si conduce de forma eficiente en cuanto al consumo de combustible mediante el uso del acelerador de manera tal que coincida con la velocidad del vehículo.



NOTA

- En los vehículos con transmisión automática, se muestra la asistencia de conducción ECO solo cuando el vehículo se conduce con la palanca del selector en la posición "D" (Marcha).

Pantalla de puntuación ECO

E00531601265

La puntuación ECO indica los puntos que obtuvo en el manejo eficiente en cuanto al consumo de combustible con el número de hojas de la siguiente manera:

[Cuando el modo de funcionamiento está en ON (Encendido)]

La pantalla muestra el nivel que logró en los últimos minutos.

[Cuando el modo de funcionamiento está en OFF (Apagado)]

La pantalla muestra la puntuación general de ECO que la función ha contado desde el momento en que el modo de funcionamiento se establece en "ON" (Encendido) hasta el momento en que se establece en "OFF" (Apagado).

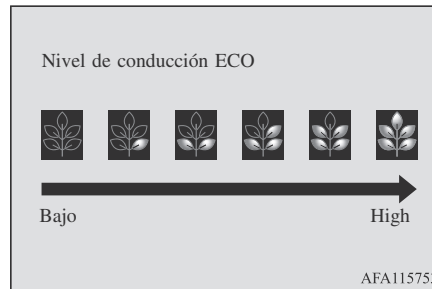

Cambio de los ajustes de configuración

E00522702456

Es posible modificar como desee la configuración de "Idioma de visualización", "Unidad de consumo de combustible" y "Consumo promedio de combustible y método de reinicio de velocidad", etc.

1. Detenga el vehículo en un lugar seguro. Aplique el freno de estacionamiento con firmeza y coloque la palanca de velocidades en la posición "N" (Neutral) (Transmisión manual) o la palanca del selector en la posición "P" (Estacionamiento) (Transmisión automática).
2. Presione algunas veces la pantalla de información múltiple ligeramente para cambiar la pantalla de información a la pantalla de ajustes de configuración. Consulte "Pantalla de información [cuando el modo de funcionamiento esté en ON (Encendido)]" en la página 5-4.



PRECAUCIÓN

- Por seguridad, detenga el vehículo antes de operar. Mientras está conduciendo, no se muestra la pantalla de configuración de funciones, incluso cuando acciona el interruptor de la pantalla de información múltiple.

3. Presione y mantenga presionado el interruptor de la pantalla de información

múltiple (por aproximadamente 2 segundos o más) para cambiar de la pantalla de modo de configuración a la pantalla del menú.



NOTA

- Para regresar la pantalla del menú a la pantalla de configuración de funciones, mantenga presionado el interruptor de la pantalla de información múltiple durante aproximadamente 2 segundos o más.
- Si no se realizan operaciones dentro de, aproximadamente, 30 segundos de que se muestra la pantalla del menú, la pantalla vuelve a la pantalla de configuración de funciones.

4. Seleccione el elemento a cambiar en la pantalla del menú y cambie a la configuración que desea. Consulte los siguientes ítems para obtener más información sobre los métodos de funcionamiento.

Consulte “Cambio del modo de reinicio para el consumo promedio de combustible y la velocidad promedio” en la página 5-13.

Consulte “Cambio de la unidad de la pantalla de consumo de combustible” en la página 5-14.

Consulte “Cambio del idioma de pantalla” en la página 5-15.

Consulte “Configuración de los sonidos de funcionamiento” en la página 5-15.

Consulte “Cambio de la unidad de tiempo hasta que se muestra 'REST REMINDER' (Recordatorio de descanso)” en la página 5-15.

Consulte “Cambio del sonido de la luz de viraje” en la página 5-16.

Consulte “Cambiar la visualización de consumo de combustible instantáneo” en la página 5-16.

Consulte “Volver al ajuste de fábrica” en la página 5-16.

NOTA

- Si la batería está desconectada, estos ajustes de función se restablecen desde la memoria y se ajustan automáticamente a los ajustes de fábrica.

Cambiar el modo de reinicio para el consumo promedio de combustible y la velocidad promedio

E00522902386

Las condiciones del modo para la visualización del consumo promedio de combustible y la de velocidad promedio se pueden cambiar entre “restablecimiento automático” y “restablecimiento manual”.

1. Presione y mantenga presionado el interruptor de la pantalla de información múltiple (por aproximadamente 2 segundos o más) para cambiar de la pantalla de modo de configuración a la pantalla del menú.

Consulte “Cambio de los ajustes de configuración” en la página 5-12.

2. Ligeramente, presione el interruptor de la pantalla de información múltiple para seleccionar **AVG A - M** “AVG (configuración de consumo promedio de combustible y velocidad promedio)”.

3. Mantenga presionado el interruptor de la pantalla de información múltiple durante aproximadamente 2 segundos o más para cambiar de A/1 (Modo de restablecimiento automático) a M/2/P (Modo de restablecimiento manual) o de M/2/P a A/1.

La configuración cambió a la condición de modo seleccionada.

Modo de restablecimiento manual

- Cuando se muestran el consumo promedio de combustible y la velocidad media, si mantiene pulsado el interruptor de la pantalla de información múltiple, se restablecen el consumo medio de combustible y la velocidad media mostrados en ese momento.
- Cuando el modo de funcionamiento pasa de ACC (Accesorios) u OFF (Apagado) a ON (Encendido), el ajuste del modo cambia automáticamente de manual a automático.

El cambio a automático se realiza de manera automática. Si se realizó el cambio a modo manual, pero se siguen mostrando los datos del último restablecimiento.

Modo de restablecimiento automático

- Cuando se muestran el consumo promedio de combustible y la velocidad media, si mantiene pulsado el interruptor de la pantalla de información múltiple, se restablecen el consumo medio de combustible y la velocidad media mostrados en ese momento.
- Cuando el modo de funcionamiento está en ACC (Accesorios) o OFF (Apagado) durante aproximadamente 4 horas o más, la pantalla de consumo promedio de combustible y la visualización de la velocidad promedio se restablecen automáticamente.

NOTA

- La visualización del consumo promedio de combustible y la visualización de velocidad promedio se pueden reiniciar por separado para el modo de restablecimiento automático y el modo de restablecimiento manual.
- Si la batería se desconecta, se borrará la memoria del modo de restablecimiento automático o el modo de restablecimiento manual para la visualización del consumo promedio de combustible y la visualización de la velocidad promedio.

Cambiar la unidad de la pantalla de consumo de combustible

E00523001941

Se puede cambiar la pantalla para el consumo de combustible. Las unidades de distancia, velocidad y cantidad también se cambian para coincidir con la unidad de consumo de combustible seleccionada.

1. Presione y mantenga presionado el interruptor de la pantalla de información múltiple (por aproximadamente 2 segundos o más) para cambiar de la pantalla de modo de configuración a la pantalla del menú.

Consulte “Cambio de los ajustes de configuración” en la página 5-12.

2. Ligeramente, presione el interruptor de la pantalla de información múltiple para

seleccionar **AVG UNIT** “UNIDAD AVG (configuración de la visualización del consumo de combustible)”.

3. Mantenga presionado el interruptor de la pantalla de información múltiple durante aproximadamente 2 segundos o más para mostrar “UNIDAD AVG”.
4. Ligeramente, presione el interruptor de la pantalla de información múltiple para seleccionar las unidades.
5. Presione y mantenga presionado el interruptor de la pantalla de información múltiple durante aproximadamente 2 segundos o más para cambiar la configuración de la unidad seleccionada.

NOTA

- Las unidades de visualización para el intervalo de conducción, el consumo promedio de combustible, la velocidad promedio y el consumo de combustible instantáneo cambiarán, pero las unidades de la aguja indicadora (velocímetro), el odómetro y el cuentakilómetros parcial se mantendrán.

Las unidades de distancia y de velocidad también cambian en las siguientes combinaciones para coincidir con la unidad de consumo de combustible seleccionada.

Consumo de combustible	Distancia (autonomía de conducción)	Velocidad (velocidad promedio)
L/100 km	km	km/h
mpg (EE. UU.)	milla (s)	mph
mpg (Reino Unido)	milla (s)	mph
km/L	km	km/h

Cambiar el idioma de pantalla

E00523201855

El idioma de la pantalla de información múltiple puede cambiarse.

1. Presione y mantenga presionado el interruptor de la pantalla de información múltiple (por aproximadamente 2 segundos o más) para cambiar de la pantalla de modo de configuración a la pantalla del menú.

Consulte “Cambio de los ajustes de configuración” en la página 5-12.

2. Presione ligeramente el interruptor de la pantalla de información múltiple para seleccionar  **LANGUAGE** “LANGUAGE” (configuración del idioma).
3. Mantenga presionado el interruptor de la pantalla de información múltiple durante aproximadamente 2 segundos o más para mostrar “IDIOMA”.

4. Presione ligeramente el interruptor de la pantalla de información múltiple para seleccionar el idioma que desea.
5. Para cambiar el ajuste al idioma seleccionado, mantenga pulsado el interruptor de la pantalla de información múltiple durante unos 2 segundos o más.

NOTA

- Si se selecciona “---” en la configuración de idioma, no se muestra un mensaje de advertencia cuando hay una pantalla de advertencia o una pantalla de interrupción.

Configuración de los sonidos de funcionamiento

E00523401844

Puede apagar los sonidos de operación del interruptor de la pantalla de información múltiple y del botón de iluminación del reóstato.

1. Presione y mantenga presionado el interruptor de la pantalla de información múltiple (por aproximadamente 2 segundos o más) para cambiar de la pantalla de modo de configuración a la pantalla del menú.

Consulte “Cambio de los ajustes de configuración” en la página 5-12.

2. Presione ligeramente el interruptor de la pantalla de información múltiple para seleccionar “” (configuración de los sonidos de funcionamiento).
3. Presione y mantenga presionado el interruptor de la pantalla de información múltiple durante aproximadamente 2 segundos o más para cambiar de ON (Encendido) (sonidos de operación activados) a OFF (Apagado) (sonidos de operación apagados), o de OFF (Apagado) a ON (Encendido).

La configuración ahora cambió a la condición seleccionada.

NOTA

- La configuración de los sonidos de funcionamiento solo desactiva el sonido de operación del interruptor de la pantalla de información múltiple y del botón de iluminación del reóstato. No se puede desactivar la pantalla de advertencia y otros sonidos.

Cambiar el tiempo hasta que se muestre “RECORDATORIO DE DESCANSO”

E00523501890

Se puede cambiar el tiempo hasta que aparece la pantalla.

1. Presione y mantenga presionado el interruptor de la pantalla de información múltiple (por aproximadamente 2 segundos o más) para cambiar de la pantalla de modo de configuración a la pantalla del menú.

Consulte “Cambio de los ajustes de configuración” en la página 5-12.

2. Presione ligeramente el interruptor de la pantalla de información múltiple para seleccionar “ALARMA” (configuración del tiempo de descanso).
3. Mantenga presionado el interruptor de la pantalla de información múltiple durante aproximadamente 2 segundos o más para mostrar “ALARMA”.
4. Presione ligeramente el interruptor de la pantalla de información múltiple para seleccionar la hora hasta que aparezca en la pantalla.
5. Mantenga presionado el interruptor de la pantalla de información múltiple durante aproximadamente 2 segundos o más para cambiar la configuración al tiempo seleccionado.

 **NOTA**

- El tiempo de conducción se restablece cuando el modo de funcionamiento está en OFF (Apagado).

Cambio del sonido de la luz de viraje

E00529101537

Es posible cambiar el sonido de la luz de viraje.

1. Presione y mantenga presionado el interruptor de la pantalla de información múltiple (por aproximadamente 2 segundos o más) para cambiar de la pantalla de modo de configuración a la pantalla del menú.

Consulte “Cambio de los ajustes de configuración” en la página 5-12.

2. Pulse ligeramente el interruptor de la pantalla de información múltiple para seleccionar  (cambiando el sonido de la luz de viraje).
3. Presione y mantenga presionado el interruptor de la pantalla de información múltiple durante aproximadamente 2 segundos o más para cambiar de 1 (sonido de la luz de viraje 1) a 2 (sonido de la luz de viraje 2), o de 2 a 1.

El ajuste cambia al sonido de la luz de viraje seleccionado.

Cambiar la visualización del consumo de combustible instantáneo

E00529201453

Es posible cambiar la configuración del gráfico de barras del visualizador del consumo de combustible instantáneo.

1. Presione y mantenga presionado el interruptor de la pantalla de información múltiple (por aproximadamente 2 segundos o más) para cambiar de la pantalla de modo de configuración a la pantalla del menú.

Consulte “Cambio de los ajustes de configuración” en la página 5-12.

2. Ligeramente, presione el interruptor de la pantalla de información múltiple para seleccionar  (cambiar el visualizador del consumo de combustible instantáneo).
3. Mantenga presionado el interruptor de la pantalla de información múltiple durante aproximadamente 2 segundos o más para cambiar de ON (Encendido) (con el gráfico de barra verde) a OFF (Apagado) (sin el gráfico de barra verde), o de OFF a ON.

La configuración cambia a los ajustes de gráfico de barra seleccionados.

Volver al ajuste de fábrica

E00523602234

Muchos de los ajustes de configuración pueden volver al ajuste de fábrica.

1. Presione y mantenga presionado el interruptor de la pantalla de información múltiple (por aproximadamente 2 segundos o más) para cambiar de la pantalla de modo de configuración a la pantalla del menú.

Consulte “Cambio de los ajustes de configuración” en la página 5-12.

- Ligeramente, presione el interruptor de la pantalla de información múltiple para seleccionar "REINICIO" (volver a la configuración de fábrica).
- Cuando mantenga presionado el interruptor de la pantalla de información múltiple (durante aproximadamente 5 segundos o más), suena el timbre y todos los ajustes de configuración vuelven al ajuste de fábrica.

NOTA

- El ajuste de fábrica es el siguiente.
 - Modo de reinicio del consumo promedio de combustible y la velocidad promedio: A (reestablecimiento automático)
 - Unidad de visualización del consumo de combustible: L/100 km (Tipo A) o km/L (Tipo B)
 - Idioma de la pantalla: INGLÉS o INDONESIO
 - Sonidos de funcionamiento: ON (Sonidos de funcionamiento encendidos)
 - Mensaje "REST REMINDER": OFF (Apagado)
 - Sonido de la señal de giro: sonido de la luz de viraje 1
 - Consumo de combustible instantáneo con el gráfico de barra verde: ON (Encendido)

Pantalla de información múltiple - Tipo 2

E00519903549

Siempre detenga el vehículo en un lugar seguro antes de utilizarla.

La siguiente información se incluye en la pantalla de información múltiple: odómetro, cuentakilómetros parcial, consumo promedio de combustible, etc.

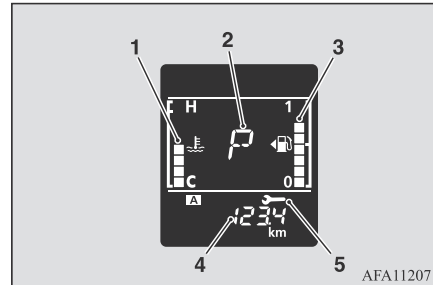

- Visualizador de la temperatura del refrigerante del motor → P.5-20
- Pantalla del indicador de posición de la palanca del selector* → P.6-23
- Visualización de combustible restante → P.5-21
- Visualización de información → P.5-18
- Recordatorio de servicio → P.5-22



NOTA

- Cuando la llave de encendido está apagada, aparecen la pantalla de información y el recordatorio de servicio.

Pantalla de información

E00528201573

Cada vez que pulse ligeramente el interruptor de la pantalla de información múltiple (A), la pantalla cambia en el orden siguiente.

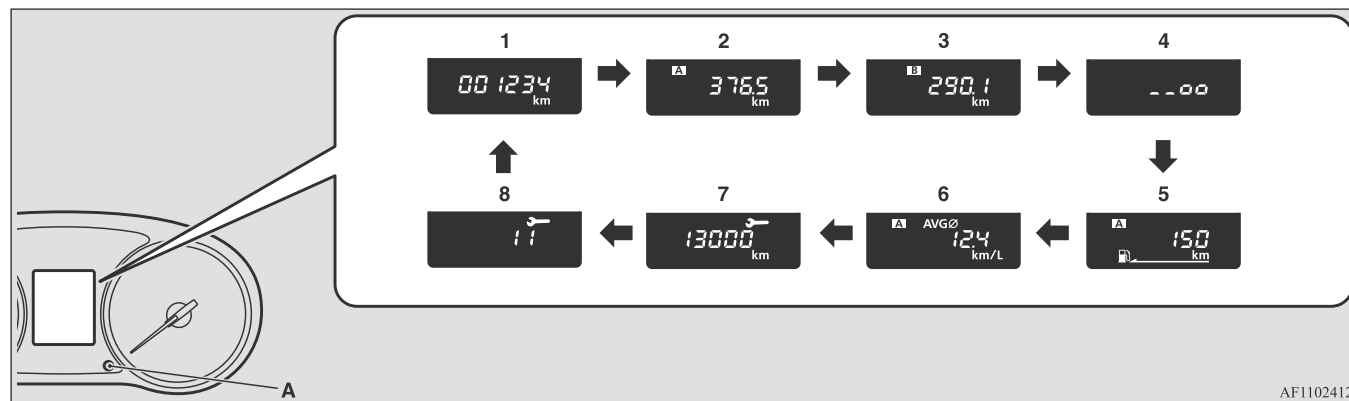

1- Odómetro → P.5-19

2- Cuentakilómetros parcial **A** → P.5-19

3- Cuentakilómetros parcial **B** → P.5-19

4- Control de iluminación del medidor
→ P.5-19

5- Visualización de autonomía de conducción
→ P.5-19

6- Pantalla del consumo promedio de
combustible → P.5-20

7- Recordatorio de servicio (distancia)
→ P.5-22

8- Recordatorio de servicio (mensual)
→ P.5-22

NOTA

- Cuando la llave de encendido está apagada, aparecen la pantalla de información y el recordatorio de servicio.
- Mientras conduce, el recordatorio de servicio no se muestra aunque accione el interruptor de la pantalla de información múltiple.

Odómetro

E00527801181

El odómetro indica la distancia recorrida.

Cuentakilómetros parcial

E00527901212

El cuentakilómetros parcial indica la distancia recorrida entre dos puntos.

Ejemplo de uso del cuentakilómetros parcial **A** y el cuentakilómetros parcial **B**

Es posible medir dos distancias recorridas actualmente, desde el hogar mediante el cuentakilómetros parcial **A** y desde un punto particular en el camino mediante el cuentakilómetros parcial **B**.

Para reiniciar el cuentakilómetros parcial

Para regresar la pantalla a 0, mantenga presionado el interruptor de la pantalla de información múltiple durante unos 2 segundos o más. Solo se reiniciará el valor que se muestra actualmente.

Ejemplo

Si se visualiza el cuentakilómetros parcial **A**, solo se reiniciará el cuentakilómetros parcial **A**.

NOTA

- Al desconectar el terminal de la batería, se borra la memoria del cuentakilómetros parcial **A** y **B**, y se vuelve a visualizar "0".

Control de iluminación del medidor

E00537901198

Cada vez que mantenga presionado el interruptor de la pantalla de información múltiple (2) por aproximadamente 2 segundos o más, se percibe un sonido y cambia la intensidad del brillo de los instrumentos.

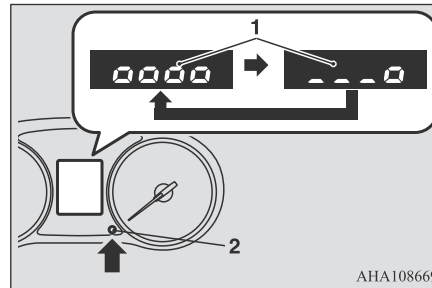

- Nivel de brillo
- Interruptor de la pantalla de información múltiple

NOTA

- Puede elegir de entre 8 niveles diferentes para cuando las luces de posición estén iluminadas y para cuando no lo estén. Cada vez que reduce dos niveles de brillo, el segmento visualizador del nivel de brillo disminuye uno a uno.
- El nivel de brillo de los instrumentos se almacena cuando se desconecta la llave de contacto.

Visualización de autonomía de conducción

E00538001138

Muestra la autonomía de conducción aproximada (cuántos kilómetros o millas más puede conducir). Cuando el intervalo de conducción cae por debajo de aproximadamente 50 km (30 millas), aparece "---".

NOTA

- La autonomía de conducción se determina en función de los datos de consumo de combustible. Esto puede variar según las condiciones y los hábitos de conducción. Considere la distancia mostrada como una guía aproximada.
- Al cargar combustible, la autonomía de conducción se actualiza. No obstante, si solo carga una cantidad pequeña de combustible, no se mostrará el valor correcto. Llene del todo un depósito de combustible siempre que sea posible.

 **NOTA**

- En raras ocasiones, el valor mostrado para la autonomía de conducción puede cambiar si está estacionado en una pendiente extremadamente inclinada. Esto se debe al movimiento de combustible en el depósito y no indica ninguna falla.
- Se puede cambiar la configuración de la visualización a las unidades que prefiera (km o millas). Consulte “Cambio de los ajustes de configuración” en la página 5-22.

 **NOTA**

- Se puede reiniciar la visualización del consumo promedio de combustible por separado para el modo de restablecimiento automático y para el modo de restablecimiento manual.
- Se muestra “---” cuando el consumo promedio de combustible no se puede calcular.
- La configuración inicial (predeterminada) es el “Modo de restablecimiento automático”.
- El consumo promedio de combustible dependerá de las condiciones de conducción (condición de los caminos, cómo conduce, etc.). El consumo de combustible visualizado puede variar del consumo de combustible real. Considere el consumo de combustible mostrado como una guía aproximada.
- Si la batería se desconecta, se borrará la memoria del modo de restablecimiento manual o el modo de restablecimiento automático para la visualización del consumo promedio de combustible.
- Se puede cambiar la configuración de visualización a las unidades que prefiera {km/L, L/100 km, mpg}. Consulte “Cambio de los ajustes de configuración” en la página 5-22.

Visualizador de la temperatura del refrigerante del motor

E00533801216



Esto indica la temperatura del refrigerante del motor.

Si el refrigerante se calienta, “” parpadeará. Preste mucha atención al visualizador de la temperatura del refrigerante del motor mientras conduce.

 **PRECAUCIÓN**

- Si el motor está sobrecalentándose, “” parpadeará. En este caso, el gráfico de barras estará en la zona roja. Detenga el vehículo inmediatamente en un lugar seguro y tome las medidas necesarias. Consulte “Sobrecalentamiento del motor” en la página 8-4.

Pantalla del consumo promedio de combustible

E00531201245

Esto muestra el consumo promedio de combustible desde el último reinicio hasta el momento actual.

Las condiciones del modo de restablecimiento para la visualización del consumo promedio de combustible se pueden cambiar entre “restablecimiento automático” y “restablecimiento manual”.

Consulte “Cambio del modo de restablecimiento para el consumo promedio de combustible” en la página 5-23.

Para obtener información sobre cómo cambiar la configuración de la pantalla del consumo promedio de combustible, consulte la sección “Cambio de los ajustes de configuración” en la página 5-22.

Visualización de combustible restante

E0052201975

La pantalla de combustible restante indica el nivel de combustible en el depósito de combustible cuando la llave de contacto está en "ON" (Encendida).

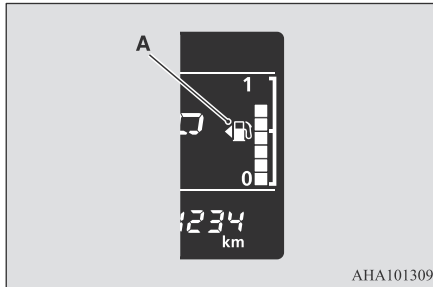

AHA101309

- 1- Full (Lleno)
- 0- Vacío

NOTA

- Puede llevar varios segundos estabilizar la pantalla luego de rellenar el depósito de combustible.
- Si se agrega combustible cuando el interruptor de arranque está ON (Encendido), es posible que el indicador de combustible indique el nivel de combustible de manera incorrecta.
- La flecha (A) indica que la puerta de llenado del tanque de combustible está situada en la parte izquierda del vehículo.

Pantalla de advertencia de combustible restante

E00522402671

Si el nivel de combustible restante es de aproximadamente 8 litros o menos (se muestra un segmento) cuando el interruptor de encendido está en la posición "ON" (Encendido), el último segmento del indicador de combustible parpadea. Si aparece una pantalla de advertencia, cargue combustible de inmediato.

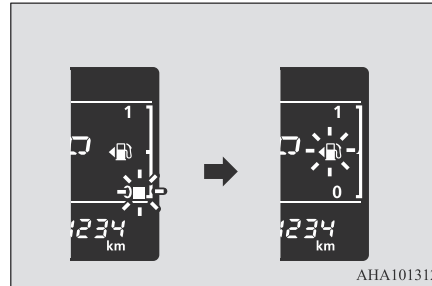

AHA101312

PRECAUCIÓN

- No se quede sin combustible, o el catalizador podría verse afectado. Si aparece una pantalla de advertencia, cargue combustible de inmediato.
- Si el tanque de combustible está casi vacío, el último segmento del indicador de combustible se apaga y la marca "⚠" parpadea. Cargue combustible de inmediato.

NOTA

- En pendientes o curvas, la visualización puede ser incorrecta debido al movimiento de combustible en el depósito.

Recordatorio de servicio

E00522502379

Muestra el tiempo aproximado hasta la próxima inspección periódica que MITSUBISHI MOTORS recomienda. Se muestra "---" cuando llega el momento de la inspección.

La marca de la llave indica la inspección periódica.

NOTA

- Según las especificaciones del vehículo, el tiempo que se muestra hasta la próxima inspección periódica puede ser diferente al que MITSUBISHI MOTORS recomienda. Además, se puede modificar la configuración de la pantalla para el próximo tiempo de inspección periódica. Para modificar la configuración de la pantalla, haga que un distribuidor autorizado de MITSUBISHI MOTORS la ajuste. Para obtener más información, póngase en contacto con un distribuidor autorizado de MITSUBISHI MOTORS.

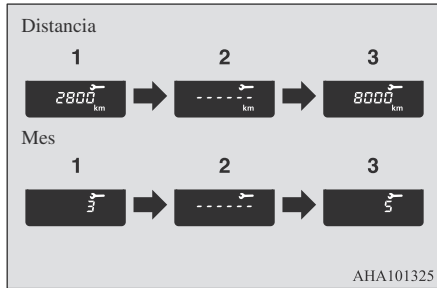

1. Muestra el tiempo que falta hasta la siguiente inspección periódica.

NOTA

- La distancia se muestra en unidades de 100 km (100 millas). El tiempo se muestra en unidades de meses.
2. Esto le informa que debe realizar una inspección periódica. Consulte con un distribuidor autorizado de MITSUBISHI MOTORS.
 3. Luego de que revisen el vehículo en un distribuidor autorizado de MITSUBISHI MOTORS, muestra el tiempo restante hasta la próxima inspección periódica.

Para reiniciar

La pantalla “—” puede reiniciarse mientras la llave de contacto se encuentra en “OFF”.

1. Cuando presiona algunas veces la pantalla de información múltiple ligeramente, la pantalla de información cambia a la pantalla de recordatorio de servicio. Consulte “Pantalla de información” en la página 5-18.
2. Mantenga presionado el interruptor de la pantalla de información múltiple durante aproximadamente 2 segundos o más para que la marca de llave empiece a parpadear. (Si no se realizan operaciones por aproximadamente 10 segundos con el parpadeo, la visualización volverá a la indicación original).
3. Ligeramente, presione el interruptor de la pantalla de información múltiple mientras el ícono está parpadeando para cambiar la visualización de “---” a “CLEAR”. Luego de esto, se mostrará el tiempo restante para la próxima inspección periódica.

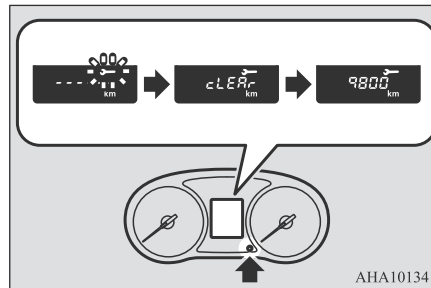

PRECAUCIÓN

- El cliente es responsable de garantizar que se lleve a cabo la inspección periódica y el mantenimiento. Se deben llevar a cabo las inspecciones y el mantenimiento para evitar accidentes y fallas en el funcionamiento.

NOTA

- La visualización “---” no se puede reiniciar cuando el interruptor de encendido está en ON (Encendido).
- Cuando se muestra “---”, luego de una determinada distancia y periodo de tiempo, se reinicia la visualización y se muestra el tiempo restante hasta la próxima inspección periódica.
- Si reinicia la pantalla por accidente, consulte con un distribuidor autorizado de MITSUBISHI MOTORS.

Cambio de los ajustes de configuración

E00522702469

Los ajustes “Modo de restablecimiento del consumo promedio de combustible” y “Unidad de consumo de combustible” pueden modificarse según se desee cuando la llave de contacto se encuentre en la posición “ON” (Encendido).

⚠ PRECAUCIÓN

- El conductor no debe operar el visualizador mientras el vehículo está en movimiento.
- Cuando use el sistema, detenga el vehículo en un área segura.

Cambiar el modo de restablecimiento para el consumo promedio de combustible

E00522902399

Las condiciones del modo para la visualización del consumo promedio de combustible se pueden cambiar entre “restablecimiento automático” y “restablecimiento manual”.

1. Cuando presiona algunas veces la pantalla de información múltiple ligeramente, la pantalla de información cambia a la pantalla de autonomía de conducción. Consulte “Pantalla de información” en la página 5-18.
2. Cada vez que presiona el interruptor de pantalla de información múltiple durante 2 segundos o más en la pantalla de autonomía de conducción, puede cambiar el modo de reinicio por el consumo promedio de combustible.

(A: Modo de restablecimiento automático, B: modo de restablecimiento manual)

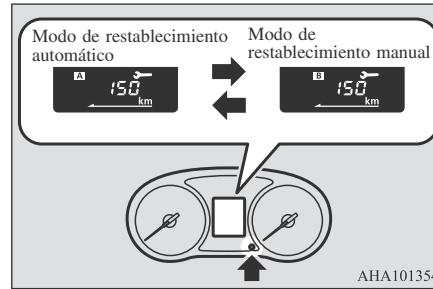
**Modo de restablecimiento manual**

- Si mantiene presionado el interruptor de la pantalla de información múltiple cuando se muestra el consumo promedio de combustible, se reiniciarán los valores que se mostraban en ese momento.
- Cuando el interruptor de encendido se gira desde la posición “ACC” (Accesorios) o “LOCK” (Bloquear) a la posición “ON” (Encendido), el ajuste del modo pasa automáticamente de manual a automático.

El cambio a automático se realiza de manera automática. Si se realizó el cambio a modo manual, pero se siguen mostrando los datos del último restablecimiento.

Modo de restablecimiento automático

- Si mantiene presionado el interruptor de la pantalla de información múltiple cuando se muestra el consumo promedio de combustible, se reinician los valores que se mostraban en ese momento.
- Cuando el interruptor de encendido está en la posición “ACC” (Accesorios) o “LOCK” (Bloquear) durante aproximadamente 4 horas o más, la pantalla de consumo promedio de combustible se restablece automáticamente.

📖 NOTA

- Se puede reiniciar la visualización del consumo promedio de combustible por separado para el modo de restablecimiento automático y para el modo de restablecimiento manual.
- Si la batería se desconecta, se borrará la memoria del modo de restablecimiento manual o el modo de restablecimiento automático para la visualización del consumo promedio de combustible.
- La configuración inicial (predeterminada) es el “Modo de restablecimiento automático”.

Cambiar la unidad de la pantalla de consumo de combustible

E00523001954

Se puede cambiar la pantalla para el consumo de combustible. Las unidades de distancia y cantidad también se cambian para coincidir con la unidad de consumo de combustible seleccionada.

1. Cuando presiona algunas veces la pantalla de información múltiple ligeramente, la pantalla de información cambia a la pantalla de consumo promedio de combustible.

Consulte “Pantalla de información” en la página 5-18.

2. Mantenga presionado el interruptor de la pantalla de información múltiple durante aproximadamente 5 segundos o más hasta que se escuche un sonido de timbre dos veces.
3. Mantenga presionado el interruptor de pantalla de información múltiple para cambiar en secuencia de “km/L” → “L/100 km” → “mpg” → “km/L”.

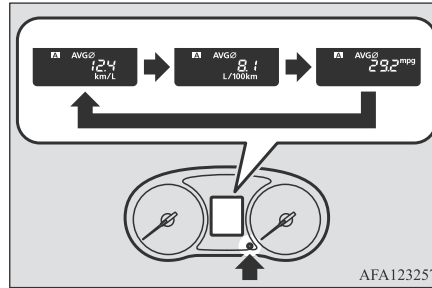

AFA123257

NOTA

- Las unidades de visualización para la autonomía de conducción y el consumo promedio de combustible cambiarán, pero las unidades de la aguja indicadora (velocímetro), el odómetro, el cuentakilómetros parcial y el recordatorio de servicios se mantendrán.
- Si la batería se desconecta, se borra la memoria de la configuración de unidades y vuelve automáticamente al ajuste de fábrica.

Las unidades de distancia también cambian en las siguientes combinaciones para coincidir con la unidad de consumo de combustible seleccionada.

Consumo de combustible	Distancia (autonomía de conducción)
km/L	km
L/100 km	km
mpg	milla (s)

Lista de luz indicadora, luz de advertencia y visualización de la pantalla de información (pantalla de información múltiple - Tipo 1)

E00523701397

Lista de luces indicadoras y de advertencia

E00523803190

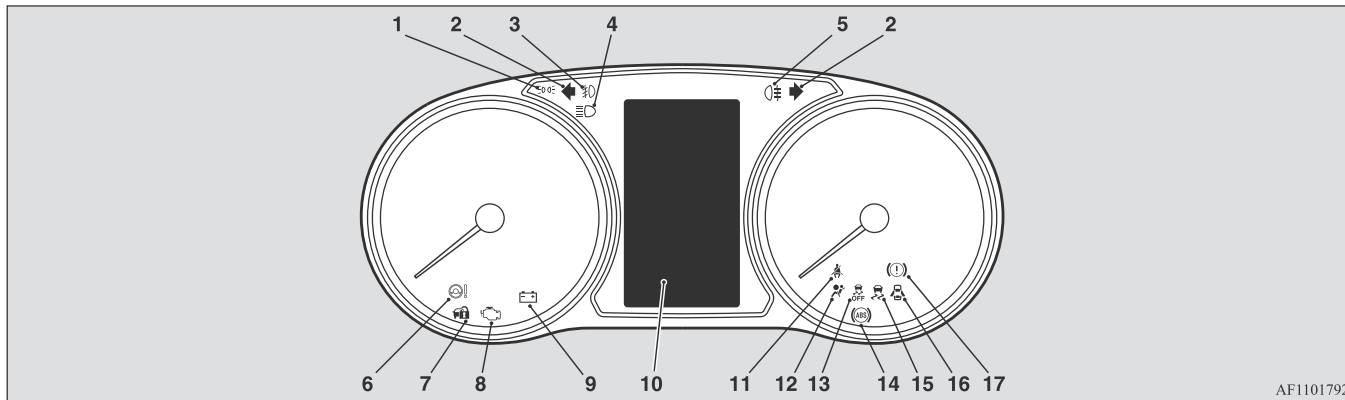

AF1101792

5

- 1- Luz indicadora de la luz de posición → P.5-36
- 2- Luces indicadoras de viraje/luces indicadoras de advertencia → P.5-36
- 3- Luz indicadora de la luz antiniebla delantera → P.5-36
- 4- Luz indicadora de luces altas → P.5-36

- 5- Luz indicadora de la luz antiniebla trasera* → P.5-36
- 6- Luz de advertencia del sistema de dirección asistida eléctrica (EPS) → P.6-34
- 7- Luz indicadora de seguridad → P.3-21
- 8- Luz de advertencia de revisión del motor → P.5-37

- 9- Luz de advertencia de carga → P.5-38
- 10- Visualización de la pantalla de información → P.5-26
- 11- Luz de advertencia de cinturón de seguridad → P.4-13
- 12- Luz de advertencia del sistema de sujeción suplementario (SRS) → P.4-30

Lista de luz indicadora, luz de advertencia y visualización de la pantalla de información (pantalla de información múltiple - Tipo 1)

13- Luz indicadora del control activo de estabilidad (ASC) OFF → P.6-36

15- Luz indicadora del control activo de estabilidad (ASC) → P.6-36

17- Luz de advertencia de frenos → P.5-37

14- Luz de advertencia del Sistema de frenos antibloqueo (ABS) → P.6-31

16- Luz de advertencia de velocidad → P.5-39

Visualización de la pantalla de información

E00523901575

Cuando hay información que anunciar, como el recordatorio de la luz, el timbre suena y la pantalla muestra las indicaciones que aparecen a continuación. Consulte la página apropiada y tome las medidas necesarias.

5

Cuando se elimine la causa de la pantalla de advertencia, la pantalla de advertencia se apaga de manera automática.

Consulte “Lista de pantalla de advertencia” en la página 5-27.

Consulte “Lista de otras pantallas de interrupción” en la página 5-33.









NOTA

- Es posible que aparezca una advertencia en la pantalla de la información y que el timbre suene en los siguientes casos infrecuentes. Esto se debe a que el sistema detecta interferencias, como ruidos o fuertes ondas electromagnéticas, y no es un problema funcional.
 - Se recibe una onda electromagnética extremadamente fuerte de una fuente, como un equipo de radio ilegal, una chispa de un cable o una estación de radar.
 - La operación de los equipos eléctricos instalados (incluidas las partes del mercado secundario) genera una tensión anormal o una descarga de electricidad estática.





Si la pantalla de advertencia aparece muchas veces, consulte con un distribuidor autorizado de MITSUBISHI MOTORS.





Lista de pantalla de advertencia





E00524003320





Pantalla	Causa	Solución (referencia)
 <p>IMMOBILIZER SYSTEM SERVICE REQUIRED</p>	<ul style="list-style-type: none"> • Existe una falla en el inmovilizador eléctrico (sistema de arranque antirrobo). 	<ul style="list-style-type: none"> • Ponga el modo de funcionamiento en OFF (Apagado) y, a continuación, arranque de nuevo el motor. <p>Si la advertencia no se cancela, póngase en contacto con un distribuidor autorizado de MITSUBISHI MOTORS.</p>
 <p>ELECTRICAL SYSTEM SERVICE REQUIRED</p>	<ul style="list-style-type: none"> • Existe una falla en el sistema eléctrico. 	<ul style="list-style-type: none"> • Detenga el vehículo en un lugar seguro inmediatamente y consulte con un distribuidor autorizado de MITSUBISHI MOTORS.
 <p>KEY BATTERY LOW</p>  <p>KEY NOT DETECTED</p>  <p>KEY STILL IN VEHICLE</p>  <p>CHECK DOORS</p>  <p>KEYLESS OPERATION SYSTEM SERVICE REQUIRED</p>	<ul style="list-style-type: none"> • Hay una falla en el sistema de operación a distancia. 	<p>Consulte “Sistema de operación a distancia” en la página 3-7.</p>

5





Pantalla	Causa	Solución (referencia)
<p>El interruptor del motor se pulsa 1 vez</p>  <p>El interruptor del motor se pulsa 2 veces o más</p> 	<ul style="list-style-type: none"> Aunque presionó el interruptor del motor, no se pudo detectar el dispositivo de operación a distancia. 	<ul style="list-style-type: none"> Coloque el dispositivo de operación a distancia en el interruptor del motor. Consulte “Si el dispositivo de operación a distancia no funciona adecuadamente” en la página 6-19.
	<ul style="list-style-type: none"> Puso el modo de funcionamiento en ON (Encendido) sin haberse ajustado el cinturón de seguridad. 	<ul style="list-style-type: none"> Ajuste su cinturón de seguridad de manera correcta. Consulte “Recordatorio del cinturón de seguridad” en la página 4-13.
	<ul style="list-style-type: none"> Existe una falla en la bolsa de aire del SRS o del sistema del pretensor. 	<ul style="list-style-type: none"> Póngase en contacto con un distribuidor autorizado de MITSUBISHI MOTORS inmediatamente para que verifique el sistema. Consulte “Luz de advertencia/visualización del sistema de sujeción suplementario (SRS)” en la página 4-30.

Pantalla	Causa	Solución (referencia)
 <p>REFUEL</p>	<ul style="list-style-type: none"> • Hay poco combustible. 	<ul style="list-style-type: none"> • Cargue combustible de inmediato. Consulte “Pantalla de advertencia de combustible restante” en la página 5-7.
 <p>FUEL SYSTEM SERVICE REQUIRED</p>	<ul style="list-style-type: none"> • Existe una falla en el sistema de combustible. 	<ul style="list-style-type: none"> • Haga revisar inmediatamente el vehículo en un distribuidor autorizado de MITSUBISHI MOTORS.
 <p>RELEASE PARKING BRAKE</p>	<ul style="list-style-type: none"> • Está conduciendo con el freno de estacionamiento accionado. 	<ul style="list-style-type: none"> • Suelte el freno de estacionamiento. Consulte “Pantalla de advertencia del freno” en la página 5-39.
 <p>BRAKE SYSTEM SERVICE REQUIRED</p>	<ul style="list-style-type: none"> • El nivel del líquido de frenos en el depósito disminuyó a un nivel bajo. • Existe una falla en el sistema de frenos. 	<ul style="list-style-type: none"> • Detenga el vehículo en un lugar seguro inmediatamente y consulte con un distribuidor autorizado de MITSUBISHI MOTORS. Consulte “Pantalla de advertencia del freno” en la página 5-39.
 <p>CHARGING SYSTEM SERVICE REQUIRED</p>	<ul style="list-style-type: none"> • Existe una falla en el sistema de carga. 	<ul style="list-style-type: none"> • Detenga el vehículo en un lugar seguro inmediatamente y consulte con el distribuidor autorizado de MITSUBISHI MOTORS más cercano. Consulte “Pantalla de advertencia de carga” en la página 5-40.

Pantalla	Causa	Solución (referencia)
	<ul style="list-style-type: none"> Existe una falla en el sistema de circulación de aceite del motor. 	<ul style="list-style-type: none"> Detenga el vehículo en un lugar seguro inmediatamente y consulte con el distribuidor autorizado de MITSUBISHI MOTORS más cercano. <p>Consulte “Pantalla de advertencia de presión del aceite” en la página 5-40.</p>
	<ul style="list-style-type: none"> Olvidó apagar las luces. 	<p>Consulte “Función de corte automático de las luces (luces delanteras, luz antiniebla, etc.)” en la página 5-42.</p>
	<ul style="list-style-type: none"> La puerta del conductor está abierta cuando el modo de funcionamiento está en cualquier modo que no sea OFF (Apagado). 	<ul style="list-style-type: none"> Ponga el modo de funcionamiento en OFF (Apagado). <p>Consulte “Sistema del recordatorio del modo de funcionamiento en ON (Encendido)” en la página 6-14.</p>
	<ul style="list-style-type: none"> Se intentó bloquear todas las puertas y la puerta trasera cuando el modo de funcionamiento está en cualquier modo que no sea OFF (Apagado). 	<ul style="list-style-type: none"> Ponga el modo de funcionamiento en OFF (Apagado). <p>Consulte “Sistema del recordatorio del modo de funcionamiento en OFF (Apagado)” en la página 6-13.</p>
	<ul style="list-style-type: none"> Existe una falla en el bloqueo del volante. 	<ul style="list-style-type: none"> Detenga el vehículo en un lugar seguro inmediatamente y consulte con un distribuidor autorizado de MITSUBISHI MOTORS.



Pantalla	Causa	Solución (referencia)
	<ul style="list-style-type: none"> • El volante está bloqueado. 	<ul style="list-style-type: none"> • Presione el interruptor del motor mientras gira el volante. Consulte “Bloqueo del volante” en la página 6-14.
	<ul style="list-style-type: none"> • El motor está detenido mientras la palanca del selector está en una posición que no es “P” (Estacionamiento) (transmisión automática). 	<ul style="list-style-type: none"> • Mueva la palanca del selector a la posición “P” (Estacionamiento) y luego cambie el modo de funcionamiento a OFF (Apagado).
	<ul style="list-style-type: none"> • La puerta del conductor está abierta con el volante desbloqueado. 	<p>Consulte “Bloqueo del volante” en la página 6-14.</p>
	<ul style="list-style-type: none"> • Hay una falla en el sistema de dirección asistida eléctrica (EPS). 	<ul style="list-style-type: none"> • Haga revisar el vehículo en un distribuidor autorizado de MITSUBISHI MOTORS lo antes posible. Consulte “Sistema de dirección asistida eléctrica (EPS)” en la página 6-34.
	<ul style="list-style-type: none"> • La temperatura del aceite de la T/A es demasiado alta. 	<p>Consulte “Transmisión automática de 4 velocidades: cuando ocurre una falla en la transmisión automática” en la página 6-25.</p>

Lista de luz indicadora, luz de advertencia y visualización de la pantalla de información (pantalla de información múltiple - Tipo 1)

Pantalla	Causa	Solución (referencia)
	<ul style="list-style-type: none"> Existe una falla en la transmisión automática. 	<ul style="list-style-type: none"> Haga revisar inmediatamente el vehículo en un distribuidor autorizado de MITSUBISHI MOTORS. <p>Consulte “Transmisión automática de 4 velocidades: cuando ocurre una falla en la transmisión automática” en la página 6-25.</p>
	<ul style="list-style-type: none"> Existe una falla en el sistema de asistencia de arranque en pendientes. Hay una falla en el control de estabilidad activa (ASC). 	<ul style="list-style-type: none"> Haga revisar el vehículo en un distribuidor autorizado de MITSUBISHI MOTORS. <p>Consulte “Luz de advertencia/pantalla” en la página 6-30.</p> <ul style="list-style-type: none"> Haga revisar el vehículo en un distribuidor autorizado de MITSUBISHI MOTORS. <p>Consulte “Luz de aviso/visualización ASC” en la página 6-37.</p>
	<ul style="list-style-type: none"> Existe una falla en el Sistema de antibloqueo de ruedas(ABS). 	<ul style="list-style-type: none"> Evite frenar de manera repentina y conducir a alta velocidad. Detenga el vehículo en un lugar seguro y tome las medidas necesarias. <p>Consulte “Luz de advertencia/visualización ABS” en la página 6-32.</p>
	<ul style="list-style-type: none"> El motor se sobrecalentó. 	<ul style="list-style-type: none"> Detenga el vehículo en un lugar seguro y tome las medidas necesarias. <p>Consulte “Sobrecalentamiento del motor” en la página 8-4.</p>

Lista de otras pantallas de interrupción

E00524202817

Pantalla	Estado de operación del sistema	Referencia
	<ul style="list-style-type: none"> Al arrancar el motor, presionó el interruptor del motor sin pisar el pedal de embrague (Transmisión manual). 	<ul style="list-style-type: none"> Coloque la palanca de velocidades en la posición “N” (Neutral), pise el pedal de embrague, y pise el pedal del freno con el pie derecho. Luego, presione el interruptor del motor. <p>Consulte “Arranque del motor” en la página 6-17.</p>
	<ul style="list-style-type: none"> Al arrancar el motor, la palanca del selector está en una posición diferente a la posición “P” (Estacionamiento) o “N” (Neutral), o presionó el interruptor del motor sin pisar el pedal del freno (Transmisión automática). Cuando la comunicación fue exitosa al tocar el dispositivo de operación a distancia en el interruptor del motor. 	<ul style="list-style-type: none"> Coloque la palanca del selector en la posición “P” (Estacionamiento), pise el pedal del freno con el pie derecho. Luego, presione el interruptor del motor. <p>Consulte “Arranque del motor” en la página 6-17.</p> <p>Consulte “Si el dispositivo de operación a distancia no funciona adecuadamente” en la página 6-19.</p>

5

Esto le informa que debe realizar una inspección periódica.

Pantalla	Solución
	<p>Le recomendamos que lo haga revisar.</p> <p>Para obtener más información, consulte “Recordatorio de servicio” en la página 5-8.</p>

La configuración para el intervalo de descanso se puede cambiar.

5

Pantalla	Solución
	<p>Detenga el vehículo con cuidado en un lugar seguro, apague el motor y tómese un descanso.</p> <p>Utilice esta visualización como una orientación aproximada para tomarse descansos durante un viaje largo.</p> <p>Se puede configurar el intervalo desde el inicio del viaje hasta que aparece este mensaje. Consulte “Cambio de la unidad de tiempo hasta que se muestra ‘REST REMINDER’ (Recordatorio de descanso)” en la página 5-15.</p> <p>La pantalla y el timbre informan al conductor cuando llega el momento establecido. Si continúa conduciendo sin tomarse un descanso, el timbre suena cada 5 minutos aproximadamente para sugerirle que descanse.</p> <ul style="list-style-type: none"> • En los casos siguientes, el tiempo de conducción se reinicia y la visualización regresa a la pantalla anterior. Luego, cuando llega de nuevo el momento fijado, el timbre y la visualización le sugieren que descanse. <ul style="list-style-type: none"> • El timbre suena 3 veces. • Ponga el modo de funcionamiento en OFF (Apagado). • El interruptor de la pantalla de información múltiple se mantiene presionado (por aproximadamente 2 segundos o más).

Luces de advertencia e indicatoras (pantalla de información múltiple - Tipo 2)

E00501504686

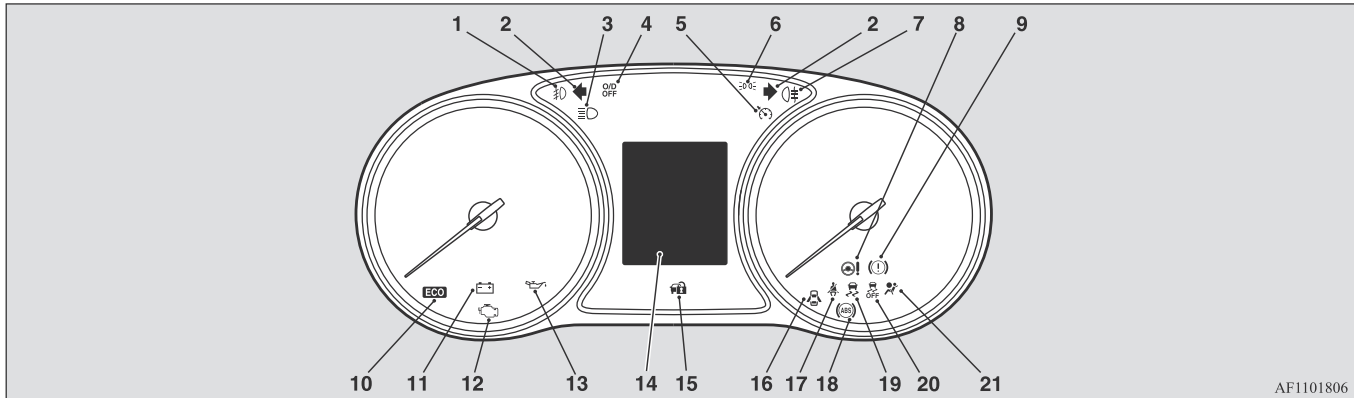

AF1101806

- | | | |
|--|---|---|
| 1- Luz indicadora de la luz antiniebla delantera → P.5-36 | 11- Luz de advertencia de carga → P.5-38 | 20- Luz indicadora del control activo de estabilidad (ASC) OFF* → P.6-36 |
| 2- Luces indicatoras de viraje/luces indicatoras de advertencia → P.5-36 | 12- Luz de advertencia de revisión del motor → P.5-37 | 21- Luz de advertencia del sistema de sujeción suplementario (SRS) → P.4-30 |
| 3- Luz indicadora de luces altas → P.5-36 | 13- Luz de advertencia de la presión del aceite → P.5-38 | |
| 4- Luz indicadora de sobremarcha OFF (Apagada)* → P.6-24 | 14- Pantalla de información múltiple → P.5-17 | |
| 5- Luz indicadora del control de cruce* → P.6-37 | 15- Luz indicadora de seguridad → P.3-21
Para obtener más información, consulte "Bloqueo del volante" en la página 6-14. | |
| 6- Luz indicadora de la luz de posición → P.5-36 | 16- Luz de advertencia de velocidad → P.5-39 | |
| 7- Luz indicadora de la luz antiniebla trasera* → P.5-36 | 17- Luz de advertencia de cinturón de seguridad → P.4-30 | |
| 8- Luz de advertencia del sistema de dirección asistida eléctrica (EPS) → P.6-34 | 18- Luz de advertencia del Sistema de frenos antibloqueo (ABS) → P.6-31 | |
| 9- Luz de advertencia de frenos → P.5-37 | 19- Luz indicadora del control activo de estabilidad (ASC)* → P.6-36 | |
| 10- Luz indicadora ECO → P.5-36 | | |

Luces indicadoras

E00501601266

Luces indicadoras de viraje/luces indicadoras de emergencia

E00501701762

5

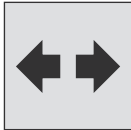

Estas luces indicadoras se encienden y apagan cuando una luz de viraje está funcionando.

NOTA

- Si el parpadeo es demasiado rápido, la causa puede ser un foco de faro roto o una conexión de señal de giro defectuosa.
- Cuando presiona el interruptor de la luz de advertencia de peligro, todas las luces indicadoras de giro se encenderán y apagarán continuamente.
- Cuando las luces de advertencia de emergencia se activan automáticamente debido a un frenado repentino durante la conducción. Consulte “Sistema de la señal de parada de emergencia” en la página 6-31.

Luz indicadora de luces altas

E00501801372

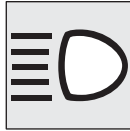

Este luz indicadora se ilumina cuando se usan las luces altas.

Luz indicadora de la luz antiniebla delantera

E00501901823

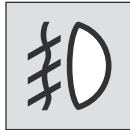

Esta luz se ilumina cuando las luces antiniebla delanteras están encendidas.

Luz indicadora de la luz antiniebla trasera*

E00502001443

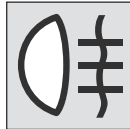

Esta luz se ilumina cuando la luz antiniebla trasera está encendida.

Luz indicadora de la luz de posición

E00508901385

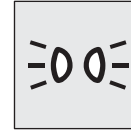

Esta luz indicadora ilumina cuando las luces de posición están encendidas.

Luz indicadora ECO (vehículo equipado con la pantalla de información múltiple - Tipo 2)

E00529801198



Esta luz indicadora se ilumina cuando se logra una conducción eficiente en el consumo de combustible.

Luces de advertencia

E00502401492

Luz de advertencia de los frenos

E00502504061



Esta luz se ilumina cuando el interruptor de encendido se gira a la posición “ON” (Encendido) o el modo de funcionamiento se pone en ON, y se apaga luego de unos segundos.

Antes de conducir, asegúrese de que la luz se apaga.

Con el interruptor de encendido o el modo de funcionamiento en ON (Encendido), la luz de advertencia de los frenos se ilumina bajo las siguientes condiciones:

- Cuando activa el freno de estacionamiento.
- Cuando el nivel de líquido de frenos en el depósito cae a un nivel bajo.
- Cuando la función de distribución de la fuerza de frenado no funciona correctamente.

Con el interruptor de encendido o el modo de funcionamiento en ON, suena un timbre si la velocidad del vehículo supera cierta velocidad con el freno de estacionamiento aplicado.

⚠ PRECAUCIÓN

- En las situaciones que se indican a continuación, el desempeño del freno puede verse comprometido o el vehículo puede tornarse inestable si aplica los frenos repentinamente; en consecuencia, evite conducir a alta velocidad o frenar repentinamente. Además, debe detener inmediatamente el vehículo en un lugar seguro y ponerse en contacto con su distribuidor autorizado de MITSUBISHI MOTORS.

- La luz de advertencia de los frenos no se ilumina cuando se aplica el freno de estacionamiento o no se apaga cuando se suelta el freno de estacionamiento.
- La luz de advertencia de los frenos y la luz de advertencia del Sistema de antibloqueo de ruedas (ABS) se iluminan al mismo tiempo.
Para obtener más información, consulte “Luz/pantalla de advertencia de ABS” en la página 6-32.
- La luz de advertencia de los frenos permanece iluminada al conducir.
- El vehículo debe detenerse de la siguiente manera cuando el desempeño del freno se haya deteriorado.
 - Pise el pedal del freno más fuerte de lo usual.
Incluso si el pedal del freno se mueve hasta el final de su recorrido posible, manténgalo presionado con fuerza.

⚠ PRECAUCIÓN

- Si los frenos fallan, utilice el frenado del motor para reducir su velocidad y tire con cuidado de la palanca del freno de estacionamiento.
Pise el pedal del freno para encender la luz de freno y alertar a los vehículos que están detrás de usted.

Luz de advertencia de revisión del motor

E00502603472

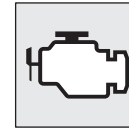

Esta luz forma parte de un sistema de diagnóstico en el vehículo que monitorea las emisiones, el sistema de control del motor o el sistema de control de transmisión automática.

Si se detecta un problema en uno de estos sistemas, esta luz se enciende o parpadea.

Aunque el vehículo normalmente podrá ser conducido sin necesidad de remolque, le recomendamos que haga revisar el sistema de inmediato.

Esta luz también se ilumina cuando el interruptor de encendido se gira a la posición de “ON” o el modo de funcionamiento se pone en ON, y se apaga una vez que arranca el motor. Si no se apaga al arrancar el motor, le recomendamos que haga revisar el vehículo.

⚠ PRECAUCIÓN

- La conducción prolongada con esta luz encendida puede causar daños adicionales al sistema de control de emisiones. También podría afectar al rendimiento de combustible y la capacidad de conducción.
- Si la luz no se ilumina cuando el interruptor de encendido se gira a la posición "ON" (Encendido) o el modo de funcionamiento se pone en ON, le recomendamos que haga revisar el sistema.
- Si la luz se enciende mientras el motor está en marcha, evite conducir a alta velocidad y haga que un distribuidor autorizado de MITSUBISHI MOTORS revise el sistema de inmediato.
La respuesta de los pedales del acelerador y del freno puede verse influida negativamente en estas condiciones.

📖 NOTA

- El módulo de control electrónico del motor que posee el sistema de diagnóstico en el vehículo tiene varios datos de fallas (especialmente sobre las emisiones de escape) almacenados.

Estos datos se eliminarán si se desconecta el cable de la batería, lo que dificultará un diagnóstico rápido. No desconecte un cable de la batería cuando la luz de advertencia de revisión del motor está en ON (Encendido).

Luz de advertencia de carga

E00502702450

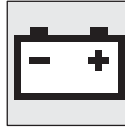

Esta luz se ilumina cuando el interruptor de encendido se gira a la posición "ON" (Encendido) o el modo de funcionamiento se pone en ON, y se apaga una vez que arranca el motor.

En un vehículo equipado con la pantalla de información múltiple - tipo 1, también se muestra una alarma en la pantalla de información múltiple.

⚠ PRECAUCIÓN

- Si se enciende mientras el motor está funcionando, existe un problema en el sistema de carga. Estacione el vehículo en un lugar seguro inmediatamente. Le recomendamos que lo haga revisar.

Luz de advertencia de la presión del aceite (Vehículo equipado con la pantalla de información múltiple - Tipo 2)

E00502801887

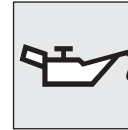

Esta luz se ilumina cuando el interruptor de encendido se gira a la posición "ON" (Encendido) y se apaga una vez que arranca el motor. Si se enciende mientras el motor está en funcionamiento, la presión del aceite está demasiado baja. Apague el motor y hasta que lo revisen.

⚠ PRECAUCIÓN

- Si conduce el vehículo mientras el nivel de aceite del motor es bajo, o el nivel de aceite es normal pero se ilumina la luz de advertencia, el motor podría quemarse y dañarse.
- Si se muestra la advertencia cuando el motor está en marcha, estacione el vehículo en un lugar seguro inmediatamente y verifique el nivel de aceite del motor. Consulte "Mantenimiento: Aceite del motor" en la página 10-4.
- Si se ilumina la luz de advertencia cuando el nivel de aceite del motor es normal, hágalo revisar.

NOTA

- Esta luz de advertencia no indica la cantidad de nivel de aceite en el motor. Esto se debe determinar al verificar el nivel de aceite con la varilla de medición, mientras en motor está apagado.

Luz de advertencia de puerta entreabierta

E00503302088



Esta luz se enciende cuando una puerta o la puerta trasera están abiertas o no están cerradas por completo.

Si la velocidad del vehículo alcanza aproximadamente los

8 km/h con una puerta o puerta trasera abierta o no completamente cerrada, u timbre sonará 4 veces como advertencia.

PRECAUCIÓN

- Antes de mover el vehículo, verifique que la luz de advertencia está APAGADA (OFF).

Pantalla de visualización de información (Vehículo equipado con la pantalla de información múltiple - Tipo 1)

E00524601276

Pantalla de advertencia del freno

E00524701613



Esta advertencia se muestra si está conduciendo con el freno de estacionamiento aún accionado. La luz de advertencia en el tablero de instrumentos también se enciende cuando el freno de estacionamiento está accionado. Si aparece esta advertencia, baje completamente la palanca del freno de estacionamiento.

PRECAUCIÓN

- Si se conduce un vehículo sin soltar el freno de estacionamiento, el freno se sobrecalentará, lo que provocará un frenado ineficaz y una posible falla del freno.



Si el líquido de frenos está bajo cuando el modo de funcionamiento está en ON (Encendido), se muestra esta advertencia.

La luz de advertencia en el tablero de instrumentos también se enciende.

PRECAUCIÓN

- Si esta advertencia permanece iluminada y no se apaga mientras conduce, existe el peligro de un frenado ineficaz. Si esto sucede, estacione el vehículo en un lugar seguro inmediatamente. Le recomendamos que lo haga revisar.

⚠ PRECAUCIÓN

- Si se muestra la pantalla de advertencia de frenado y se encienden la luz de advertencia de los frenos y la luz de advertencia del Sistema de antibloqueo de ruedas (ABS) al mismo tiempo, la función de distribución de la fuerza de frenado no funcionará, por lo que el vehículo puede verse desestabilizado durante el frenado repentino. Evite frenar de golpe y conducir a alta velocidad. Detenga el vehículo en un lugar seguro. Le recomendamos que lo haga revisar.
- El vehículo debe detenerse de la siguiente manera cuando el desempeño del freno se haya deteriorado.
 - Pise el pedal del freno más fuerte de lo usual.
Incluso si el pedal del freno se mueve hasta el final de su recorrido posible, manténgalo presionado con fuerza.
 - Si los frenos fallan, utilice el frenado del motor para reducir su velocidad y tire con cuidado de la palanca del freno de estacionamiento.
Pise el pedal del freno para encender la luz de freno y alertar a los vehículos que están detrás de usted.

Pantalla de advertencia de carga

E00524801382



Si hay una falla en el sistema de carga, la visualización de la advertencia se mostrará en la información de la pantalla de información múltiple. La luz de advertencia en el tablero de instrumentos también se enciende.

⚠ PRECAUCIÓN

- Si se muestra la advertencia cuando el motor está en marcha, estacione el vehículo en un lugar seguro inmediatamente. Le recomendamos que lo haga revisar.

Pantalla de advertencia de presión del aceite

E00524901484



Si la presión del aceite del motor cae cuando el motor está en marcha, la visualización de advertencia se mostrará en la información de la pantalla en la pantalla de información múltiple.

⚠ PRECAUCIÓN

- Si conduce el vehículo mientras el nivel de aceite del motor es bajo, o el nivel de aceite es normal pero se muestra la advertencia, el motor podría quemarse y dañarse.
- Si se muestra la advertencia cuando el motor está en marcha, estacione el vehículo en un lugar seguro inmediatamente y verifique el nivel de aceite del motor.
Consulte “Mantenimiento: Aceite del motor” en la página 10-4.
- Si se muestra la advertencia cuando el nivel de aceite del motor es normal, hágalo revisar.

📖 NOTA

- Esta pantalla de advertencia no indica la cantidad de nivel de aceite en el motor. Esto se debe determinar al verificar el nivel de aceite con la varilla de medición, mientras el motor está apagado.

Interruptor de faros combinados y paleta

E00506005478

Faros delanteros

NOTA

- Al entrar a un país en el que los vehículos se conducen del lado opuesto de la carretera en comparación al país en el que se suministran sus vehículos, deben tomarse las medidas necesarias para evitar deslumbrar a los vehículos que se aproximan. Consulte “Cómo cubrir los faros delanteros” en la página 10-29.
- No deje los faros encendidos por mucho tiempo mientras el motor esté parado (sin funcionar). Podría agotarse la batería.
- Cuando llueve, o cuando el vehículo ha sido lavado, el interior de la lente a veces se torna borroso, pero esto no indica un problema funcional. Cuando se encienda la luz, el calor eliminará la niebla. Sin embargo, si entra agua en el faro, le recomendamos que lo haga revisar.

Para encender los faros, gire el interruptor.

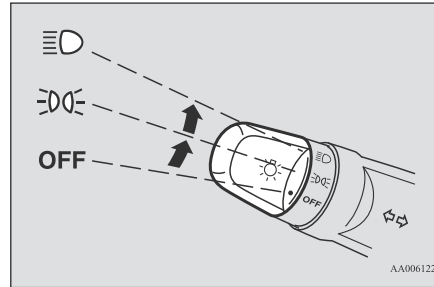

OFF (Apagado)	Todos los faros apagados
	Se encienden las luces de posición, traseras, de la placa de matrícula y del tablero de instrumentos
	Se encienden los faros delanteros y los otros faros

Función de corte automático de los faros (faros delanteros, luces antiniebla, etc.)

E00532702000

- Si realiza la siguiente operación mientras el interruptor del faro está en la posición “”, las luces se apagarán automáticamente cuando se abra la puerta del conductor.

[Excepto para los vehículos equipados con el sistema de operación a distancia]

El interruptor de encendido se encuentra en la posición “LOCK” o “ACC” (Accesorios), o extrae la llave del interruptor de encendido.

[Para los vehículos equipados con el sistema de operación a distancia]

El modo de funcionamiento está en OFF (Apagado) o en ACC (Accesorios).

- Si realiza la siguiente operación mientras el interruptor del faro está en la posición “”, las luces se apagarán automáticamente si la puerta del conductor permanece cerrada por aproximadamente 3 minutos.

[Excepto para los vehículos equipados con el sistema de operación a distancia]

El interruptor de encendido se encuentra en la posición “LOCK” o “ACC” (Accesorios), o extrae la llave del interruptor de encendido.

[Para los vehículos equipados con el sistema de operación a distancia]

El modo de funcionamiento está en OFF (Apagado) o en ACC (Accesorios).

NOTA



- La función de corte automático no funcionará cuando el interruptor de la luz esté en la posición “”.

NOTA

- También puede desactivar la función de corte automático de las luces. Para obtener más información, póngase en contacto con un distribuidor autorizado de MITSUBISHI MOTORS.

Cuando quiera mantener los faros encendidos:

5

1. En los siguientes casos, gire el interruptor del faro a la posición “OFF”.
[Excepto para los vehículos equipados con el sistema de operación a distancia]
El interruptor de encendido está en la posición “LOCK” o “ACC” (Accesorios).
[Para los vehículos equipados con el sistema de operación a distancia]
El modo de funcionamiento está en OFF (Apagado) o en ACC (Accesorios).
2. Encienda los faros con el interruptor en la posición “ ” o “ ” nuevamente, y luego las lámparas permanecerán encendidas.

Timbre del monitor de las luces

E00506101862

Si se realiza la siguiente operación, sonará un timbre para recordarle al conductor que apague los faros.

[Excepto para los vehículos equipados con el sistema de operación a distancia]

Si se abre la puerta del conductor cuando la llave está en la posición “LOCK” o “ACC” (Accesorios), o se retira del interruptor de encendido mientras los faros están encendidos.

[Para los vehículos equipados con el sistema de operación a distancia]

Si la puerta del conductor está abierta cuando el modo de funcionamiento está en ACC (Accesorios) o en OFF (Apagado) mientras los faros están encendidos.

En ambos casos, el timbre se detendrá automáticamente si se activa la función de corte automático, si se apaga el interruptor del faro o se cierra la puerta.

Paleta (cambio de luces altas/bajas)

E00506201850

Cuando el interruptor de la luz está en la posición “ ”, la luz cambia de alta a baja (o baja a alta) cada vez que se tira de la palanca a fondo (1). Cuando las luces altas están encendidas, el indicador de luces altas en el tablero de instrumentos se iluminará.

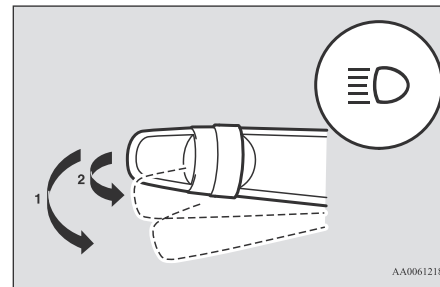

AA0061218

Destello del faro

E00506301486

Las luces altas parpadean cuando se tira de la palanca ligeramente (2), y se apagarán cuando se suelte.

Cuando las luces altas están encendidas, el indicador de luces altas en el tablero de instrumentos se iluminará.

NOTA



- Las luces altas también pueden parpadear cuando el interruptor del faro está en OFF (Apagado).
- Si apaga los faros con los faros delanteros ajustados en luces altas, los faros delanteros volverán automáticamente a su configuración de luces bajas cuando el interruptor de las luces vuelve a su posición “ ”.

Luz de bienvenida*

E00528902593

Esta función enciende las luces de posición y las luces traseras durante aproximadamente 30 segundos después de pulsar el Interruptor UNLOCK (Desbloquear) de la tecla cuando los faros delanteros combinados y el interruptor del balancín se encuentran en la posición “OFF (Apagado)”.

NOTA

- Mientras la función de luz de bienvenida está funcionando, realice una de las siguientes operaciones para cancelar la función.
 - Presione el interruptor de BLOQUEO en la llave.
 - Gire el interruptor de faros combinados y la paleta a la posición “” o “”.
 - Gire el interruptor de encendido a la posición “ON” (Encendido) o ponga el modo de funcionamiento en ON.
 - Es posible modificar las funciones de la siguiente manera:
 - Los faros delanteros pueden configurarse para encenderse en la configuración de luces bajas.
 - Puede desactivar la función de luz de bienvenida.
- Para obtener más información, póngase en contacto con un distribuidor autorizado de MITSUBISHI MOTORS.

Luz de llegada a casa*

E00529002285

Esta función enciende los faros delanteros en la configuración de luces bajas por aproximadamente 30 segundos, luego de que el interruptor de encendido se gire a la posición “LOCK” (Bloquear) o el modo de funcionamiento se coloque en OFF (Apagado).

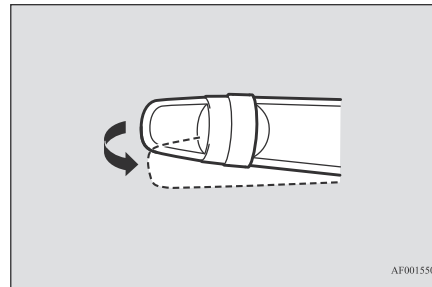

1. Gire el interruptor de faros combinados y paleta a la posición “OFF” (Apagado).
2. Gire el interruptor de encendido a la posición “LOCK” (Bloquear) o ponga el modo de funcionamiento en OFF (Apagado). Además, si usó una llave para arrancar el motor, retire la llave del interruptor de encendido.
3. Dentro de 60 segundos de girar el interruptor de encendido a la posición “LOCK” (Bloquear) o de poner el modo de funcionamiento en OFF (Apagado), tire la palanca de la luz de viraje hacia usted.



4. Los faros delanteros se encenderán en la configuración de luces bajas durante aproximadamente 30 segundos. Luego de que se apaguen las luces delanteras, pueden prenderse de nuevo en la configuración de luces bajas por aproximadamente 30 segundos, al tirar la palanca de la luz de viraje hacia usted dentro de 60 segundos de girar el interruptor de encendido a la posición “LOCK” (Bloquear) o de poner el modo de funcionamiento en OFF (Apagado).

Para encender nuevamente las luces luego de 60 segundos de haber girado el interruptor de encendido a la posición “LOCK” (Bloquear) o de haber puesto el modo de funcionamiento en OFF (Apagado), repita el proceso desde el paso 1.

NOTA

- Mientras la función de luz de llegada a casa esté funcionando, realice una de las siguientes operaciones para cancelar la función.
 - Tire de la palanca de la luz de viraje hacia usted.
 - Gire el interruptor de faros combinados y la paleta a la posición “” o “”.
 - Gire el interruptor de encendido a la posición “ON” (Encendido) o ponga el modo de funcionamiento en ON.
- Es posible modificar las funciones de la siguiente manera:
 - Puede cambiar el tiempo que los faros delanteros permanecen encendidos.

NOTA

- Puede desactivar la función de luz de llegada a casa.

Para obtener más información, póngase en contacto con un distribuidor autorizado de MITSUBISHI MOTORS.

2- Señales de cambio de carril

Al mover ligeramente la palanca a (2) para cambiar de carril, las luces de viraje y la luz indicadora en el tablero de instrumentos solo parpadearán mientras se acciona la palanca.

Además, al mover ligeramente la palanca a (2) y luego soltarla, las luces de viraje y la luz indicadora en el tablero de instrumentos parpadearán 3 veces.

NOTA

[Vehículo equipado con la pantalla de información múltiple - tipo 2]

Para obtener más información, póngase en contacto con un distribuidor autorizado de MITSUBISHI MOTORS.

Palanca de la luz de viraje

E00506503091

Las luces de viraje parpadean cuando se acciona la palanca (con el interruptor de encendido o el modo de funcionamiento está en ON (Encendido)). Al mismo tiempo, el indicador de la luz de viraje parpadea.

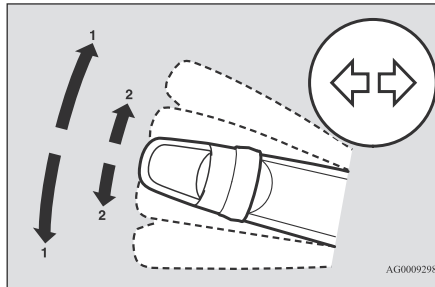

1- Faros direccionales

Al hacer un giro normal, use la posición (1). La palanca volverá automáticamente a la posición normal cuando se termine el giro.

NOTA

- Si las luces parpadean de manera inusualmente rápida, es posible que el foco de una luz de viraje se haya quemado. Haga revisar el vehículo en un distribuidor autorizado de MITSUBISHI MOTORS.
- Es posible activar las siguientes funciones:
 - El parpadeo de las luces de viraje cuando la palanca se acciona con el interruptor de encendido o el modo de funcionamiento está en ACC (Accesorios).
 - Se puede desactivar la función de 3 destellos de la luz de viraje para cambiar de carril.
 - Se puede ajustar el tiempo requerido para operar la palanca para la función de 3 destellos.

Para obtener más información, póngase en contacto con un distribuidor autorizado de MITSUBISHI MOTORS.

- Es posible cambiar el tono de un timbre cuando las luces de viraje parpadean.

[Vehículo equipado con la pantalla de información múltiple - tipo 1]

Consulte "Cambio del sonido de la luz de viraje" en la página 5-16.

Interruptor de las luces intermitentes de emergencia

E00506602398

Use el interruptor de las luces intermitentes de emergencia cuando tenga que estacionar el vehículo en la carretera por cualquier emergencia.

Puede utilizar las luces intermitentes de emergencia en cualquier momento, sin importar la posición del interruptor de encendido o del modo de funcionamiento.

Presione el interruptor para encender las luces intermitentes de emergencia. Las luces de viraje parpadearán continuamente.

Para apagarlas, presione el interruptor nuevamente.

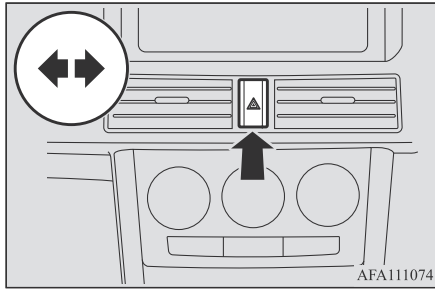

AFA111074

NOTA

- Mientras las luces de advertencia de emergencia parpadean debido al pulsado manual del interruptor, el sistema de la señal de parada de emergencia no funciona. Consulte “Sistema de la señal de parada de emergencia” en la página 6-31.

Interruptor de la luz antiniebla

E00506701.392

Interruptor de los faros antiniebla delanteros

Las luces antiniebla delanteras se pueden utilizar mientras los faros delanteros o las luces traseras están encendidas. Gire la perilla

en la dirección “ON” (Encendido) para encender las luces antiniebla delanteras. Una luz indicadora en el tablero de instrumentos también se enciende. Gire la perilla en la dirección “OFF” (Apagado) para apagar las luces antiniebla delanteras. El botón volverá automáticamente a su posición original cuando lo suelte.

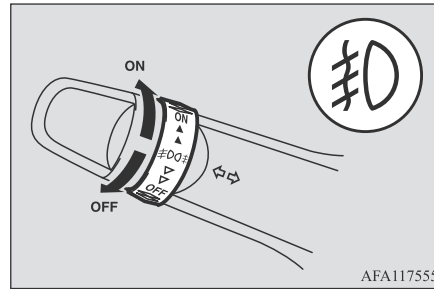

AFA117555

NOTA

- Las luces antiniebla delanteras se apagan automáticamente cuando los faros delanteros o las luces traseras están apagadas. Para volver a encender las luces antiniebla, gire la perilla en la dirección de “ON” (Encendido) después de encender los faros delanteros o luces traseras.
- No use luces antiniebla, excepto en condiciones de niebla. De lo contrario, un brillo excesivo de los faros podría cegar temporalmente a los conductores de los vehículos que se acercan.

Interruptor de las luces antiniebla traseras*

E00508401885

La luz antiniebla trasera se puede operar mientras los faros delanteros o las luces antiniebla delanteras están encendidas. Cuando se enciende la luz antiniebla trasera, se enciende una luz indicadora en el tablero de instrumentos.

Gire la perilla una vez en la dirección “ON” (Encendido) para encender las luces antiniebla delanteras. Gire la perilla una vez más en la dirección “ON” (Encendido) para encender la luz antiniebla trasera. Gire una vez la perilla en la dirección “OFF” (Apagado) para apagar la luz antiniebla trasera. Gire la perilla una vez más en la dirección “OFF” (Apagado) para apagar las luces antiniebla delanteras. El botón volverá automáticamente a su posición original cuando lo suelte.

5

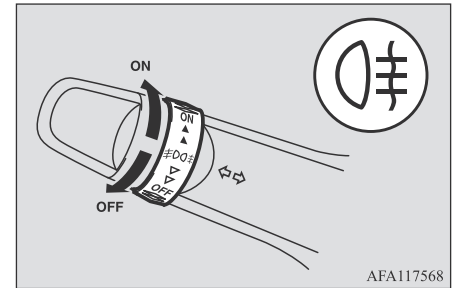

AFA117568

NOTA

- La luz antiniebla trasera se apaga automáticamente cuando los faros delanteros o las luces antiniebla delanteras se apagan.
- Para volver a encender la luz antiniebla trasera, gire la perilla dos veces en la dirección de "ON" (Encendido) después de encender los faros delanteros.

Limpiaparabrisas

E00516902440

NOTA

- En los vehículos de transmisión automática, para garantizar una vista clara hacia atrás, el limpiaparabrisas trasero realizará automáticamente varias operaciones continuas si la palanca del selector se coloca en la posición "R" (Reversa) mientras los limpiaparabrisas están funcionando. Consulte "Limpiaparabrisas y lavaparabrisas del cristal trasero" en la página 5-47.

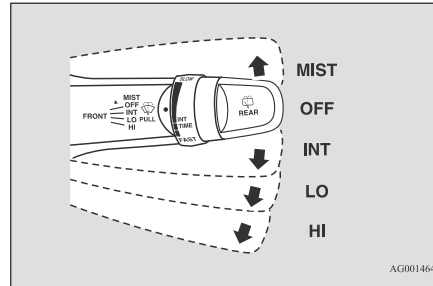

- MIST- Función de desempañamiento
Los limpiaparabrisas funcionarán solo una vez.
- OFF (Apagado) Apagado
- INT- Intermitente
(sensible a la velocidad)
- LO- (lento) Lento
- HI- (rápido) Rápido

Para ajustar intervalos intermitentes

Con la palanca en la posición "INT" (sensible a la velocidad), los intervalos intermitentes se pueden ajustar al girar el botón (A).

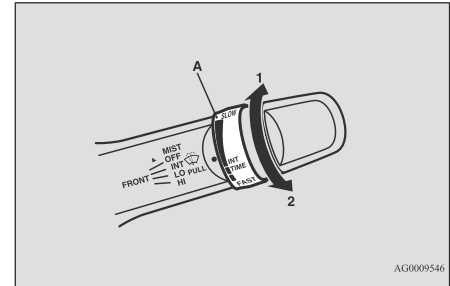

- 1- Rápido
- 2- Lento

NOTA

- La función de operación sensible a la velocidad de los limpiaparabrisas puede desactivarse. Para obtener más información, póngase en contacto con un distribuidor autorizado de MITSUBISHI MOTORS.

Interruptor del limpiaparabrisas y lavaparabrisas

E00507102882

El limpiaparabrisas y el lavaparabrisas se pueden utilizar con el interruptor de encendido o si el modo de funcionamiento está en ON (Encendido) o ACC (Accesorios).

Si las plumillas están congeladas en el parabrisas o en el cristal trasero, no haga funcionar los limpiaparabrisas hasta que el hielo se haya derretido y las plumillas se hayan liberado; de lo contrario, el motor del limpiaparabrisas podría dañarse.

PRECAUCIÓN

- Si el líquido lavaparabrisas se usa en climas fríos, el líquido rociado contra el vidrio se puede congelar y dificultar la visibilidad. Caliente el vidrio con el descongelador antes de usar el lavaparabrisas.

Función de desempañamiento

Mueva la palanca en la dirección de la flecha y suéltela para operar los limpiaparabrisas de inmediato. Utilice esta función cuando conduzca con niebla o llovizna.

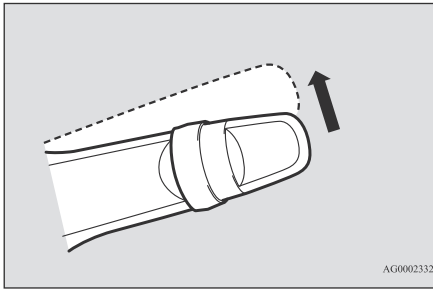

Lavaparabrisas

E00507202812

El líquido lavaparabrisas se rociará en el parabrisas cuando tire de la palanca hacia usted. Los limpiaparabrisas funcionan automáticamente mientras se rocía el líquido lavaparabrisas.

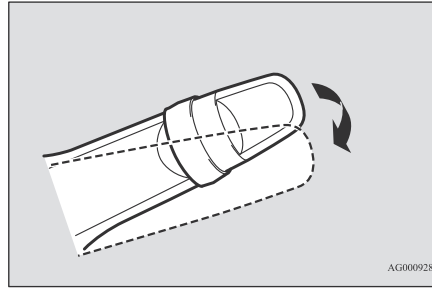

⚠ PRECAUCIÓN

- Si el lavaparabrisas se usa en climas fríos, el líquido lavaparabrisas rociado contra el vidrio puede congelarse y provocar mala visibilidad. Caliente el vidrio con el descongelaador y el desempañador (si está incluido) antes de usar el lavaparabrisas.

📖 NOTA

- El funcionamiento de los limpiaparabrisas y el rociado del líquido lavaparabrisas se pueden desactivar. Para obtener más información, consulte con un distribuidor autorizado de MITSUBISHI MOTORS.

Limpiaparabrisas y lavaparabrisas del cristal trasero

E00507302679

El interruptor del limpiaparabrisas trasero y el lavaparabrisas se puede operar con el interruptor de encendido o si el modo de funcionamiento está en ON o ACC (Accesorios).

5

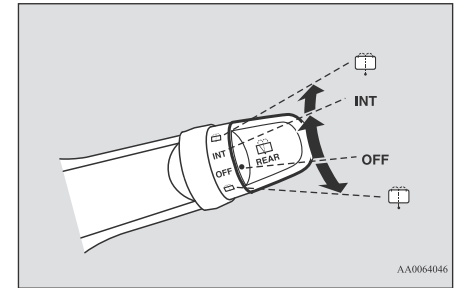

INT - El limpiaparabrisas funciona continuamente durante varios segundos y, luego, funciona intermitentemente en intervalos de aproximadamente cada 8 segundos.

OFF Apagado

(Apagado) -

 - El líquido lavaparabrisas se rociará en el cristal trasero cuando la perilla se gire por completo en cualquier dirección. Los limpiaparabrisas funcionan automáticamente mientras se rocía el líquido lavaparabrisas.

 **NOTA**

- En los vehículos con transmisión automática, el limpiaparabrisas trasero hará operaciones continuas automáticamente si la palanca del selector se coloca en la posición “R” (Reversa) mientras el limpiaparabrisas o el limpiaparabrisas trasero está activado (modo de funcionamiento automático)

Luego del funcionamiento automático, el limpiaparabrisas trasero dejará de funcionar si la perilla está en la posición “OFF” (Apagado). Si la perilla está en la posición “INT”, el limpiaparabrisas de la ventana trasera volverá al funcionamiento intermitente.

Solo es posible ajustar el limpiaparabrisas trasero para que realice el funcionamiento automático si la palanca del selector se coloca en la posición “R” (Reversa) mientras el limpiaparabrisas trasero funciona con la perilla en la posición “INT”.

Para obtener más información, póngase en contacto con un distribuidor autorizado de MITSUBISHI MOTORS.

- Si la perilla está en la posición “OFF” (Apagado), gire la perilla a la posición “INT” dos veces rápidamente para hacer funcionar el limpiaparabrisas trasero continuamente (modo de funcionamiento continuo)
Gire la perilla a la posición “OFF” (Apagado) para cancelar la operación continua del limpiaparabrisas trasero.
- Se puede ajustar el intervalo para el funcionamiento intermitente.
Para obtener más información, póngase en contacto con un distribuidor autorizado de MITSUBISHI MOTORS.

Precauciones a tener en cuenta al usar limpiaparabrisas y lavaparabrisas

E00507601688

- Si los limpiaparabrisas en movimiento se bloquean parcialmente durante un barrido a causa de hielo u otros depósitos en el vidrio, los limpiaparabrisas pueden dejar de funcionar temporalmente para evitar que el motor se sobrecaliente. En este caso, estacione el vehículo en un lugar seguro, gire el interruptor de encendido a la posición “LOCK” (Bloquear) o ponga el modo de funcionamiento en OFF (Apagado), y luego retire el hielo u otros depósitos. Debido a que los limpiaparabrisas comenzarán a funcionar nuevamente una vez que el motor del limpiaparabrisas se enfríe, verifique que los limpiaparabrisas funcionen antes de usarlos.
- No utilice los limpiaparabrisas cuando el vidrio esté seco.
Podrían rayar la superficie del vidrio y las plumillas se desgastarían antes de tiempo.
- Antes de usar los limpiaparabrisas en clima frío, verifique que las plumillas del limpiaparabrisas no estén congeladas en el vidrio. El motor podría quemarse si los limpiaparabrisas se usan con las plumillas congeladas en el vidrio.
- Evite usar el lavaparabrisas continuamente durante más de 20 segundos. No opere el lavaparabrisas cuando el depósito de líquido esté vacío.

De otro modo, el motor podría quemarse.

- Verifique periódicamente el nivel de líquido lavaparabrisas en el depósito y rellene si es necesario.

Durante climas fríos, agregue una solución limpiaparabrisas recomendada que no se congelará en el depósito del líquido lavaparabrisas. De lo contrario, podría perder la función del lavaparabrisas y causar daños por congelamiento a los componentes del sistema.

Interruptor del desempañador del cristal trasero*

E00507902910

El interruptor del desempañador del cristal trasero se puede operar cuando el motor está en marcha.

Presione el interruptor para encender el desempañador del cristal trasero. Se apagará automáticamente en aproximadamente 20 minutos. Para apagar el desempañador dentro de aproximadamente 20 minutos, vuelva a presionar el interruptor.

La luz indicadora (A) se iluminará mientras el desempañador esté encendido.

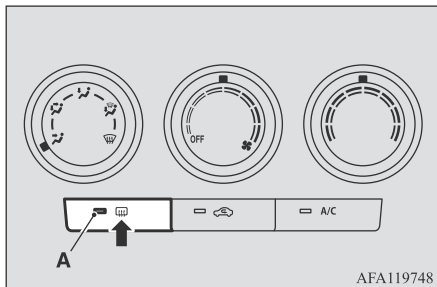

Interrupor de la bocina

E00508001852

Presione el volante sobre la marca “” o alrededor de ella.

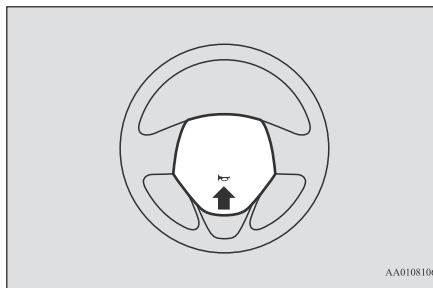

NOTA

- El interruptor del desempañador no es para derretir nieve sino para despejar la neblina. Elimine la nieve antes de usar el interruptor del desempañador.
- Para evitar una descarga innecesaria de la batería, no use el interruptor del desempañador del cristal trasero durante el arranque del motor o cuando el motor no esté en funcionamiento. Apague el desempañador inmediatamente después de que la ventana esté limpia.
- Al limpiar el interior del cristal trasero, use un paño suave y páselo delicadamente por los cables del calefactor, con cuidado para no dañarlos.
- No permita que los objetos toquen el interior del vidrio trasero, ya que podrían producirse daños o roturas en los cables.



Arranque y conducción

Conducción económica6-2
Conducción, alcohol y drogas6-3
Técnicas de conducción segura.6-3
Recomendaciones para el rodaje.6-4
Freno de estacionamiento6-4
Estacionamiento.6-6
Ajuste de la altura y la distancia del volante6-7
Espejo retrovisor interno6-7
Espejos retrovisores exteriores6-8
Interruptor de encendido*6-10
Interruptor del motor*6-11
Bloqueo del volante.6-14
Arranque y parada del motor6-15
Transmisión manual*6-20
Transmisión automática de 4 velocidades*6-21
Frenado6-28
Asistencia de arranque en pendientes*6-29
Sistema de asistencia de los frenos*6-30
Sistema de la señal de parada de emergencia6-31
Sistema de frenos antibloqueo (ABS)6-31
Sistema de dirección asistida eléctrica (EPS)6-34
Control activo de estabilidad (ASC)*6-35
Control de crucero*6-37
Cámara retrovisora*6-42
Cargas6-44

Conducción económica

E00600102679

Para una conducción económica, hay algunos requisitos técnicos que deben cumplirse. El requisito previo para un bajo consumo de combustible es un motor bien alineado. Para conseguir una vida útil más larga del vehículo y un funcionamiento más económico, haga que un distribuidor autorizado de MITSUBISHI MOTORS realice el mantenimiento del vehículo a intervalos regulares de acuerdo con las normas de mantenimiento. El rendimiento de combustible y la generación de gases de escape y de ruido están muy influenciados por los hábitos personales de conducción, así como por las condiciones particulares de funcionamiento. Los siguientes puntos deben ser observados para minimizar el desgaste de los frenos, neumáticos y motor, así como para reducir la contaminación ambiental.

Acelerar y desacelerar

Conduzca de acuerdo a las condiciones del tráfico, y evite arranques repentinos, aceleraciones repentinas y frenados repentinos, ya que aumentarán el consumo de combustible.

Cambios de marchas

Solo haga los cambios a una velocidad y velocidad del motor adecuadas. Utilice siempre la posición de cambio más alta posible.

Tráfico de la ciudad

Los arranques y paradas repentinos aumentan el consumo promedio de combustible. Siempre que sea posible, utilice caminos con flujo de tráfico suave. Cuando esté conduciendo en caminos congestionados, evite el uso de posición de cambio bajo a altas velocidades del motor.

Inactivo

El vehículo consume combustible aún estando inactivo. Evite periodos prolongados de inactividad siempre que sea posible.

Velocidad

A mayor velocidad del vehículo, se consume más combustible. Evite conducir a alta velocidad. Tan solo soltar un poco el pedal del acelerador ahorrará una cantidad significativa de combustible.

Presión de inflado de las llantas

Verifique la presión de inflado de las llantas a intervalos regulares. Una baja presión de inflado de las llantas aumenta la resistencia a la carretera y el consumo de combustible. Adicionalmente, una baja presión de las llantas afecta significativamente el desgaste de las llantas y la estabilidad de conducción.

Cargas

No conduzca con artículos innecesarios en el compartimiento de equipaje. Especialmente durante la conducción en ciudad, donde es necesario el arranque y la parada frecuentes, el aumento de peso del vehículo afectará en gran medida el consumo de combustible. También evite conducir con equipaje o transportadores innecesarios, etc., en el techo; el aumento de la resistencia del aire aumentará el consumo de combustible.

Arranque en frío del motor

El arranque de un motor frío consume más combustible. También se causa consumo innecesario de combustible al dejar corriendo un motor caliente. Una vez que el motor ha arrancado, comience a conducir tan pronto como sea posible.

Aire acondicionado

El uso del aire acondicionado aumentará el consumo de combustible.

Conducción, alcohol y drogas

E00600201211

Conducir en estado de ebriedad es una de las causas más frecuentes de accidentes.

Su capacidad de conducción se puede ver seriamente afectada incluso con niveles de alcohol en la sangre muy por debajo del mínimo legal. Si toma, no maneje. Viaje con un conductor designado que no beba, llame a un taxi o a un amigo, o use el transporte público. Tomar café o una ducha fría no lo hará estar sobrio.

Asimismo, los medicamentos con receta y sin receta afectan su estado de alerta, percepción y tiempo de reacción. Consulte a su médico o farmacéuta antes de conducir bajo la influencia de cualquiera de estos medicamentos.

⚠ ADVERTENCIA

• NUNCA BEBA Y CONDUZCA.

Sus percepciones son menos precisas, sus reflejos son más lentos y su juicio se ve afectado.

Técnicas de conducción segura

E00600301922

La seguridad al conducir y la protección contra lesiones no pueden garantizarse completamente. Sin embargo, le recomendamos que preste especial atención a lo siguiente:

Cinturones de seguridad

Antes de poner en marcha el vehículo, asegúrese de que usted y sus pasajeros se han abrochado los cinturones de seguridad.

Alfombras de piso

⚠ ADVERTENCIA

- Mantenga las alfombras del piso alejadas de los pedales colocando correctamente las alfombras del piso, adecuadas para el vehículo.

Para evitar que las alfombrillas se salgan de su posición, sujételas firmemente con el gancho, etc.

Tenga en cuenta que colocar un tapete sobre un pedal o poner un tapete encima de otro puede obstruir el funcionamiento del pedal y provocar un accidente grave.

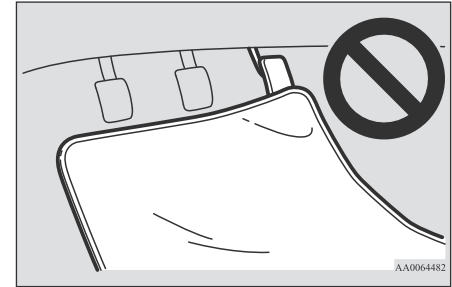

Llevar niños en el vehículo

- Nunca deje su vehículo desatendido con la llave y los niños dentro del vehículo. Los niños pueden jugar con los mandos de conducción y esto podría provocar un accidente.
- Asegúrese de que los bebés y los niños pequeños estén bien sujetos de acuerdo con las leyes y reglamentos, y de que cuenten con la máxima protección en caso de accidente.
- Evite que los niños jueguen en el compartimiento de equipaje. Es muy peligroso permitir que jueguen allí mientras el vehículo está en movimiento.

Carga de equipaje

Al cargar el equipaje, tenga cuidado de no cargar por encima de la altura de los asientos. Esto es peligroso no sólo porque se obstruye la visión hacia atrás, sino también porque el equipaje puede proyectarse dentro del compartimiento de pasajeros en caso de frenado brusco.

Recomendaciones para el rodaje

E00600404373

Durante el periodo de rodaje de los primeros 1.000 km, es aconsejable conducir su vehículo nuevo utilizando las siguientes precauciones como guía para ayudar a prolongar la vida útil, así como la economía y el rendimiento futuros.

- No haga funcionar el motor a altas revoluciones.
- Evite el arranque rápido, la aceleración, el frenado y el funcionamiento prolongado a alta velocidad.
- Mantenga el límite de velocidad de rodaje que se muestra a continuación. Tenga en cuenta que deben respetarse los límites de velocidad legales que aparecen en la pantalla.
- No exceda los límites de carga.
- Absténgase de remolcar un remolque.

Vehículos con transmisión manual

Punto de cambio	Límite de velocidad
1er velocidad	25 km/h
2do cambio	45 km/h
3er cambio	75 km/h
4to cambio	100 km/h
5to cambio	110 km/h

Vehículos con transmisión automática

Punto de cambio	Límite de velocidad
“L” (BAJA)	30 km/h
“2” (SEGUNDA)	60 km/h
“D” (MARCHA)*1	100 km/h
“D” (MARCHA)*2	105 km/h

*1: Con la sobremarcha en OFF (Apagada)

*2: Con la sobremarcha en ON (Encendida)

Freno de estacionamiento

E00600502976

Para estacionar el vehículo, primero deténgalo completamente, aplique el freno de estacionamiento en su totalidad de manera que pueda detener al vehículo.

Para aplicarlo

E00650200059

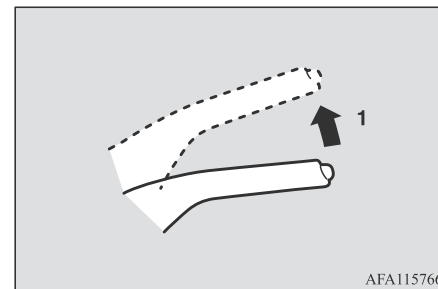

AFA115766

- 1- Presione firmemente y mantenga presionado el pedal del freno, luego levante la palanca hacia arriba sin presionar el botón al final de la empuñadura.

⚠ PRECAUCIÓN

- Por lo general, cuando tenga la intención de aplicar el freno de estacionamiento, pise firmemente el pedal del freno para detener el vehículo por completo antes de tirar de la palanca del freno de estacionamiento.

⚠ PRECAUCIÓN

Tirar de la palanca del freno de estacionamiento con el vehículo en movimiento podría ocasionar que las ruedas traseras se bloqueen, provocando inestabilidad al vehículo. También podría hacer que el freno de estacionamiento funcione mal.

📖 NOTA

- Aplique fuerza suficiente a la palanca del freno de estacionamiento para mantener el vehículo detenido después de que se suelte el freno de pie.
- Si el freno de estacionamiento no mantiene el vehículo detenido después de soltar el freno de pie, póngase en contacto con un distribuidor autorizado de MITSUBISHI MOTORS.

Para liberar

E00650300063

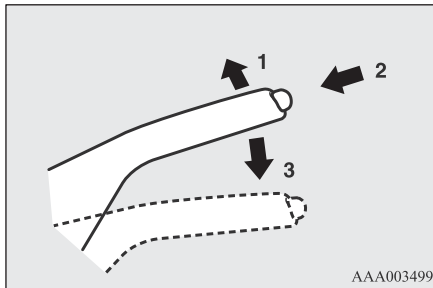

AAA003499

- 1- Presione firmemente y mantenga presionado el pedal del freno, luego levante la palanca ligeramente hacia arriba.
- 2- Presione el botón al final de la palanca.
- 3- Baje la palanca completamente.

⚠ PRECAUCIÓN

- Antes de conducir, asegúrese de que el freno de estacionamiento esté completamente liberado y de que la luz de advertencia de los frenos esté apagada.

Si conduce sin que el freno de estacionamiento esté completamente liberado, la pantalla de advertencia aparecerá en la pantalla de información múltiple y sonará un timbre cuando la velocidad del vehículo supere una velocidad determinada.

Si se conduce un vehículo sin soltar el freno de estacionamiento, el freno se sobrecalentará, lo que provocará un frenado ineficaz y una posible falla del freno y daños en el eje trasero.

Luz de advertencia



Pantalla de advertencia

**⚠ PRECAUCIÓN**

- Si la luz de advertencia de los frenos no se apaga al desbloquear por completo el freno de estacionamiento, es posible que el sistema de frenos no funcione correctamente. Póngase en contacto con un distribuidor autorizado de MITSUBISHI MOTORS. Para obtener más información, consulte "Luz de advertencia de los frenos" en la página 5-37.

📖 NOTA

- Para evitar que el freno de estacionamiento se desbloquee de forma involuntaria, debe levantar ligeramente la palanca antes de empujarla hacia abajo. Presionar únicamente el botón no hará que la palanca se baje.

Estacionamiento

E00600602889

Para estacionar el vehículo, aplique firmemente el freno de estacionamiento y luego mueva la palanca de velocidades a la posición 1 o "R" (Reversa) para vehículos equipados con transmisión manual, o coloque la palanca del selector en la posición "P" (Estacionamiento) para vehículos equipados con transmisión automática.

Estacionarse en una pendiente

Para prevenir que el vehículo ruede, siga estos procedimientos:

Estacionar en una pendiente cuesta abajo

Gire las ruedas delanteras hacia el bordillo y mueva el vehículo hacia adelante hasta que la rueda lateral del bordillo toque suavemente el bordillo.

En vehículos equipados con transmisión manual, aplique el freno de estacionamiento y coloque la palanca de velocidades en la posición “R” (Reversa).

Para los vehículos equipados con transmisión automática, accione el freno de estacionamiento y coloque la palanca del selector en la posición “P” (Estacionamiento).

Si es necesario, aplique cuñas en las ruedas.

Estacionar en una pendiente cuesta arriba

Gire las ruedas delanteras fuera del bordillo y mueva el vehículo hacia adelante hasta que la rueda lateral del bordillo toque suavemente el bordillo.

En vehículos equipados con transmisión manual, aplique el freno de estacionamiento y coloque la palanca de velocidades en la posición 1.

Para los vehículos equipados con transmisión automática, accione el freno de estacionamiento y coloque la palanca del selector en la posición “P” (Estacionamiento).

Si es necesario, aplique cuñas en las ruedas.

NOTA

- Cuando su vehículo esté equipado con transmisión automática, asegúrese de aplicar el freno de estacionamiento antes de mover la palanca del selector a la posición “P” (Estacionamiento). Si mueve la palanca selectora a la posición “P” (Estacionamiento) antes de aplicar el freno de estacionamiento, puede ser difícil soltar la palanca del selector de la posición “P” (Estacionamiento) la próxima vez que maneje el vehículo, lo que requiere la aplicación de una gran fuerza para mover la palanca selectora desde la posición “P” (Estacionamiento).

Estacionar con el motor en marcha

Nunca deje el motor en marcha mientras duerme una siesta o descansa. Además, nunca deje el motor en marcha en un lugar cerrado o con poca ventilación.

ADVERTENCIA

- Dejar el motor en marcha puede provocar lesiones o la muerte, por mover accidentalmente la palanca de velocidades (con transmisión manual) o la palanca del selector (con transmisión automática) o debido a la acumulación de humos del escape tóxicos en el compartimiento de pasajeros.

En el lugar donde se estaciona

ADVERTENCIA

- No estacione su vehículo en zonas donde haya material combustible como hierba u hojas secas que puedan entrar en contacto con el escape caliente, ya que se puede producir un incendio.

No mantenga el volante completamente girado durante mucho tiempo

Se puede requerir mucho esfuerzo para girar el volante.

Consulte “Sistema de dirección asistida eléctrica (EPS)” en la página 6-34.

Cuando deja el vehículo

Siempre lleve consigo la llave y bloquee todas las puertas cuando deje solo el vehículo. Intente siempre estacionar el vehículo en un lugar bien iluminado.

Ajuste de la altura y la distancia del volante

E00600701740

1. Suelte la palanca mientras sujeta el volante hacia arriba.
2. Ajuste el volante a la posición deseada.
3. Tire de la palanca completamente hacia arriba para bloquear firmemente el volante.

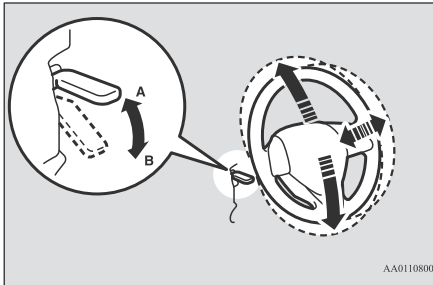

AA0110800

- A- Bloqueado
B- Soltar

⚠ ADVERTENCIA

- No intente ajustar el volante mientras conduce el vehículo.

Espejo retrovisor interno

E00600802243

Ajuste el espejo retrovisor solo después de hacer los ajustes del asiento de forma que tenga una visión clara de la parte trasera del vehículo.

⚠ ADVERTENCIA

- No intente ajustar el espejo retrovisor mientras conduce. Esto puede resultar peligroso. Ajuste el espejo siempre antes de conducir.

Ajuste el espejo retrovisor para maximizar la visión a través de la ventana trasera.

Ajustar la posición del espejo vertical

Puede mover el espejo hacia arriba y hacia abajo para ajustar su posición.

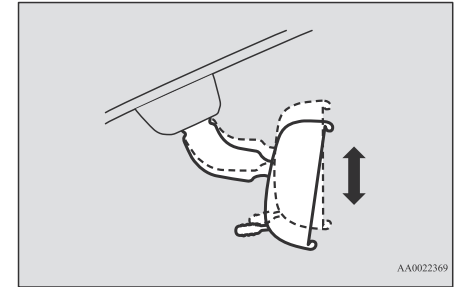

AA002369

6

Ajustar la posición del espejo

Es posible mover el espejo hacia arriba/abajo e izquierda/derecha para ajustar su posición.

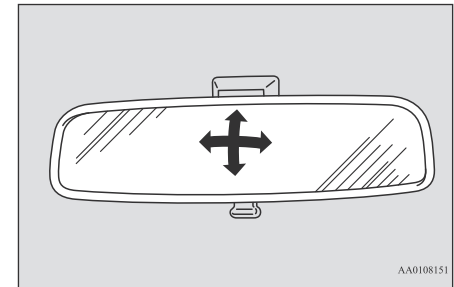

AA0108151

Para reducir el reflejo

La palanca (A) en la parte inferior del espejo puede usarse para ajustar el espejo y reducir el brillo de los faros de los vehículos que se encuentran detrás de usted durante la conducción nocturna.

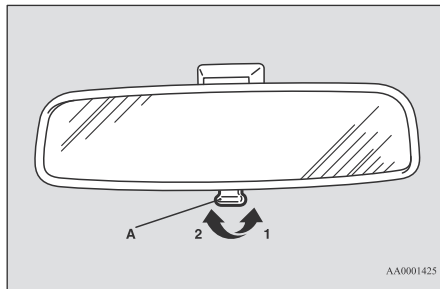

- 1- Normal
- 2- Antirreflejo

Espejos retrovisores exteriores

E00600901898

Ajustar la posición del espejo

E00601002138

⚠ ADVERTENCIA

- No intente ajustar el espejo retrovisor mientras conduce. Esto puede resultar peligroso. Ajuste el espejo siempre antes de conducir.
- El vehículo está equipado con espejos tipo convexo. Se debe tener en cuenta que los objetos que se ven en el espejo parecerán más pequeños y lejanos en comparación con un espejo plano normal. No use este espejo para estimar la distancia de los vehículos contiguos al cambiar de carril.

Espejos retrovisores exteriores controlados a distancia eléctricamente

Los espejos retrovisores exteriores se pueden operar cuando el interruptor de encendido está en la posición "ON" o "ACC" (Accesorios) o el modo de funcionamiento se pone en ON o ACC.

1. Presione el interruptor (A) hacia el mismo lado donde se encuentra ubicado el espejo que desea ajustar.

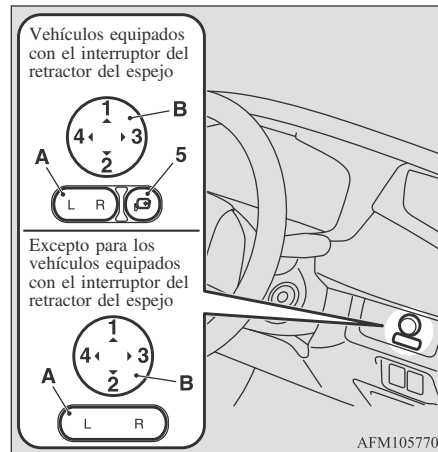

AFM105770

- L- Ajuste del espejo exterior izquierdo
 - R- Ajuste del espejo exterior derecho
2. Presione el interruptor (B) hacia la izquierda, derecha, arriba o abajo para ajustar la posición de los retrovisores.
 - 1- Arriba
 - 2- Abajo
 - 3- Derecha
 - 4- Izquierda
 - 5- Interruptor del retractor del espejo
 3. Después de completar el ajuste, regrese el interruptor (A) a la posición central.

Retraer y extender los espejos exteriores

E00601102647

El retrovisor exterior puede retraerse hacia la ventana lateral para evitar daños al estacionar en áreas estrechas.

⚠ PRECAUCIÓN

- No conduzca el vehículo con el espejo retraído. La falta de visibilidad hacia atrás normalmente proporcionada por el espejo podría provocar un accidente.

Excepto para los vehículos equipados con el interruptor del retractor del espejo

Para retraer el espejo hacia la parte trasera del vehículo, empujelo con la mano. Cuando extienda el espejo, tire de él hacia la parte delantera del vehículo hasta que se encaje en su sitio.

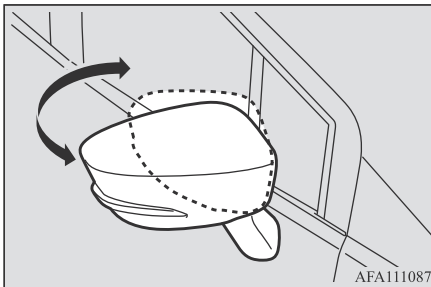

AFA111087

Para vehículos equipados con el interruptor del retractor del espejo

Retracción y extensión de los espejos mediante el interruptor del retractor del espejo

Con el interruptor de encendido o el modo de funcionamiento en ON o ACC (Accesorios), pulse el del interruptor del retractor del espejo para plegar los espejos.

Púlselo de nuevo para extender los espejos a sus posiciones originales.

Tras girar el interruptor de encendido a la posición "LOCK" (Bloquear) o poner el modo de funcionamiento en OFF, se pueden retraer y extender los espejos con el interruptor del retractor del espejo durante aproximadamente 30 segundos.

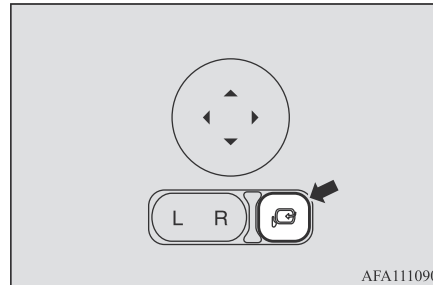

AFA111090

⚠ PRECAUCIÓN

- Se pueden retraer y extender los espejos manualmente. Sin embargo, después de retraer un espejo mediante el interruptor del retractor del espejo, debe extenderlo nuevamente con el interruptor, no a mano. Si extiende el espejo a mano después de retraerlo con el interruptor, no se fijará correctamente en su posición. Como resultado, el espejo podría moverse debido al viento o la vibración mientras conduce, y esto puede impedir al conductor tener visibilidad de la parte trasera.

📖 NOTA

- Evite que sus manos queden atrapadas mientras el espejo se mueve.
- Si mueve un espejo manualmente o se mueve después de golpear a una persona u objeto, es posible que no pueda devolverlo a su posición original mediante el interruptor del retractor del espejo. Si esto sucede, presione el interruptor del retractor del espejo para colocar el espejo en su posición retraída y, a continuación, presione el interruptor nuevamente para devolver el espejo a su posición original.
- Cuando haya heladas y los espejos no funcionen según lo previsto, absténgase de presionar repetidamente el interruptor del retractor, ya que esta acción puede provocar que los circuitos del motor del espejo se fundan.

Retraer y extender los espejos exteriores sin utilizar el interruptor del retractor del espejo

[Excepto para vehículos equipados con sistema de operación a distancia]

Los espejos se repliegan o se extienden automáticamente cuando las puertas y la puerta trasera se bloquean o desbloquean con los interruptores de la llave del sistema de apertura a distancia.

Consulte “Sistema de apertura a distancia” en la página 3-4.

[Vehículos con el sistema de operación a distancia]

En los vehículos equipados con interruptor de retracción de los espejos, los espejos retrovisores exteriores se repliegan o extienden automáticamente al bloquear o desbloquear todas las puertas y la puerta trasera con los interruptores o la función de operación a distancia del sistema de operación a distancia. Consulte “Sistema de apertura a distancia” en la página 3-4.

Consulte “Sistema de operación a distancia: Operar mediante la función de operación a distancia” en la página 3-10.

NOTA

- Las funciones pueden modificarse como se indica a continuación. Consulte con un distribuidor autorizado de MITSUBISHI MOTORS.

NOTA

- Se extiende automáticamente cuando se cierra la puerta del conductor y el interruptor de encendido se gira a la posición de “ON” (Encendido) o el modo de funcionamiento se pone en ON.

Además, se retrae automáticamente cuando se gira el interruptor de encendido a la posición de “LOCK” o “ACC” o el modo de funcionamiento se pone en OFF (Apagado) o ACC y se abre a continuación la puerta del conductor.

- Se expande automáticamente cuando el vehículo alcanza una velocidad de aproximadamente 30 km/h.
- Se desactiva la función de extensión automática.

Los espejos retrovisores exteriores se pueden retraer o extender con las siguientes operaciones, incluso si se cambia a cualquiera de las posiciones anteriores.

Después de presionar el interruptor “LOCK” (Bloquear) de la llave para bloquear las puertas y la compuerta trasera, si se vuelve a presionar el interruptor “LOCK” dos veces seguidas durante un periodo de aproximadamente 30 segundos, los espejos retrovisores exteriores se plegarán.

Después de presionar el interruptor “UNLOCK” (Desbloquear) de la llave para desbloquear las puertas y la compuerta trasera, si se vuelve a presionar el interruptor “UNLOCK” dos veces seguidas durante un periodo de aproximadamente 30 segundos, los espejos retrovisores exteriores se extenderán de nuevo.

Interruptor de encendido*

E00601403432

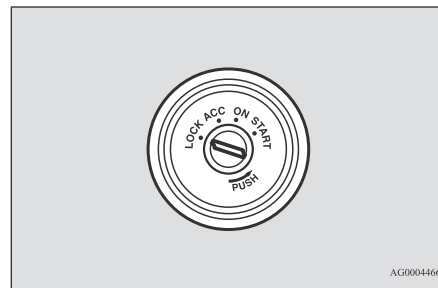

BLOQUEAR

El motor se detiene y el volante se bloquea. La llave solo se puede insertar y retirar en esta posición.

ACC (ACCESORIOS)

El motor es detenido, pero el sistema de audio y otros dispositivos eléctricos pueden operarse.

ON (Encendido)

Todos los dispositivos eléctricos del vehículo pueden operarse.

INICIO

Opera el motor de arranque. Una vez que el motor haya arrancado, suelte la llave y volverá automáticamente a la posición “ON” (Encendido).

NOTA

- Su vehículo está equipado con un inmovilizador eléctrico.
Para arrancar el motor, el código de ID que envía el transpondedor dentro de la llave debe coincidir con el registrado en la computadora del inmovilizador.
Consulte “Inmovilizador eléctrico (sistema de arranque antirrobo)” en la página 3-3.

Quitar la llave

E00620401671

Para los vehículos equipados con transmisión manual, cuando retire la llave, presione la llave en la posición “ACC” (Accesorios) y manténgala presionada hasta que se gire a la posición “LOCK” (Bloquear) y retírela.
Para los vehículos equipados con transmisión automática, al retirar la llave, coloque primero la palanca selectora en la posición “P” (Estacionamiento), pulse la llave en la posición “ACC” (Accesorios) y manténgala pulsada hasta que se gire a la posición “LOCK” (Bloquear), y retírela.

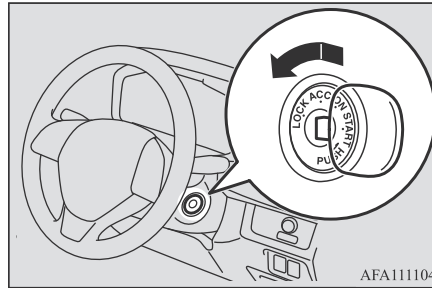

PRECAUCIÓN

- No retire la llave de encendido del interruptor de encendido mientras conduce. El volante se bloqueará, causando la pérdida de control.
- Si se detiene el motor mientras conduce, el servomecanismo del freno dejará de funcionar y se deteriorará la eficacia de frenado. Asimismo, el sistema de dirección asistida tampoco funcionará requiriendo un mayor esfuerzo manual para operar el volante.
- No deje la llave en la posición “ON” (Encendido) por mucho tiempo cuando el motor no esté funcionando, ya que esto hará que la batería se descargue.
- No coloque la llave en la posición “START” (Encendido) mientras el motor esté en operación. Esto podría dañar el motor de arranque.

Interruptor del motor*

E00631801691

Para evitar robos, el motor no arrancará a menos que se use un dispositivo de operación a distancia. (Función inmovilización del motor) Si lleva consigo el dispositivo de operación a distancia, podrá arrancar el motor.

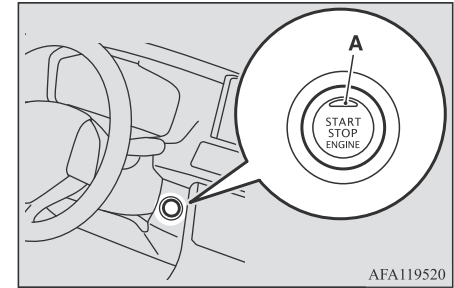

6

PRECAUCIÓN

- El faro indicador (A) parpadeará en color naranja cuando exista una falla o inconveniente con el sistema de operación a distancia. Si el luz indicadora en el interruptor del motor se encuentra parpadearando en color naranja, no conduzca. Póngase en contacto con un distribuidor autorizado de MITSUBISHI MOTORS inmediatamente.
- Si el funcionamiento del interruptor del motor no es fluido y parece pesado, no lo utilice. Póngase en contacto con un distribuidor autorizado de MITSUBISHI MOTORS inmediatamente.

NOTA

- Cuando utilice el interruptor del motor, presiónelo completamente. Si no logra presiónarlo por completo, el motor no se encenderá o el modo de funcionamiento no se modificará. Si el interruptor del motor se presiona correctamente, no hay necesidad de mantenerlo presionado.
- Si la batería del dispositivo de operación a distancia se encuentra descargada o el dispositivo de operación a distancia está fuera del vehículo, aparecerá una pantalla de advertencia.

Pantalla de advertencia (cuando el interruptor del motor se presiona una vez)



Pantalla de advertencia (cuando el interruptor del motor se presiona dos veces o más)



Modo de funcionamiento del interruptor del motor y su función

OFF (Apagado)

La luz indicadora en el interruptor del motor se apaga.

El modo de funcionamiento no puede colocarse en OFF cuando la palanca del selector está en una posición diferente a “P” (Estacionamiento) (transmisión automática).

ACC (ACCESORIOS)

Se pueden operar dispositivos eléctricos como la toma para accesorios y para audio.

La luz indicadora en el interruptor del motor se enciende en naranja.

ON (Encendido)

Todos los dispositivos eléctricos del vehículo pueden operarse.

La luz indicadora en el interruptor del motor se enciende en verde. La luz indicadora se apaga cuando el motor está en marcha.

NOTA

- Su vehículo está equipado con un inmovilizador eléctrico. Para arrancar el motor, el código de ID que envía el transpondedor dentro de la llave debe coincidir con el registrado en la computadora del inmovilizador. Consulte “Inmovilizador eléctrico (sistema de arranque antirrobo)” en la página 3-3.

Modificar el modo de funcionamiento

E00631901432

Si presiona el interruptor del motor sin pisar el pedal del freno (Transmisión automática) o el pedal de embrague (Transmisión manual), puede cambiar el modo de funcionamiento en el orden de OFF, ACC, ON, OFF.

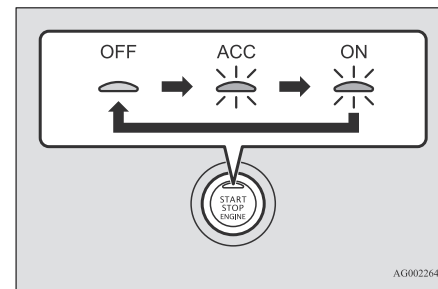

AG0022644

PRECAUCIÓN

- Cuando el motor no esté encendido, ponga el modo de funcionamiento en OFF (Apagado). Dejar el modo de funcionamiento en ON (Encendido) o ACC (Accesorios) durante mucho tiempo mientras el motor no está encendido, podría producir la descarga de la batería imposibilitando el arranque del motor y de bloquear y desbloquear el volante.
- Cuando la batería está desconectada, se memoriza el modo de funcionamiento actual. Luego de conectar la batería, se selecciona automáticamente el modo memorizado. Antes de desconectar la batería para su reparación o reemplazo, asegúrese de poner en OFF (Apagado) el modo de funcionamiento. Preste atención al modo de funcionamiento en que se encuentra su vehículo cuando la batería esté por agotarse.
- No puede modificarse el modo de funcionamiento de OFF a ACC u ON si el dispositivo de operación a distancia no se detecta dentro del vehículo. Consulte “Sistema de operación a distancia: Rango de funcionamiento para arrancar el motor y cambiar el modo de funcionamiento” en la página 3-9.
- Cuando hay una llave de accionamiento por mando a distancia en el vehículo y el modo de funcionamiento no cambia, la batería del dispositivo de operación a distancia puede haberse agotado.

NOTA

- Si el modo de funcionamiento no se puede cambiar a OFF (Apagado), realice el siguiente procedimiento.
 1. Mueva la palanca del selector a la posición “P” (Estacionamiento) y luego cambie el modo de funcionamiento a OFF (Apagado) (transmisión automática).
 2. Otra de las razones puede ser la baja tensión de la batería. Si esto ocurre, tampoco funcionarán el Sistema de apertura a distancia, la función de operación a distancia y el bloqueo de dirección. Póngase en contacto con un distribuidor autorizado de MITSUBISHI MOTORS.

Función de corte automático eléctrico de ACC (Accesorios)

E00632801698

Transcurridos aproximadamente 30 minutos con el modo de funcionamiento en ACC (Accesorios), la función cortará automáticamente la energía del sistema de audio y otros dispositivos eléctricos que funcionen en ese modo (solo si la puerta del conductor está cerrada y la palanca del selector está en posición “P” (Estacionamiento), para transmisiones automáticas)

Al abrir la puerta del conductor o al accionar de nuevo el interruptor del motor, se vuelve a suministrar la corriente.

NOTA

- Cuando la corriente del ACC (Accesorios) se desconecta automáticamente, no es posible bloquear el volante ni bloquear y desbloquear las puertas el sistema de apertura a distancia o la función de operación a distancia.
- Es posible modificar las funciones de la siguiente manera:
 - Se puede modificar el tiempo en que se corta la energía hasta aproximadamente 60 minutos.
 - Puede desactivarse la función de corte automático eléctrico de ACC (Accesorios). Para obtener más información, consulte con un distribuidor autorizado de MITSUBISHI MOTORS.

Sistema de recordatorio del modo de funcionamiento en OFF (Apagado)

E00632201692

Pantalla de advertencia



Cuando el modo de funcionamiento se encuentra en cualquier modo distinto de OFF (Apagado), si intenta bloquear las puertas y la puerta trasera al presionar el interruptor de

Bloqueo del volante

bloqueo/desbloqueo de la puerta del conductor o del pasajero delantero o el interruptor de bloqueo/desbloqueo de la compuerta trasera, se emite una advertencia y el timbre exterior sonará y no podrá bloquear las puertas.

Sistema de recordatorio del modo de funcionamiento en ON (Encendido)

E00632301185

Si la puerta del conductor está abierta con el motor detenido y el modo de funcionamiento está en otro modo que no sea OFF, sonará intermitentemente el timbre interno del modo de funcionamiento ON (Encendido) para recordarle que debe colocarlo en OFF.

Pantalla de advertencia

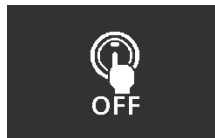

Bloqueo del volante

E00601502508

Excepto para los vehículos equipados con el sistema de operación a distancia

Para bloquear

Retire la llave en la posición “LOCK” (Bloquear).
Gire el volante hasta que quede bloqueado.

Desbloquear

Gire la llave a la posición “ACC” (Accesorios) mientras mueve ligeramente el volante a la derecha y a la izquierda.

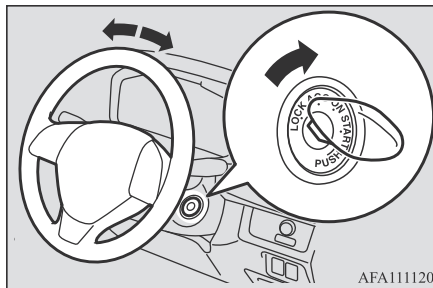

AFA111120

PRECAUCIÓN

- Cuando deje el vehículo, retire la llave. En algunos países está prohibido dejar las llaves en el vehículo mientras esté estacionado.

Para los vehículos equipados con el sistema de operación a distancia

Para bloquear

Luego de presionar el interruptor del motor interruptor y el modo de funcionamiento se encuentra en OFF (Apagado), cuando está abierta la puerta del conductor, el volante estará bloqueado.

PRECAUCIÓN

- Si el motor se detiene durante la conducción, no abra la puerta o presione el interruptor de BLOQUEO de la llave hasta detener el vehículo en un lugar seguro. Esto podría provocar el bloqueo del volante, lo que hará imposible el funcionamiento del vehículo.

NOTA

- Cuando se realiza la siguiente operación con el modo de funcionamiento en OFF (Apagado) y la palanca del selector se encuentra la posición “P” (Estacionamiento), el volante estará bloqueado.
 - Abra o cierre la puerta del conductor.
 - Cierre todas las puertas y la compuerta trasera.
 - Abra una de las puertas o la puerta trasera cuando todas las puertas y la puerta trasera estén cerradas.
 - Cierre todas las puertas y la compuerta trasera con el sistema de apertura a distancia o con la función de sistema de operación a distancia.

NOTA

- Cuando la puerta del conductor esté abierta mientras el volante no esté bloqueado, aparecerá una pantalla de advertencia y sonará un timbre interno para informar que el volante se encuentra desbloqueado.



Desbloquear

Para desbloquear el volante siga los siguientes procedimientos.

- Ponga el modo de funcionamiento en ACC (Accesorios).
- Arranque el motor.

PRECAUCIÓN

- Lleve consigo la llave al descender del vehículo.
- Si su vehículo necesita ser remolcado, desbloquee el volante.
Consulte “Remolque: Remolque de emergencia” en la página 8-15.

NOTA

- Cuando el volante no se desbloquee, aparecerá una pantalla de advertencia y sonará un timbre interno. Presione el interruptor del motor una vez más mientras mueve ligeramente el volante a la izquierda o la derecha.

Pantalla de advertencia



- Si existe una falla en el bloqueo del volante y el volante no puede bloquearse, aparecerá una pantalla de advertencia y sonará el timbre interno. Cambie el modo de funcionamiento de ON a OFF (Apagado) e intente bloquear el volante nuevamente. Si la pantalla de advertencia vuelve a aparecer, haga revisar su vehículo en un distribuidor autorizado de MITSUBISHI MOTORS de inmediato.

Pantalla de advertencia



NOTA

- Si existe una falla en el bloqueo del volante, aparecerá una pantalla de advertencia y sonará el timbre interno. Detenga el vehículo en un lugar seguro inmediatamente y consulte con el distribuidor autorizado de MITSUBISHI MOTORS más cercano.

Pantalla de advertencia



6

Arranque y parada del motor

E00620601628

Consejos para el encendido del motor

Excepto para los vehículos equipados con el sistema de operación a distancia

- No opere el motor de arranque continuamente más allá de 10 segundos; hacer esto podría desgastar la batería. Si el motor no arranca, gire el interruptor de encendido a la posición “LOCK”, espere unos segundos y vuelva a intentarlo. Si lo intenta varias veces con el motor de arranque

todavía girando, se dañará el mecanismo de arranque.

ADVERTENCIA

- **Nunca arranque el motor en un lugar cerrado o con poca ventilación más de lo necesario para mover o sacar su vehículo del lugar. Los gases de monóxido de carbono son inodoros y pueden ser fatales.**

Presionar nuevamente el interruptor del motor mientras el motor de arranque se está encendiendo provocará que se detenga. El motor de arranque se encenderá por aproximadamente 30 segundos mientras se mantiene presionado el interruptor del motor.

Si el motor no arranca, espere un momento e intente arrancarlo nuevamente. Si lo intenta varias veces con el motor de arranque todavía girando, se dañará el mecanismo de arranque.

Arranque del motor

E00620702176

Excepto para los vehículos equipados con el sistema de operación a distancia

La operación de arranque es como sigue:

1. Inserte la llave de encendido y abróchese el cinturón de seguridad.
2. Asegúrese que esté colocado el freno de estacionamiento.
3. Mantenga presionado el pedal del freno.
4. Presione completamente el pedal de embrague (transmisión manual).

6

PRECAUCIÓN

- No trate nunca de arrancar el motor empujando o tirando del vehículo.
- No haga funcionar el motor a altas velocidades ni conduzca el vehículo a altas velocidades sin antes haber dejado que el motor se caliente.
- Libere la llave de encendido tan pronto como haya arrancado el motor para evitar dañar el motor de arranque.

Para los vehículos equipados con el sistema de operación a distancia

- El modo de funcionamiento puede estar en cualquier modo para arrancar el motor.
- El motor de arranque se encenderá por aproximadamente 15 segundos si se libera el interruptor del motor inmediatamente.

ADVERTENCIA

- **Nunca arranque el motor en un lugar cerrado o con poca ventilación más de lo necesario para mover o sacar su vehículo del lugar. Los gases de monóxido de carbono son inodoros y pueden ser fatales.**

PRECAUCIÓN

- No trate nunca de arrancar el motor empujando o tirando del vehículo.
- No haga funcionar el motor a altas velocidades ni conduzca el vehículo a altas velocidades sin antes haber dejado que el motor se caliente.

NOTA

- En vehículos equipados con transmisión manual, el arranque no funcionará a menos que el pedal de embrague sea presionado completamente (interbloqueo del embrague).
5. En vehículos equipados con transmisión manual, coloque la palanca de velocidades en la posición “N” (Neutral).
Para los vehículos equipados con transmisión automática, asegúrese que la palanca del selector esté en la posición “P” (Estacionamiento).

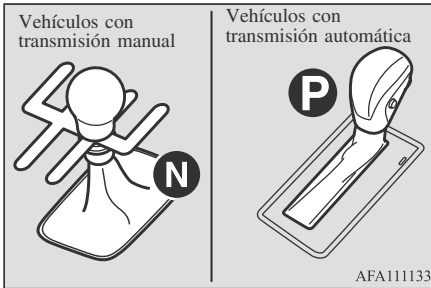

NOTA

- En vehículos equipados con transmisión automática, el arranque no funcionará a menos que la palanca del selector esté en la posición “P” (Estacionamiento) o “N” (Neutral). Por razones de seguridad arranque el motor en la posición “P” (Estacionamiento) de modo que las ruedas estén bloqueadas.

- Luego de girar el interruptor de encendido a la posición “ON” (Encendido) asegúrese de que todas las luces de aviso estén funcionando adecuadamente antes de encender el motor.
- Gire el interruptor de encendido a la posición “START” (Encendido) sin presionar el pedal del acelerador, y suéltela cuando el motor arranque.

NOTA

- Podrán oírse sonidos leves al encender el motor. Los mismos desaparecerán cuando el motor logre el calentamiento adecuado.

Qué sucede si es difícil encender el motor

Luego de varios intentos, posiblemente el motor no arranque.

- Asegúrese que se encuentren apagados todos los dispositivos eléctricos, como luces, ventilador del aire acondicionado o desempañador del cristal trasero (si hubiere).
- Mientras pisa el pedal del freno en vehículos equipados con transmisión automática o el pedal de embrague en los vehículos equipados con transmisión manual, presione el pedal del acelerador hasta la mitad y manténgalo allí, luego, encienda el motor. Suelte inmediatamente el pedal del acelerador cuando el motor arranque.
- Si el motor aún no enciende, podría estar desbordado de combustible. Mientras pisa el pedal del freno en vehículos equipados con transmisión automática o el pedal de embrague en los vehículos equipados con transmisión manual, presione el pedal del acelerador completamente y manténgalo allí, luego, encienda el motor por 5 o 6 segundos. Regrese el

interruptor de encendido a la posición “LOCK” (Bloquear) y libere el pedal del acelerador. Espere unos segundos, luego, encienda el motor durante 5 o 6 segundos mientras presiona el pedal del freno o el pedal de embrague, pero no pise el pedal del acelerador. Libere el interruptor de encendido si el motor arranca. Si el motor aún no arranca, repita los procedimientos. Si el motor sigue sin arrancar, póngase en contacto con un distribuidor autorizado de MITSUBISHI MOTORS.

Para los vehículos equipados con el sistema de operación a distancia

La operación de arranque es como sigue:

- Abróchese el cinturón de seguridad.
- Asegúrese que esté colocado el freno de estacionamiento.
- Mantenga presionado firmemente el pedal del freno con el pie derecho.

NOTA

- Cuando no se arranca el motor, puede ser difícil pisar el pedal del freno y es posible que el vehículo no detecte el funcionamiento del pedal. Por lo tanto, es posible que el motor no se ponga en marcha. En ese caso, pise el pedal del freno con más firmeza de la usual.

- Mantenga presionado el pedal de embrague (transmisión manual).
- En vehículos equipados con transmisión manual, coloque la palanca de velocidades en la posición "N" (Neutral).

Para los vehículos equipados con transmisión automática, asegúrese que la palanca del selector esté en la posición "P" (Estacionamiento).

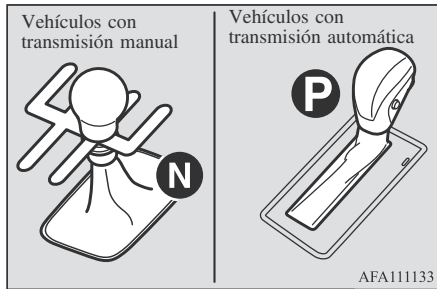

- Presione el interruptor del motor.
- Asegúrese de que todas las luces de advertencia estén funcionando adecuadamente.

NOTA

- Podrán oírse sonidos leves al encender el motor. Los mismos desaparecerán cuando el motor logre el calentamiento adecuado.
- Al arrancar el motor, presionó el interruptor del motor sin pisar el pedal de embrague, por lo que la pantalla de advertencia aparecerá (transmisión manual).

Pantalla de advertencia



- Al arrancar el motor, la palanca del selector está en una posición diferente a la posición "P" (Estacionamiento) o "N" (Neutral), o presionó el interruptor del motor sin pisar el pedal del freno, por lo que la pantalla de advertencia aparecerá (transmisión automática).

Pantalla de advertencia



Qué sucede si es difícil encender el motor

Luego de varios intentos, posiblemente el motor no arranque.

- Asegúrese que se encuentren apagados todos los dispositivos eléctricos, como luces, ventilador del aire acondicionado o desempañador del cristal trasero (si hubiere).
- Mientras pisa el pedal del freno en vehículos equipados con transmisión automática o el pedal de embrague en los vehículos equipados con transmisión manual, presione el pedal del acelerador hasta la mitad y manténgalo allí, luego, encienda el motor. Suelte inmediatamente el pedal del acelerador cuando el motor arranque.
- Si el motor aún no enciende, podría estar desbordado de combustible. Mientras pisa el pedal del freno en vehículos equipados con transmisión automática o el pedal de embrague en los vehículos equipados con transmisión manual, presione el pedal del acelerador completamente y manténgalo allí, luego, pise el interruptor del motor para encenderlo. Si el motor no arranca luego de 5 o 6 segundos, oprima el interruptor del motor para detener su arranque, y libere el pedal del acelerador. Ponga el modo de funcionamiento en OFF (Apagado). Espere

unos segundos, luego, presione el interruptor del motor para encenderlo nuevamente mientras presiona el pedal del freno o el pedal de embrague, sin pisar el pedal del acelerador. Si el motor aún no arranca, repita los procedimientos. Si el motor sigue sin arrancar, póngase en contacto con un distribuidor autorizado de MITSUBISHI MOTORS.

Apagado del motor

E00620801558

Excepto para los vehículos equipados con el sistema de operación a distancia

1. Detenga por completo el vehículo.
2. Coloque el freno de estacionamiento de manera firme mientras mantiene presionado el pedal del freno.
3. Para los vehículos equipados con transmisión manual, gire el interruptor de encendido a la posición "LOCK" (Bloquear) para detener el motor y, a continuación, mueva la palanca de velocidades a la primera (en cuesta arriba) o "R" (reversa) (en cuesta abajo).

Para los vehículos equipados con transmisión automática, coloque la palanca del selector en la posición "P" (Estacionamiento) y detenga el motor.

Para los vehículos equipados con el sistema de operación a distancia

⚠ ADVERTENCIA

- **Excepto en casos de emergencia, no accione el interruptor del motor mientras se encuentre conduciendo. Si se detiene el motor mientras conduce, el servomecanismo del freno dejará de funcionar y se deteriorará la eficacia de frenado. Asimismo, el sistema de dirección asistida tampoco funcionará requiriendo un mayor esfuerzo manual para operar el volante. Esto podría provocar un accidente grave.**

📖 NOTA

- Si mientras conduce necesita realizar una parada de emergencia del motor, mantenga presionado el interruptor del motor por 3 segundos, o presiónelo rápidamente 3 veces más. El motor se detendrá y el modo de funcionamiento cambiará a ACC (Accesorios).
- No detenga el motor cuando la palanca del selector se encuentre en una posición diferente a "P" (Estacionamiento) (transmisión automática). Si detiene el motor cuando la palanca del selector se encuentre en una posición diferente a "P" (Estacionamiento), el modo de funcionamiento cambiará a ACC (Accesorios) y no a OFF.

📖 NOTA

Coloque el modo de funcionamiento en OFF (Apagado) luego de poner la palanca del selector en la posición "P" (Estacionamiento).

1. Detenga el vehículo.
2. Coloque el freno de estacionamiento de manera firme mientras mantiene presionado el pedal del freno.
3. Para los vehículos equipados con transmisión manual, presione el interruptor del motor para detenerlo, mueva la palanca de velocidades a la primera posición (en cuesta arriba) o "R" (reversa) (en cuesta abajo).

Para los vehículos equipados con transmisión automática, mueva la palanca del selector a la posición "P" (Estacionamiento) y luego presione el interruptor del motor para detenerlo.

Si el dispositivo de operación a distancia no funciona de manera adecuada

E00632901338

La próxima operación puede usarse para arrancar el motor o cambiar el modo de funcionamiento.

1. Presione firmemente el pedal del freno con el pie derecho (transmisión automática) o el pedal de embrague (transmisión manual).

2. Mientras presiona el pedal del freno (transmisión automática) o el pedal de embrague (transmisión manual), toque la porción del dispositivo de operación a distancia mostrada en la ilustración del interruptor del motor.

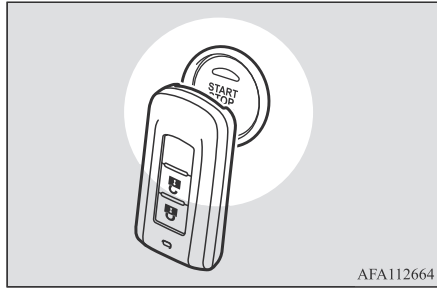

3. Si el dispositivo de operación a distancia es reconocida, la luz indicadora en el interruptor del motor se ilumina en verde, y luego se puede arrancar el motor y se puede cambiar el modo de funcionamiento en aproximadamente 10 segundos. Consulte “Arranque del motor” en la página 6-17 y “Cambio del modo de funcionamiento” en 6-12.

NOTA

- Si hay objetos metálicos u otras llaves cerca del dispositivo de operación a distancia, la llave de accionamiento por mando a distancia puede no ser reconocida.

NOTA

- En lugar de presionar el pedal del freno, el dispositivo de operación a distancia también se puede reconocer de la misma manera en aproximadamente 30 segundos después de presionar el interruptor del motor.
- Para cambiar el modo de funcionamiento sin arrancar el motor, suelte el pedal del freno (transmisión automática) o el pedal de embrague (transmisión manual) después de que la luz indicadora del interruptor del motor se ilumine en verde y, a continuación, pulse el interruptor del motor.

Transmisión manual*

E00602002672

El patrón de cambios se muestra en la empuñadura de la palanca de velocidades. Presione el pedal de embrague completamente mientras cambia la marcha. Para comenzar, presione el pedal de embrague hasta el fondo y cambie a la posición 1 o “R” (Reversa), accionando la palanca de velocidades lentamente. Luego libere el pedal de embrague gradualmente mientras presiona el pedal del acelerador.

PRECAUCIÓN

- No coloque la palanca de velocidades en la posición de reversa mientras el vehículo esté moviendo hacia adelante. Esto podría dañar la transmisión.

PRECAUCIÓN

- No coloque su pie en el pedal de embrague mientras conduce ya que esto causará desgaste temprano o daño al embrague.
- No deslice en la posición “N” (Neutral).
- No utilice la palanca de velocidades como reposabrazos, ya que esto puede resultar en desgaste de las horquillas de cambio de la transmisión.
- La conexión rápida o leve del embrague cuando el motor está funcionando a alta velocidad ocasionará daños al embrague y a la transmisión, puesto que la fuerza de tracción es muy elevada.

NOTA

- Durante climas fríos, hacer cambios puede resultar difícil hasta que el lubricante de la transmisión se haya calentado adecuadamente. Esto es normal y no daña la transmisión.
- Si se hace difícil cambiar a la posición 1, presione el pedal de embrague nuevamente; el cambio será más fácil.

Poner la palanca de velocidades a la posición “R” (Reversa)

E00615401354

Tire del anillo (A), luego mueva la palanca de velocidades a la posición “R” (Reversa) tirando aún del anillo.

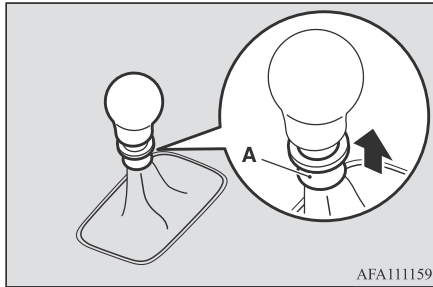

⚠ PRECAUCIÓN

- No tire del anillo (A) cuando mueva la palanca de velocidades a otra posición que no sea la “R” (reversa). Si estuvo tirando del anillo (A) cuando movía la palanca de velocidades, pudo haber movido sin intención la palanca de velocidades a la posición “R” (Reversa) y causar un accidente y/o falla de transmisión.

El anillo de tirado retornará a su posición original cuando regrese la palanca de velocidades a la posición “N” (Neutral).

⚠ PRECAUCIÓN

- Si el anillo de tirado no regresa de la posición levantada, le recomendamos que haga revisar el vehículo.

Velocidad de conducción posible

E00610803041

Evite bajar a alta velocidad, ya que esto puede causar una velocidad excesiva del motor (la aguja del tacómetro en la zona roja) y dañar el motor.

Punto de cambio	Límite de velocidad
1er velocidad	35 km/h
2do cambio	70 km/h
3er cambio	110 km/h
4to cambio	155 km/h
5to cambio	170 km/h

Utilice la 5ª marcha cada vez que la velocidad del vehículo lo permita para obtener el máximo rendimiento de combustible.

Transmisión automática de 4 velocidades*

E00603202206

📖 NOTA

- Durante el periodo de funcionamiento o inmediatamente después de volver a conectar el cable de la batería, es posible que se produzca un caso en el que los cambios de velocidad no se realicen con normalidad. Esto no indica una transmisión con fallas.

📖 NOTA

Los cambios de velocidad se harán más fluidos después de que la transmisión se haya cambiado varias veces por el sistema de control electrónico.

Funcionamiento de la palanca del selector

E00603302353

La transmisión tiene 4 marchas de avance y 1 marcha de retroceso.

Las marchas individuales se seleccionan automáticamente, según la velocidad del vehículo y la posición del pedal del acelerador.

La palanca del selector tiene 6 posiciones y está equipada con un botón de bloqueo (A) para evitar que se seleccione inadvertidamente la marcha incorrecta.

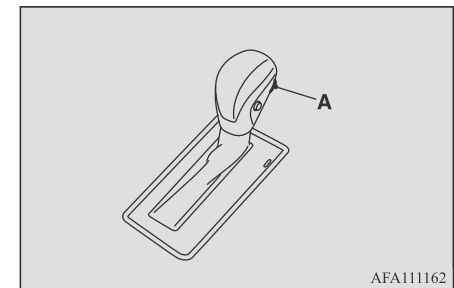

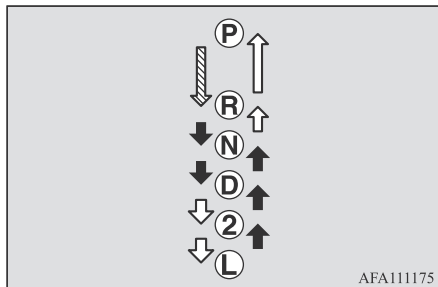

6

↓	El botón de bloqueo se debe presionar mientras se pisa el pedal del freno para mover la palanca del selector.
↓	El botón de bloqueo se debe presionar para mover la palanca del selector.
↓	No es necesario presionar el botón de bloqueo para mover la palanca del selector.

⚠ ADVERTENCIA

- Si siempre se presiona el botón de bloqueo para accionar la palanca del selector, la palanca se puede cambiar accidentalmente a la posición “P” (Estacionamiento), “R” (Reversa) o “L” (Baja). Asegúrese de no presionar el botón de bloqueo cuando se realizan las operaciones indicadas por ↓ en la ilustración.

⚠ ADVERTENCIA

- Pise siempre el pedal del freno cuando cambie la palanca del selector a una marcha desde la posición “P” (Estacionamiento) o “N” (Neutral). Nunca ponga su pie en el pedal del acelerador mientras realiza los cambios con la palanca del selector desde la posición “P” (Estacionamiento) o “N” (Neutral).

📖 NOTA

- A fin de evitar un mal funcionamiento, mueva firmemente la palanca del selector a cada posición y manténgala allí brevemente. Compruebe siempre la posición mostrada en la pantalla de la posición de la palanca del selector después de moverla.
- Si no mantiene presionado el pedal del freno, se activará el dispositivo de bloqueo que previene el movimiento de la palanca del selector de la posición “P” (Estacionamiento).

Cuando la palanca del selector no puede moverse desde la posición “P” (Estacionamiento)

E0069480026

Cuando la palanca del selector no puede moverse desde la posición “P” (Estacionamiento) hacia otra posición mientras se mantiene presionado el pedal del freno con el interruptor de encendido en la posición “ON”

(Encendido) o el modo de funcionamiento en ON, podría estar descargada la batería o funcionar mal el mecanismo de bloqueo. Haga revisar el vehículo en un distribuidor autorizado de MITSUBISHI MOTORS de inmediato.

Si necesita mover el vehículo, cambie la palanca del selector como se indica a continuación.

1. Asegúrese de que esté colocado completamente el freno de estacionamiento.
2. Si se encuentra el motor encendido, déteñalo.
3. Pise el pedal del freno con el pie correspondiente.
4. Inserte un destornillador de hoja recta (o uno inferior) en el orificio de liberación del bloqueo de cambio (A).

Ponga la palanca del selector en la posición “N” (Neutral) mientras presiona hacia abajo el destornillador de hoja recta (o uno inferior).

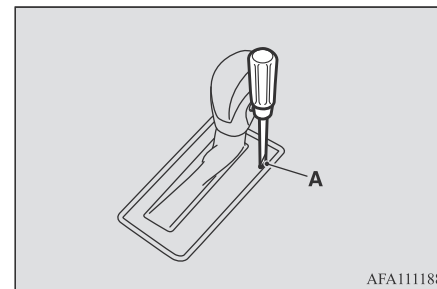

AFA111188

Pantalla del indicador de posición de la palanca del selector

E00603502065

Cuando el interruptor de encendido se gira a la posición "ON" (Encendido) o el modo de funcionamiento se coloca en ON, la posición de la palanca del selector se muestra en la pantalla de información múltiple.

Vehículos equipados con la pantalla LCD monotono

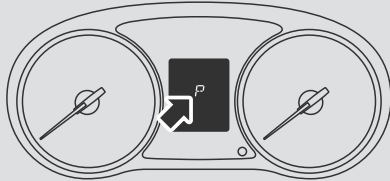

AHA103592

Vehículos equipados con la pantalla LCD TFT en color

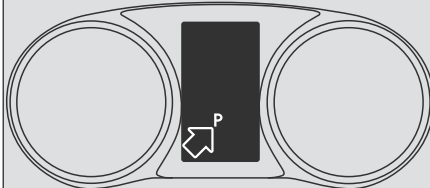

AAA057694

Posiciones de la palanca del selector

E00603801960

“P” ESTACIONAMIENTO

Esta posición bloquea la transmisión para evitar que se mueva el vehículo. En esta posición, se puede arrancar el motor.

“R” REVERSA

Esta posición sirve para retroceder.

⚠ PRECAUCIÓN

- A fin de evitar daños a la transmisión, cuando el vehículo está en movimiento, nunca cambie de marchas a las posiciones de “P” (Estacionamiento) o “R” (Reversa).

“N” NEUTRAL

En esta posición, la transmisión está desconectada. Equivale a la posición neutral para un vehículo con transmisión manual, y únicamente debe utilizarse cuando el vehículo no se encuentra en movimiento por un período extendido de tiempo durante la conducción, como en un atasco de tránsito.

⚠ ADVERTENCIA

- Nunca mueva la palanca del selector a la posición “N” (Neutral) mientras conduce. En caso de mueva accidentalmente la palanca a la posición “P” (Estacionamiento) o “R” (Reversa), podría producirse un accidente grave, puesto que se perdería el frenado del motor.
- En una pendiente, se deberá arrancar el motor en la posición “P” (Estacionamiento), no en la posición “N” (Neutral).
- Para prevenir el movimiento del vehículo, mantenga su pie en el pedal del freno cuando el vehículo se encuentre en posición “N” (NEUTRAL) o cuando quiera sacarlo o colocarlo en esta última posición.

6

“D” MARCHA

Esta posición se utiliza para la conducción normal. La transmisión selecciona automáticamente una marcha adecuada a su velocidad y aceleración.

⚠ PRECAUCIÓN

- Para prevenir daños en la transmisión, nunca mueva la palanca a la posición “D” (Marcha) o “R” (Reversa) mientras el vehículo se encuentre en movimiento.

“2” SEGUNDA

Esta posición sirve para obtener una potencia extra para conducir por pendientes moderadas y para frenar el motor al descender por pendientes moderadas.

“L” (BAJA)

Esta posición se utiliza para conducir por pendientes muy pronunciadas y para que el motor logre frenar a baja velocidad al conducir por dichas cuestas.

ADVERTENCIA

- Esta posición se utiliza para lograr un máximo frenado del motor. Tenga cuidado de no cambiar de modo repentino a la posición “L” (BAJA). El frenado repentino del motor podría provocar que los neumáticos patinen. Seleccione esta posición teniendo en cuenta las condiciones del camino y la velocidad del vehículo.

NOTA

- La transmisión automática tiene una función de control que evita el exceso de revoluciones. En consecuencia, es posible que no realice el cambio cuando la palanca del selector se mueva de la posición “D” (MARCHA) a la posición “2” (SEGUNDA) o de la posición “2” (SEGUNDA) a la posición “L” (BAJA).

Interruptor de control de sobremarcha

E00604001132

El interruptor de control de la sobremarcha puede utilizarse mientras la palanca del selector está en la posición “D” (MARCHA).

Durante la conducción normal

Presione el interruptor de control de sobremarcha para activar la función de sobremarcha. La transmisión cambiará automáticamente entre las marchas 1ª, 2ª, 3ª y 4ª, lo que permite una conducción económica y de bajo consumo.

Durante la conducción en caminos accidentados

Presione el interruptor de control de sobremarcha para desactivar la función de sobremarcha. La transmisión cambiará automáticamente entre las marchas 1ª, 2ª y 3ª, y se dispondrá de un ligero frenado del motor en las carreteras cuesta abajo.

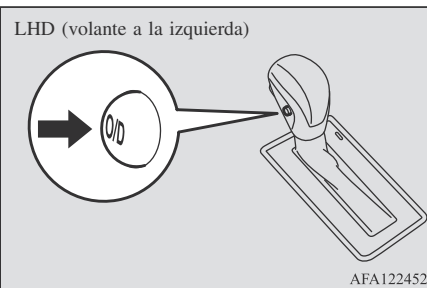

Luz indicadora de sobremarcha OFF (Apagado)/Indicador de sobremarcha OFF

E00614601056

Vehículos equipados con la pantalla LCD monotono

Cuando el interruptor de control de la sobremarcha está en la posición OFF (Apagado), se enciende la luz indicadora de sobremarcha OFF en el tablero de instrumentos.

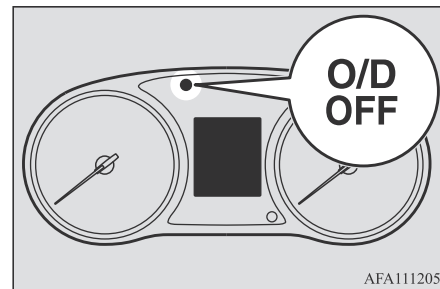

Vehículos equipados con la pantalla LCD TFT en color

Cuando el interruptor de control de sobremarcha está en la posición OFF, el indicador de sobremarcha OFF aparece en la pantalla de información múltiple.

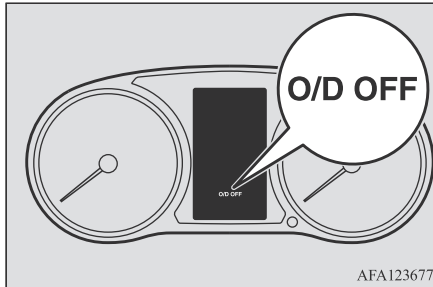

Qué hacer cuando hay un mal funcionamiento en la transmisión automática

E00615101579

Vehículos equipados con la pantalla LCD monoton

E00660800061

■ Qué sucede cuando parpadea la visualización de la posición de la palanca del selector

E00660900075

Cuando el indicador de posición de la palanca del selector parpadee mientras el vehículo se encuentra en movimiento, podría deberse a un

mal funcionamiento de la transmisión automática o una temperatura del líquido de la transmisión automática anormalmente alta.

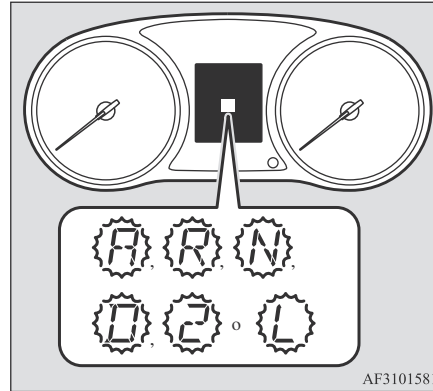

NOTA

- El indicador “A” sólo parpadea cuando el interruptor de posición de la transmisión automática está roto. En condiciones normales de conducción, no se enciende.

⚠ PRECAUCIÓN

- Si la visualización de la posición de la palanca del selector parpadea mientras conduce, es probable que esté accionando un dispositivo de seguridad debido a un mal funcionamiento de la transmisión automática. Haga revisar el vehículo inmediatamente en un distribuidor autorizado de MITSUBISHI MOTORS.

Vehículos equipados con la pantalla LCD TFT en color

E0066110090

6

Si en la pantalla de información múltiple aparece la pantalla de información con la visualización de advertencia o la visualización de advertencia , podría deberse al mal funcionamiento del sistema.





■ Cuando la pantalla de advertencia aparece en

NOTA

- Puede que suene el timbre en el momento en que aparezca la pantalla de advertencia .

PRECAUCIÓN

- Si mientras conduce surge una falla en la transmisión automática, la pantalla de advertencia  aparecerá en la pantalla de información de la pantalla de información múltiple.
En este caso, estacione inmediatamente el vehículo en un lugar seguro y siga las instrucciones que se detallan a continuación:
El aceite de la T/A se está sobrecalentando. Es posible que el control del motor se active para reducir la temperatura del aceite de la T/A, provocando una disminución de las revoluciones del motor y de la velocidad del vehículo, o que la sincronización del cambio de velocidad cambie al activar el control de la transmisión automática. En tal caso, realice uno de los siguientes procedimientos.
 - Disminuya la velocidad del vehículo.
 - Detenga el vehículo en un lugar seguro, coloque la palanca del selector en la posición "P" (ESTACIONAMIENTO), y abra el cofre del motor con el motor encendido, lo que permitirá que baje la temperatura. Al cabo de un tiempo, confirme que la  pantalla de advertencia no esté visible. Si la pantalla de advertencia está apagada, será seguro continuar manejando. Si la pantalla de advertencia aparece nuevamente, contacte a un distribuidor autorizado de MITSUBISHI MOTORS inmediatamente.

■ Cuando la pantalla de advertencia aparece en

NOTA

- La pantalla de posición de la palanca del selector parpadea al aparecer la visualización de advertencia .
- El indicador "A" en la visualización de la posición de la palanca del selector solo parpadeará en caso de existir un inconveniente con el interruptor de posición de la transmisión automática.
Esto no se observará en condiciones de conducción normal.

PRECAUCIÓN

- Si mientras conduce surge una falla en la transmisión automática, la pantalla de advertencia  aparecerá en la pantalla de información de la pantalla de información múltiple.
En este caso, estacione inmediatamente el vehículo en un lugar seguro y siga las instrucciones que se detallan a continuación:
Puede ser que haya algo inusual con la transmisión automática, lo que hace que se active un dispositivo de seguridad. Haga revisar inmediatamente el vehículo en un distribuidor autorizado de MITSUBISHI MOTORS.

Funcionamiento de la transmisión automática

E00604201831

PRECAUCIÓN

- Cuando el motor está en marcha y el vehículo está parado, antes de seleccionar una marcha, pise a fondo el pedal del freno para evitar que el vehículo se arrastre.
Cuando la marcha está colocada, el vehículo comienza a moverse, sobre todo cuando la velocidad del motor es alta, cuando el motor está al ralenti o cuando el aire acondicionado está en funcionamiento, los frenos sólo se deben soltar cuando usted esté listo para conducir.
- En todo momento, pise el pedal del freno con el pie derecho.
Usar el pie izquierdo podría provocar un retraso en el movimiento del conductor en caso de emergencia.
- Para impedir una aceleración repentina, nunca acelere el motor cuando cambie de la posición "P" (Estacionamiento) o "N" (Neutral).
- Accionar el pedal del acelerador mientras el otro pie descansa sobre el pedal del freno afectará a la eficiencia del frenado y puede provocar un desgaste prematuro de las balatas del freno.
- Utilice la palanca del selector en la posición de cambio correcta de acuerdo con las condiciones de conducción.

⚠ PRECAUCIÓN

Nunca se deslice cuesta abajo en reversa con la palanca del selector en la posición “D” (Marcha), “2” (Segunda) o “L” (Baja) o se mueva hacia adelante con la palanca del selector en la posición “R” (Reversa).

El motor puede detenerse y el aumento inesperado del esfuerzo del pedal del freno y del peso del volante podría causar un accidente.

- No acelere el motor mientras pisa el pedal del freno con el vehículo parado.

Esto puede dañar la transmisión automática. Además, cuando se pisa el pedal del acelerador mientras se mantiene presionado el pedal del freno con la palanca del selector en la posición “P” (Estacionamiento), “N” (Neutral), “D” (Marcha), “2” (SEGUNDA) o “L” (BAJA) las revoluciones del motor no pueden elevarse tan altas como cuando se realiza la misma operación con la palanca del selector en la posición “N” (Neutral).

E00604601415

Espera

Durante períodos de espera más reducidos, como en el caso de semáforos, el vehículo puede dejarse en marcha y mantenerse parado con el freno de servicio.

Para períodos de espera más prolongados con el motor encendido, coloque la palanca del selector en la posición “N” (Neutral) y ponga el freno de estacionamiento, mientras el vehículo se encuentra detenido con el freno de servicio.

⚠ PRECAUCIÓN

- Nunca mantenga el vehículo parado en una colina utilizando el pedal del acelerador (sin utilizar el pedal del freno). Coloque siempre el freno de estacionamiento y/o los frenos de servicio.

E00604701357

Estacionamiento

Para estacionar el vehículo, primero deténgalo completamente. Luego, coloque con firmeza el freno de estacionamiento y, por último, mueva la palanca del selector a la posición “P” (Estacionamiento).

Si va a abandonar el vehículo, apague siempre el motor y lleve consigo la llave.

📖 NOTA

- En una pendiente, asegúrese de aplicar el freno de estacionamiento antes de mover la palanca del selector a la posición “P” (Estacionamiento). Si coloca la palanca del selector en la posición “P” (Estacionamiento) antes de aplicar el freno de estacionamiento, podría ser difícil desenganchar la palanca del selector de la posición “P” (Estacionamiento) cuando conduzca el vehículo, para lo cual será necesario aplicar una mayor fuerza a la palanca del selector para que se mueva de dicha posición.

6

Aceleración de paso

E00604501397

Para obtener una aceleración adicional en la posición “D” (Marcha), empuje el acelerador hacia el suelo. La transmisión automática bajará automáticamente.

Qué hacer cuando la transmisión automática no cambia la velocidad

E00604802036

Si la transmisión no cambia velocidades durante la conducción, o si su vehículo no alcanza la velocidad suficiente al arrancar en una pendiente ascendente, puede ser que haya algo inusual en la transmisión que causa que el dispositivo de seguridad se active. Haga revisar su vehículo en un distribuidor autorizado de MITSUBISHI MOTORS de inmediato.

1. Si a su vehículo le resulta difícil moverse cuesta arriba, cambie la palanca del selector a la segunda marcha. Dependiendo del mal funcionamiento de la transmisión, es posible que este método no funcione.

2. Cuando el vehículo se encuentre en una carretera nivelada, mueva la palanca del selector de nuevo a la posición “D” (Marcha).

NOTA

- Cuando la visualización de la posición de la palanca del selector en el tablero de instrumentos parpadea, significa que hay una condición anormal en la transmisión. Consulte “Qué sucede cuando parpadea la visualización de la posición de la palanca del selector” en la página 6-25.

6

Frenado

E00607003225

Todas las partes del sistema de frenos son fundamentales para la seguridad. Haga que el vehículo sea reparado por un distribuidor autorizado de MITSUBISHI MOTORS a intervalos regulares de acuerdo con el folleto de servicio.

PRECAUCIÓN

- Evite los hábitos de conducción que causan frenazos bruscos y nunca “monte” los frenos apoyando el pie en el pedal del freno mientras conduce. Causa que los frenos se sobrecalienten y que se desvanezcan.

Sistema de frenos

El freno de servicio está dividido en dos circuitos de freno. Y su vehículo está equipado con frenos de potencia. Si un circuito de freno falla, el otro está disponible para detener el vehículo. Si su vehículo pierde la asistencia eléctrica por algún motivo, los frenos seguirán funcionando. En tales situaciones, incluso si el pedal del freno se mueve hasta el final de su posible recorrido o se resiste a ser presionado, mantenga presionado el pedal de freno más fuerte de lo habitual; deje de conducir tan pronto como sea posible y haga reparar el sistema de frenos.

ADVERTENCIA

- **No apague el motor mientras su vehículo esté en movimiento. Si apaga el motor mientras conduce, la asistencia eléctrica para el sistema de frenos dejará de funcionar y sus frenos no funcionarán de manera efectiva.**
- **Si se pierde la asistencia eléctrica o si el sistema hidráulico del freno deja de funcionar correctamente, lleve su vehículo a un distribuidor autorizado de MITSUBISHI MOTORS inmediatamente.**

Pantalla de advertencia

La luz de advertencia de los frenos se ilumina para indicar una falla en el sistema de frenos. También se muestra una advertencia en la pantalla de información múltiple. Consulte “Luz de advertencia de freno” y “Pantalla de advertencia de freno” en la página 5-37, 5-39.

Cuando los frenos están mojados

Compruebe el sistema de frenos mientras conduce a una velocidad baja inmediatamente después de arrancar, en especial, cuando los frenos están mojados, para confirmar que funcionan con normalidad.

Se puede formar una capa de agua en los discos y tambores de los frenos que pueden evitar el frenado normal después de conducir bajo la lluvia intensa, por charcos grandes o después de lavar el vehículo. Si esto sucede, seque los frenos al conducir de forma lenta mientras presiona suavemente el pedal del freno.

Al conducir cuesta abajo

Es importante aprovechar el frenado del motor cambiando a una posición de cambio más baja mientras maneja por pendientes muy pronunciadas para evitar que los frenos se sobrecalienten.

⚠ ADVERTENCIA

- No deje ningún objeto cerca del pedal del freno ni deje que se deslice un tapete debajo de él; si lo hace, podría evitar la carrera completa del pedal que sería necesaria en caso de emergencia. Asegúrese de que el pedal pueda usarse libremente en todo momento. Asegúrese de que el tapete esté sujeto firmemente en su lugar.

Pastilla del freno

- Evite situaciones de frenado brusco. Los nuevos frenos deben adecuarse con un uso moderado durante los primeros 200 km.
- Los frenos de disco están provistos de un dispositivo de advertencia que emite un chirrido metálico al frenar si las balatas de los frenos han alcanzado su límite. Si escucha este ruido haga cambiar las balatas de los frenos inmediatamente.

⚠ ADVERTENCIA

- Conducir con las balatas del freno desgastadas hará que sea más difícil detenerse y puede causar accidentes.

Asistencia de arranque en pendientes*

E00628001497

El sistema de asistencia de arranque en pendientes facilita el inicio en una pendiente empinada cuesta arriba evitando que el vehículo se mueva hacia atrás. Mantiene la fuerza de frenado durante aproximadamente 2 segundos cuando mueve el pie del pedal del freno al pedal del acelerador.

⚠ PRECAUCIÓN

- No confíe demasiado en la asistencia de arranque en pendientes para evitar que el vehículo retroceda. En determinadas circunstancias, incluso cuando se activa la asistencia de arranque en pendientes, el vehículo puede moverse hacia atrás si el pedal del freno no está lo suficientemente presionado, si el vehículo está muy cargado o si la carretera es muy empinada o resbaladiza.
- El sistema de asistencia de arranque en pendientes no está diseñado para mantener el vehículo detenido en pendientes ascendentes durante más de 2 segundos.
- Cuando esté cuesta arriba, no confíe en utilizar el sistema de asistencia de arranque en pendientes para mantener una posición de parada como alternativa a presionar el pedal del freno. Hacerlo podría causar un accidente.

⚠ PRECAUCIÓN

- No gire el modo de funcionamiento en ACC (Accesorios) u OFF (Apagado) mientras el asistente de arranque en pendientes esté funcionando. La asistencia de arranque en pendientes podría dejar de funcionar, lo que podría causar un accidente.

Para utilizar

E00628101720

1. Detenga el vehículo completamente con el pedal del freno.
2. En vehículos equipados con transmisión manual, coloque la palanca de velocidades en la posición 1.
Para los vehículos equipados con transmisión automática, coloque la palanca del selector en la posición "D" (Marcha).

📖 NOTA

- Al retroceder en una pendiente cuesta arriba, coloque la palanca de velocidades o la palanca del selector en la posición "R" (REVERSA).
3. Suelte el pedal del freno y la asistencia de arranque en pendientes mantendrá la fuerza de frenado aplicada mientras está detenido durante aproximadamente 2 segundos.

- Presione el pedal del acelerador y la asistencia de arranque en pendientes disminuirá gradualmente la fuerza de frenado a medida que el vehículo comience a moverse.

NOTA

- La asistencia de arranque en pendientes se activa cuando se cumplen todas las condiciones siguientes.
 - El motor está en marcha.
(La asistencia de arranque en pendientes no se activará mientras el motor esté arrancando o inmediatamente después de arrancarlo).
 - Para los vehículos equipados con transmisión manual, la palanca de velocidades está en la siguiente posición.
[Cuando se inicia una pendiente cuesta arriba hacia adelante]
La palanca de velocidades está en una posición distinta a “R” (Reversa).
(La asistencia de arranque en pendientes funcionará, incluso si la palanca de velocidades está en la posición “N” (Neutral)).
[Cuando se arranca en una cuesta arriba hacia atrás]
La palanca de velocidades está en la posición “R” (Reversa).
(La asistencia de arranque en pendientes no funcionará cuando la palanca de velocidades esté en la posición “N” (Neutral)).

NOTA

- Para vehículos equipados con transmisión automática, la palanca del selector se encuentra en una posición distinta a “P” (Estacionamiento) o “N” (Neutral).
- El vehículo esté completamente detenido, con el pedal del freno presionado.
- Se suelta el freno de estacionamiento.
- La asistencia de arranque en pendientes no funcionará si se presiona el pedal del acelerador antes de soltar el pedal del freno.
- El sistema de asistencia de arranque en pendientes también funciona cuando se realiza marcha atrás en una pendiente ascendente.

Pantalla/luz de advertencia

E00628201646

Si ocurre una condición anormal en el sistema, se mostrará la siguiente luz de advertencia/pantalla.

Luz de advertencia



Pantalla de advertencia

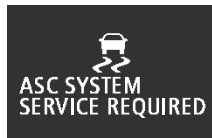

PRECAUCIÓN

- Si se muestra la advertencia, la asistencia de arranque en pendientes no funcionará. Arranque con cuidado.
- Estacione el vehículo en un lugar seguro y detenga el motor.
Reinicie el motor y compruebe si el indicador o la visualización se apaga, en cuyo caso el sistema de asistencia de arranque en pendientes vuelve a funcionar normalmente.
Si permanecen activos o reaparecen con frecuencia, no es necesario detener el vehículo inmediatamente, pero un distribuidor autorizado de MITSUBISHI MOTORS debe inspeccionar el vehículo.

Sistema de asistencia de los frenos*

E00627001940

El sistema de asistencia de los frenos es un dispositivo que ayuda a los conductores que no pueden presionar el pedal del freno firmemente, como en situaciones de paradas de emergencia, y proporciona una mayor fuerza de frenado.

Si el pedal del freno se presiona repentinamente, los frenos se aplicarán con más fuerza de lo habitual.

PRECAUCIÓN

- El sistema de asistencia de los frenos no es un dispositivo diseñado para ejercer una fuerza de frenado superior a su capacidad. Asegúrese de mantener siempre una distancia prudente entre su vehículo y el vehículo que circula adelante, sin depender demasiado del sistema de asistencia de los frenos.

NOTA

- Una vez que el sistema de asistencia de los frenos está en funcionamiento, mantiene una gran fuerza de frenado incluso si el pedal del freno se suelta ligeramente. Para detener su funcionamiento, retire completamente el pie del pedal del freno.
- Cuando el sistema de asistencia de los frenos está en uso al conducir, es posible el pedal del freno presionado se sienta suave, que el pedal se mueve en pequeños movimientos junto con el ruido de funcionamiento, o que la carrocería del vehículo y el volante vibren. Esto ocurre cuando el sistema de asistencia de los frenos funciona normalmente y no indica un funcionamiento defectuoso. Continúe pisando el pedal del freno.
- Cuando se enciende la luz de advertencia del sistema de frenos antibloqueo de ruedas o solo la luz de advertencia de control de estabilidad se activa, el sistema de asistencia al freno no funciona.

Sistema de la señal de parada de emergencia

E00626001350

Se trata de un dispositivo que reduce la posibilidad de colisiones traseras mediante el parpadeo rápido y automático de las luces de advertencia de emergencia, para alertar a los vehículos que se aproximan por detrás durante un frenado repentino. Cuando funciona el sistema de la señal de parada de emergencia, la luz indicadora de emergencia del tablero de instrumentos parpadea rápidamente al mismo tiempo.

PRECAUCIÓN

- Si se muestra la advertencia de ABS o ASC, puede que el sistema de la señal de parada de emergencia no funcione. Consulte “Luz de advertencia/visualización ABS” en la página 6-32. Consulte “Luz de aviso/visualización ASC” en la página 6-37.

NOTA

- [Condición de activación para el sistema de la señal de parada de emergencia] Funciona cuando se cumplen todas las condiciones siguientes.
 - La velocidad del vehículo es de aproximadamente 55 km/h o superior.

NOTA

- Se ha pisado el pedal del freno, y el sistema determina que fue un frenado repentino debido a la desaceleración del vehículo y a las condiciones de funcionamiento del sistema de frenos antibloqueo (ABS).

[Condición de desactivación del sistema de la señal de parada de emergencia]

Se desactiva cuando se cumple una de las condiciones siguientes.

- Se suelta el pedal del freno.
- El interruptor de las luces intermitentes de tablero de instrumentos está pulsado.
- El sistema determina que no fue un frenado repentino debido a la desaceleración del vehículo y a las condiciones de funcionamiento del sistema de frenos antibloqueo (ABS).

Sistema de frenos antibloqueo (ABS)

E00607102766

Las condiciones ambientales pueden influir en el frenado. Durante un frenado repentino cuando hay nieve, hielo, aceite, agua, etc. en la superficie de la carretera, puede producirse un derrape. En esta situación, el control de la dirección y la eficacia del frenado se reducen y la distancia de frenado aumenta. El vehículo también puede girar de forma descontrolada. El ABS ayuda a evitar que las ruedas se bloqueen durante el frenado, manteniendo así

la estabilidad direccional, asegurando la capacidad de control y proporcionando una fuerza de frenado óptima.

Consejos de funcionamiento

- Mantenga siempre la misma distancia con el vehículo delante suyo que mantendría con un vehículo no equipado con ABS. En comparación con los vehículos no equipados con ABS, su vehículo puede necesitar una mayor distancia de frenado en los siguientes casos:
 - Conduzca en grava o carreteras cubiertas de nieve.
 - Conduzca con cadenas para neumáticos instaladas.
 - Conducir en carreteras donde la superficie de la carretera tiene hoyos o tiene otras diferencias en la altura de la superficie.
 - Conducción en carreteras irregulares u otras superficies de conducción deficientes.
- El funcionamiento del ABS no se limita a situaciones en las que los frenos se aplican repentinamente. Este sistema también puede actuar para evitar el bloqueo de las ruedas cuando se circula por encima de pozos de registro, placas de acero para obras en la carretera, o cuando se conduce el vehículo por desniveles o escalones en la carretera, marcas viales u otras superficies de difícil agarre para las ruedas.

- Cuando el Sistema de antibloqueo de ruedas (ABS) está activado, puede sentir la pulsación del pedal del freno y las vibraciones de la carrocería del vehículo y el volante. También se puede escuchar un ruido característico. En este momento, puede sentir como si el pedal se resistiese a ser presionado. Esto es un resultado normal de la operación de ABS y no indica un problema. **Si se produce esta situación, pise con más fuerza el pedal del freno para que funcione el ABS. No bombee el freno. Esto dará lugar a una reducción del rendimiento de los frenos.**
- Escuchará el sonido de funcionamiento del motor procedente del compartimiento del motor inmediatamente después de arrancarlo. Si se pisa el pedal del freno en ese momento, se siente una pulsación del pedal de freno. Esta pulsación se debe al funcionamiento de autodiagnóstico del ABS y no indica un mal funcionamiento.
- El ABS entra en funcionamiento después de que el vehículo haya acelerado a una velocidad superior a unos 10 km/h. Deja de funcionar cuando el vehículo desacelera a una velocidad inferior a unos 5 km/h.

PRECAUCIÓN

- Incluso el ABS no podrá impedir que las leyes naturales de la física actúen sobre el vehículo. No puede, por ejemplo, evitar los accidentes que pueden producirse por una velocidad excesiva en las curvas o por seguir demasiado de cerca a otro vehículo o por el hidroplaneo. Debe seguir siendo tarea del conductor observar las precauciones de seguridad para juzgar correctamente las velocidades y las aplicaciones de los frenos en tales condiciones.
- Asegúrese de utilizar neumáticos del mismo tipo y tamaño en las 4 ruedas. Si se mezclan tipos o tamaños de neumáticos, el ABS puede no funcionar normalmente.
- No instale nunca un diferencial de deslizamiento limitado que no sea una pieza original de MITSUBISHI MOTORS, ya que el ABS podría no funcionar normalmente. Le recomendamos que consulte a un distribuidor autorizado de MITSUBISHI MOTORS.

Pantalla/luz de advertencia del ABS

E00607202682

Luz de advertencia



Pantalla de advertencia



Si hay un desperfecto en el sistema, la luz de advertencia del Sistema de antibloqueo de ruedas(ABS) se encenderá y el aviso de advertencia aparecerá en la pantalla de información múltiple.

Bajo condiciones normales, la luz de advertencia del Sistema de antibloqueo de ruedas(ABS) solo se enciende cuando el interruptor de encendido se gira a la posición "ON" (Encendido) o el modo de funcionamiento se pone en ON y se apaga unos cuantos segundos después.

PRECAUCIÓN

- Cualquiera de los siguientes comportamientos de las luces de advertencia/visualización indican que el Sistema de antibloqueo de frenos (ABS) no está funcionando y que solo el sistema estándar de frenos está funcionando. (El sistema de frenos estándar funciona normalmente). Si esto ocurre, lleve su vehículo a un distribuidor autorizado de MITSUBISHI MOTORS.
- Cuando el interruptor de encendido está en la posición "ON" (Encendido) o el modo de funcionamiento está en ON, la luz de advertencia no se enciende o permanece encendida y no se apaga

PRECAUCIÓN

- La luz de advertencia se ilumina durante la conducción
- Aparece la pantalla de advertencia mientras conduce

Si la luz de advertencia/visualización se enciende durante la conducción

E00607302566

Si la luz de advertencia/visualización de ABS se ilumina

Evite frenados bruscos y conducir a alta velocidad. Detenga el vehículo en un lugar seguro.

Reinicie el motor y verifique si la luz se apaga después de unos minutos de conducción; si luego permanece apagada durante la conducción, no hay problema.

No obstante, si la luz no se apaga, o si se vuelve a encender al conducir el vehículo, le recomendamos que lo haga revisar lo antes posible.

Si la luz/pantalla de advertencia del sistema de antibloqueo de frenos (ABS) y la luz/pantalla de freno se encienden al mismo tiempo

Luz de advertencia



Pantalla de advertencia



Es posible que la función de distribución de la fuerza de los frenos y el ABS no funcionen, por lo que un frenado brusco puede tornar inestable al vehículo.

Evite frenados bruscos y conducir a alta velocidad. Detenga el vehículo en un lugar seguro de inmediato y póngase en contacto con un distribuidor autorizado de MITSUBISHI MOTORS.

NOTA

- La luz de advertencia del Sistema de antibloqueo de ruedas(ABS) y la luz de advertencia de los frenos se iluminan al mismo tiempo y las pantallas de advertencia aparecen alternadamente en la pantalla de la información en la pantalla de información múltiple.

Después de conducir por carreteras heladas

E00618801362

Después de conducir en la nieve o en carreteras congeladas, quite cualquier resto de nieve o hielo que pueda haber quedado alrededor de las ruedas. Al hacerlo, preste atención a no dañar los sensores de velocidad de las ruedas (A) o los cables situados en cada rueda.

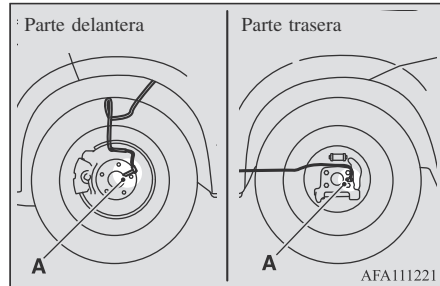

Sistema de dirección asistida eléctrica (EPS)

E00629201496

El sistema de dirección asistida funciona mientras el motor está en marcha.

Ayuda a reducir el esfuerzo necesario para girar el volante.

El sistema de dirección asistida tiene capacidad de dirección mecánica en caso de que se pierda la asistencia eléctrica. Si la asistencia eléctrica se pierde por alguna razón, usted

todavía podrá dirigir su vehículo, pero notará que se necesita mucho más esfuerzo para hacerlo. Si esto sucede, haga revisar el vehículo en un distribuidor autorizado de MITSUBISHI MOTORS.

⚠ ADVERTENCIA

- No pare el motor mientras el vehículo está en movimiento. Detener el motor haría que el volante fuera extremadamente difícil de girar, lo que podría resultar en un accidente.

📖 NOTA

- Al repetir el giro de bloqueo completo del volante (por ejemplo, mientras maniobra el vehículo en un espacio de estacionamiento), se puede activar una función de protección para evitar el sobrecalentamiento del sistema de dirección asistida. Esta función hará que el volante sea gradualmente más difícil de girar. En este caso, limite el giro del volante por un momento. Cuando el sistema se haya enfriado, el esfuerzo de dirección volverá a la normalidad.
- Si gira el volante mientras el vehículo está parado con los faros encendidos, los faros pueden atenuarse. Este comportamiento no es anormal. Los faros volverán a su brillo original después de un corto lapso.

Luz/pantalla de advertencia del sistema de dirección asistida eléctrica

Luz de advertencia



Pantalla de advertencia



Si hay un desperfecto en el sistema, la luz de advertencia se encenderá y el aviso de advertencia aparecerá en la pantalla de información múltiple.

Bajo condiciones normales, la luz de advertencia se ilumina cuando el interruptor de encendido se gira a la posición "ON" (Encendido) o el modo de funcionamiento se pone en ON, y se apaga una vez que arranca el motor.

⚠ PRECAUCIÓN

- Si la luz de advertencia se enciende y la pantalla de advertencia aparece mientras el motor está en marcha, haga revisar el vehículo en un distribuidor autorizado de MITSUBISHI MOTORS lo antes posible. Puede ser más difícil girar el volante.

Control activo de estabilidad (ASC)*

E00616702016

El control activo de estabilidad (ASC) toma el control general del sistema de frenos antibloqueo, la función de control de la tracción y la función de control de estabilidad para ayudar a mantener el control y la tracción del vehículo. Lea esta sección junto con la página del sistema de frenos antibloqueo, la función de control de la tracción y la función de control de estabilidad.

Sistema de frenos antibloqueo (ABS) → P.6-31

Función de control de la tracción → P.6-35

Función de control de estabilidad → P.6-35

PRECAUCIÓN

- No confíe demasiado en el ASC. Incluso el ASC no podrá impedir que las leyes naturales de la física actúen sobre el vehículo. Este sistema, como cualquier otro, tiene límites y no puede ayudarlo a mantener la tracción y el control del vehículo en cualquier circunstancia. Conducir imprudentemente puede provocar accidentes. Es responsabilidad del conductor conducir con cuidado. Esto significa tomar en cuenta el tráfico, carretera y condiciones ambientales.
- Asegúrese de utilizar el mismo tipo y tamaño de neumático en las 4 ruedas. De lo contrario, el ASC podría no funcionar correctamente.

PRECAUCIÓN

- No instale en su vehículo ningún diferencial de deslizamiento limitado (LSD) adquirido en el mercado de repuestos. El ASC podría dejar de funcionar correctamente.

NOTA

- Puede emitirse un ruido de funcionamiento desde el compartimiento del motor en estas situaciones. El sonido está asociado con la comprobación de las operaciones del ASC. En este momento, es posible que sienta una descarga si presiona el pedal del freno. Estos no indican un mal funcionamiento.
 - Cuando el modo de funcionamiento se pone en ON (Encendido).
 - Cuando el vehículo circula durante un tiempo después de encender el motor.
- Cuando se activa el ASC, es posible que sienta una vibración en la carrocería del vehículo o escuche un sonido de lloriqueo desde el compartimiento del motor. Esto indica que el sistema funciona normalmente. No indica un mal funcionamiento.
- Cuando la luz de advertencia del sistema de frenos antibloqueo se ilumina, el ASC no se encuentra activo.

Función de control de la tracción

E00619001185

En superficies resbaladizas, la función de control de la tracción evita que las ruedas

motrices giren en exceso, lo que ayuda al vehículo a comenzar a moverse de una condición detenida. También proporciona suficiente fuerza de conducción y rendimiento de la dirección a medida que el vehículo gira mientras pisa el pedal de aceleración.

PRECAUCIÓN

- Al conducir un vehículo en una carretera nevada o helada, asegúrese de instalar neumáticos para nieve y conducir el vehículo a velocidades moderadas.

6

Función de control de estabilidad

E00619101144

La función de control de estabilidad está diseñada para ayudar al conductor a mantener el control del vehículo en carreteras resbaladizas o durante maniobras del volante rápidas. Funciona controlando la potencia del motor y el freno en cada rueda.



NOTA

- La función de control de estabilidad funciona a una velocidad de aproximadamente 15 km/h o superior.

Interruptor ASC OFF (ASC apagado)

E00619201868

El ASC se activa automáticamente cuando el modo de funcionamiento se pone en ON (Encendido). Puede desactivar el sistema al presionar el interruptor ASC OFF (ASC apagado) durante 3 segundos o más.

Cuando el ASC está desactivado, el indicador  se encenderá. Para reactivar el ASC, presione momentáneamente el interruptor ASC OFF (ASC apagado); el indicador  se apagará.

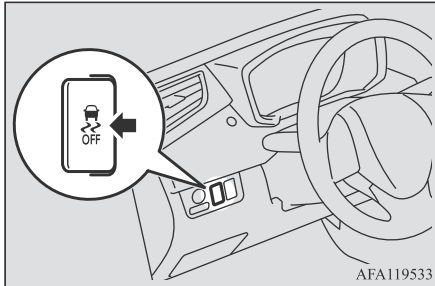

PRECAUCIÓN



- Por razones de seguridad, el interruptor ASC OFF (ASC apagado) debe accionarse cuando su vehículo esté detenido.
- Asegúrese de mantener el ASC encendido mientras conduce en circunstancias normales.

NOTA



- Al salir del lodo, la arena o la nieve fresca, es posible que el pedal del acelerador no aumente la velocidad del motor. En tales situaciones, apagar temporalmente el ASC con el interruptor OFF (Apagado) del ASC facilitará el traslado de su vehículo.
- El uso del interruptor ASC OFF (ASC apagado) desactiva la función de control de estabilidad y la función de control de la tracción.
- Si continúa presionando el interruptor ASC OFF (ASC apagado) después de apagar el ASC, se activará la “función de protección de funcionamiento erróneo” y el ASC volverá a encenderse.

Indicador de funcionamiento del ASC o indicador del ASC OFF (ASC apagado)

E00619301872

-  - Indicador de funcionamiento del ASC
El indicador parpadeará cuando el ASC esté en funcionamiento.
-  - Indicador de ASC OFF (ASC apagado)
Este indicador se encenderá cuando el ASC se desactive con el interruptor ASC OFF (ASC apagado).

PRECAUCIÓN

- Cuando el indicador  parpadea, el ASC está funcionando, lo que significa que la carretera está resbaladiza o que las ruedas de su vehículo están comenzando a deslizarse. Si ocurre esto, conduzca más despacio y con menos aceleración.
- Si la temperatura del sistema de frenado continúa aumentando debido al control continuo del freno en una superficie resbaladiza, el indicador  parpadeará. Para evitar que el sistema de frenos se sobrecaliente, se suspenderá temporalmente el control del freno de la función de control de la tracción.

El control del motor de la función de control de la tracción y el funcionamiento normal del freno no se verán afectados. Estacione el vehículo en un lugar seguro. Cuando la temperatura del sistema de frenado haya bajado, el indicador  se apagará y la función de control de la tracción volverá a funcionar.

NOTA



- El indicador  puede encenderse cuando arranca el motor. Esto significa que el voltaje de la batería cayó momentáneamente cuando se puso en marcha el motor. Este fenómeno no indica un funcionamiento defectuoso, siempre que el indicador se apague inmediatamente.

Luz de advertencia/pantalla del ASC

E00619402098

Si se produce una condición anormal en el sistema, se encenderá siguiente luz/pantalla de advertencia.

Luz de advertencia

-  - Indicador de funcionamiento del ASC
-  - Indicador de ASC OFF (ASC apagado)

Pantalla de advertencia



⚠ PRECAUCIÓN

- El sistema puede estar funcionando mal. Estacione el vehículo en un lugar seguro y detenga el motor. Reinicie el motor y compruebe si la pantalla/indicador se apaga. Si se apagan, no hay ninguna condición anómala. Si no se apagan o aparecen con frecuencia, no es necesario detener el vehículo inmediatamente, pero le recomendamos que inspeccione su vehículo.

⚠ PRECAUCIÓN

- Cuando remolque el vehículo únicamente con las ruedas delanteras o con las ruedas traseras levantadas del suelo, no coloque el modo de funcionamiento en ON (Encendido). Al activar el modo de funcionamiento, el ASC podría ponerse en funcionamiento y provocar un accidente. Recuerde que el método de remolque correcto depende del tipo de transmisión y del ajuste de la transmisión del vehículo. Para obtener más información, consulte “Remolque” en la página 8-13.

Control de crucero*

E00609102744

El control de crucero es un sistema automático de control de velocidad que mantiene una velocidad establecida. Se puede activar a aproximadamente 40 km/h o más.

⚠ PRECAUCIÓN

- Si no desea conducir a una velocidad establecida, apague el control de crucero por motivos de seguridad.
- No utilice el control de crucero cuando las condiciones de conducción no le permitan permanecer a la misma velocidad, como en el tráfico pesado o en las carreteras que son sinuosas, heladas, cubiertas de nieve, mojado, resbaladizo, en una pendiente pronunciada.

📖 NOTA

- Es posible que el control de crucero no pueda mantener su velocidad en las pendientes ascendentes o descendentes.
- Su velocidad puede disminuir en una subida empinada. Puede utilizar el pedal del acelerador si desea mantener la velocidad establecida.
- Su velocidad puede aumentar a más de la velocidad establecida en un descenso empinado. Tiene que usar el freno para controlar su velocidad. Como resultado, la velocidad de conducción establecida se desactiva.

6

Interruptores de control de crucero

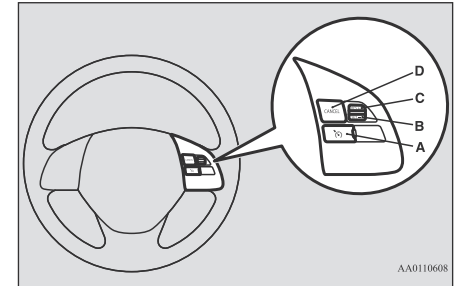

AA0110608

A- Interruptor ON/OFF (Encendido/ Apagado) DEL CONTROL DE CRUCERO

Se utiliza para encender y apagar el control de crucero.

B- Interruptor “SET -”

Se utiliza para reducir la velocidad establecida y para establecer la velocidad deseada.

C- Interruptor “RES +”

Se utiliza para aumentar la velocidad establecida y para volver a la velocidad establecida original.

D- Interruptor “CANCEL” (Cancelar)

Se utiliza para desactivar la velocidad de conducción establecida.

NOTA

- Al utilizar los interruptores del control de crucero, pulse los interruptores correctamente. La velocidad de conducción establecida puede desactivarse automáticamente si se presionan dos o más interruptores del control de crucero al mismo tiempo.

Para activar

E00609302919

1. Con el modo de funcionamiento en ON (Encendido), pulse el interruptor ON/OFF PILOTO AUTOMÁTICO (A) para encender el control de crucero. Aparecerá la pantalla del indicador en la pantalla de información múltiple o se encenderá la luz indicadora en el grupo de medidores.

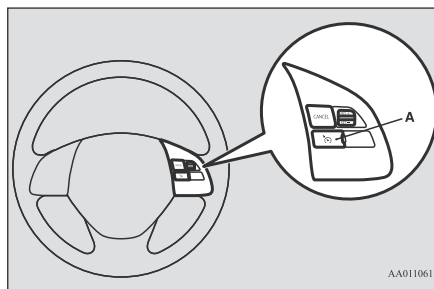

AA0110611

Luz indicadora



Pantalla de información múltiple



2. Acelere o desacelere hasta la velocidad deseada y, a continuación, presione hacia abajo y suelte el interruptor “SET-” (B) cuando la pantalla del indicador aparezca en la pantalla de información múltiple. A continuación, el vehículo mantendrá la velocidad deseada.

Aparecerá el indicador “SET” en la pantalla de información en el visualizador de información múltiple.

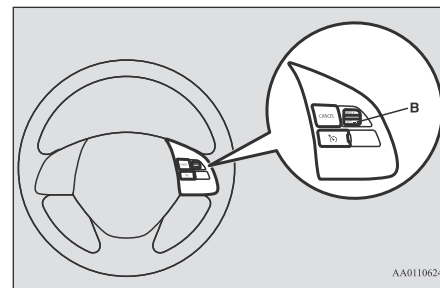

AA0110624



NOTA

- Cuando suelte el interruptor “SET -” (B), se establecerá la velocidad del vehículo.

Para aumentar la velocidad establecida

E00609401955

Hay dos formas de aumentar la velocidad establecida.

Interruptor “RES +”

Presione hacia arriba y mantenga pulsado el interruptor “RES +” (C) mientras conduce a la velocidad establecida, y su velocidad aumentará gradualmente.

Cuando alcance la velocidad deseada, suelte el interruptor. Su nueva velocidad de crucero ha quedado establecida.

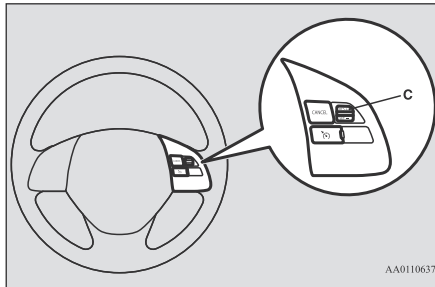

AA0110637

Para aumentar su velocidad en pequeñas cantidades, presione el interruptor “RES +” (C) durante menos de 1 segundo aproximadamente y suéltelo.

Cada vez que presione el interruptor “RES +” (C), el vehículo irá a aproximadamente 1.6 km/h más rápido.

Pedal del acelerador

Mientras circula a la velocidad establecida, utilice el pedal del acelerador para alcanzar la velocidad deseada y, a continuación, pulse hacia abajo el interruptor “SET -” (B) y suelte el interruptor momentáneamente para establecer la nueva velocidad de crucero deseada.

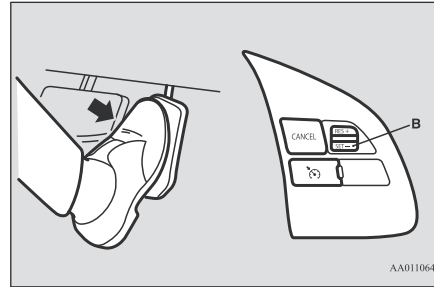

AA0110640

Para disminuir la velocidad establecida

E00609501884

Hay dos formas de disminuir la velocidad establecida.

Interruptor SET -

Presione hacia abajo y mantenga pulsado el interruptor “SET -” (B) mientras conduce a la velocidad establecida, y su velocidad disminuirá gradualmente.

Cuando alcance la velocidad deseada, suelte el interruptor. Su nueva velocidad de crucero ha quedado establecida.

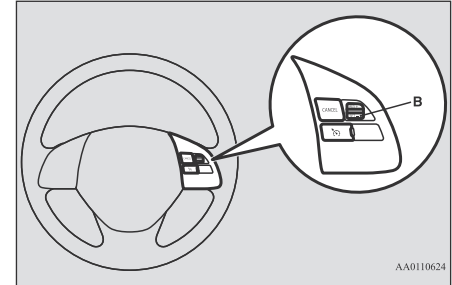

AA0110624

Para reducir la velocidad en pequeñas cantidades, presione el interruptor “SET -” (B) durante menos de 1 segundo aproximadamente y suéltelo.

Cada vez que presione el interruptor “SET -” (Establecer) (B), su vehículo disminuirá la velocidad a aproximadamente 1.6 km/h.

Pedal del freno

Mientras circula a la velocidad establecida, utilice el pedal del freno, que desconecta el control de crucero. A continuación, pulse hacia abajo el interruptor “SET -” (B) y suelte el interruptor momentáneamente para establecer la nueva velocidad de crucero deseada.

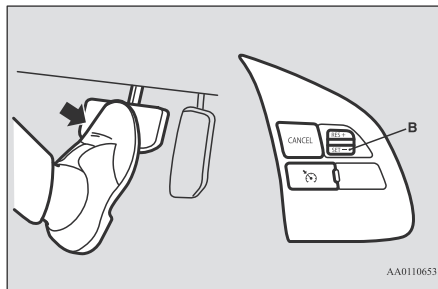

AA0110653

NOTA

- En algunas condiciones de conducción, se puede desactivar la velocidad de conducción establecida. Si esto sucede, consulte la sección “Para activar” en la página 6-38 y repita el procedimiento de establecimiento de velocidad.

Para reducir temporalmente la velocidad

Pise el pedal del freno para reducir la velocidad. Para volver a la velocidad establecida anteriormente, presione el interruptor “RES +” (C). Consulte “Para reanudar la velocidad establecida” en la página 6-41.

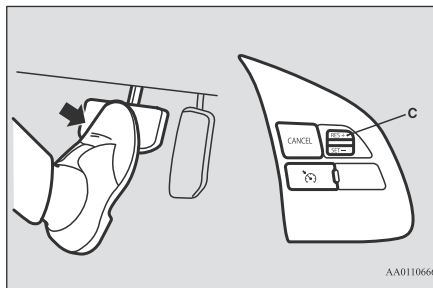

AA0110666

Para desactivar

E00609703167

La velocidad de conducción establecida se puede desactivar de la siguiente manera:

- Pulse el interruptor CRUISE CONTROL ON/OFF (A). (Se apagará el control de cruceo).
- Pulse el interruptor “CANCEL” (D).
- Pise el pedal del freno.

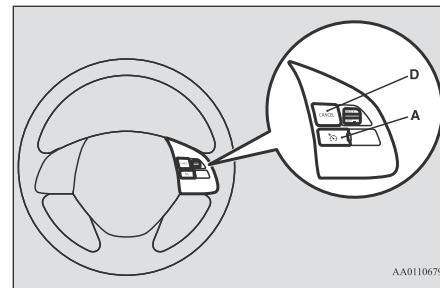

AA0110679

La velocidad de conducción establecida se desactiva automáticamente de cualquiera de las siguientes maneras.

- Cuando su velocidad se reduce a aproximadamente 15 km/h o menos por debajo de la velocidad establecida debido a una pendiente, etc.
- Cuando su velocidad disminuye a aproximadamente 40 km/h o menos.
- Cuando el control activo de estabilidad (ASC) comienza a funcionar. Consulte “Control activo de estabilidad (ASC)” en la página 6-35.

6

Para aumentar o reducir temporalmente la velocidad

E00609601436

Para aumentar temporalmente la velocidad

Presione el pedal del acelerador como lo haría normalmente. Cuando suelte el pedal, volverá a la velocidad establecida.

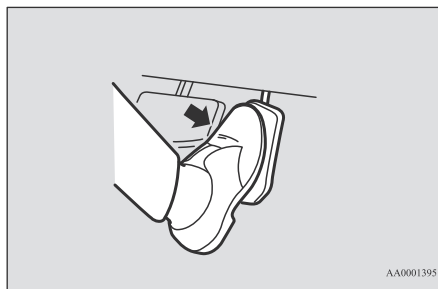

AA0001395

⚠ ADVERTENCIA

- Aunque la velocidad de conducción establecida se desactivará al cambiar a la posición “N” (NEUTRAL), nunca mueva la palanca del selector a esa posición mientras conduce.
- Usted no contará con el frenado del motor lo que podría causar un accidente grave.

Además, la velocidad de conducción establecida se puede desactivar de la siguiente manera:

- Cuando aumenta la velocidad del motor y el tacómetro se acerca a la zona roja (la parte coloreada de rojo en el indicador del tacómetro).

⚠ PRECAUCIÓN

- Cuando la velocidad de conducción establecida se desactiva automáticamente en cualquier situación que no sea la indicada anteriormente, puede haber un mal funcionamiento del sistema. Presione el interruptor de CRUISE CONTROL ON/OFF para apagar el control de cruce y haga que un distribuidor autorizado de MITSUBISHI MOTORS inspeccione su vehículo.

Para reanudar la velocidad establecida

E00609802347

Si la velocidad de conducción establecida está desactivada por la condición descrita en “Desactivar” en la página 6-40, puede reanudar la velocidad previamente establecida al presionar el interruptor “RES +” (C) mientras conduce a una velocidad de aproximadamente 40 km/h o superior. Aparecerá el indicador “SET” en la pantalla de información en el visualizador de información múltiple.

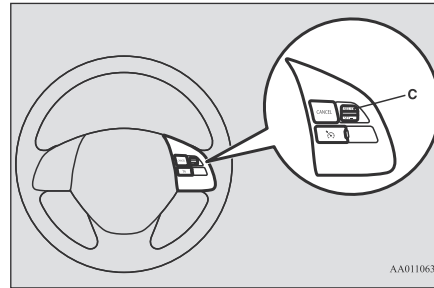

AA0110637



Sin embargo, en cualquiera de las siguientes condiciones, el uso del interruptor no permite reanudar la velocidad establecida anteriormente. En estas situaciones, repita el procedimiento de establecimiento de velocidad:

- Se presiona el interruptor CRUISE CONTROL ON/OFF.

- El modo de funcionamiento se pone en OFF (Apagado).
- La luz indicadora se apaga.

Cámara retrovisora*

E00618403128

La cámara retrovisora es un sistema que muestra la vista detrás del vehículo en una pantalla del sistema de audio equipado.

⚠ PRECAUCIÓN

- La cámara retrovisora es un sistema de asistencia que permite al conductor comprobar si hay obstáculos detrás del vehículo. Su rango de visión es limitado, por lo que no debe depender demasiado de él. Conduzca tan cuidadosamente como lo haría si el vehículo no tuviera la cámara retrovisora.
- Asegúrese de confirmar visualmente la seguridad alrededor del vehículo con sus propios ojos. No dependa por completo de la cámara retrovisora.

Rango de visión de la cámara retrovisora

El rango de visión de la cámara retrovisora se limita al área mostrada en las ilustraciones. No puede mostrar los dos lados y la parte inferior del parachoques trasero, etc.

Al hacer marcha atrás, asegúrese de confirmar visualmente la seguridad alrededor del vehículo.

Ubicación de la cámara retrovisora

La cámara de visión trasera (A) está integrada en la pieza situada cerca de la manecilla de la puerta trasero.

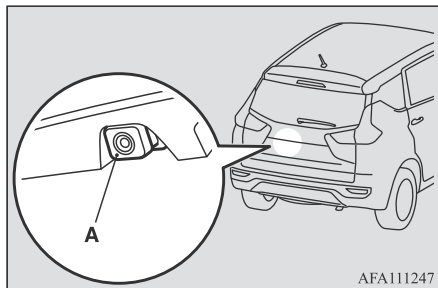

Rango de visión de la cámara retrovisora

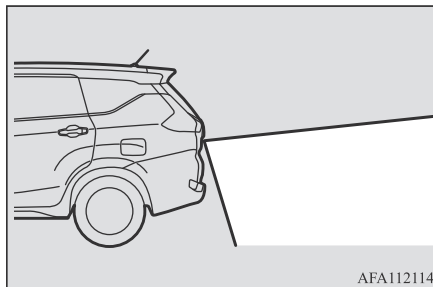
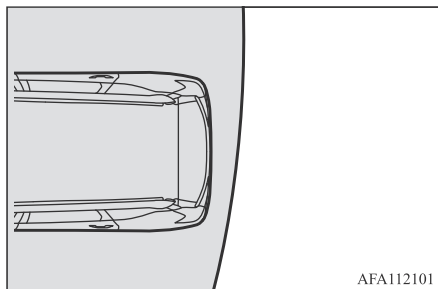

Cómo utilizar la cámara retrovisora

Cuando coloque la palanca de velocidades o la palanca del selector en la posición “R” (Reversa) con el modo de funcionamiento en ON (Encendido), la vista detrás del vehículo aparecerá automáticamente en la pantalla del sistema de audio equipado. Al mover la palanca de velocidades o la palanca del selector a cualquier otra posición, la pantalla volverá a su indicación original.

⚠ PRECAUCIÓN

- La cámara retrovisora tiene un lente especial que puede hacer que los objetos mostrados en la pantalla parezcan estar más cerca o más lejos de lo que realmente están.

📖 NOTA

- Debido a que la cámara retrovisora tiene un objetivo especial, es posible que las líneas en el suelo entre los espacios de estacionamiento no parezcan paralelas en la pantalla.
- En las siguientes situaciones, la indicación de la pantalla puede ser difícil de ver. No hay anomalía.
 - Luz baja (nocturna)
 - Cuando la luz del sol o la luz de los faros delanteros de un vehículo brilla directamente en la lente
- Si la cámara está caliente y luego se enfría por la lluvia o un lavado de coches, la lente puede empañarse. Este fenómeno no indica un mal funcionamiento.
- No es posible ver por completo los obstáculos cuando la lente está sucia. Si la lente se contamina por gotitas de agua, nieve, lodo o aceite, limpie la contaminación, con cuidado para no rayar la lente.
- Por favor, tenga en cuenta lo siguiente para evitar daños. Ignorarlos podría provocar un mal funcionamiento de la cámara.
 - No someta la cámara a un choque físico.
 - No aplique cera a la cámara.
 - No salpique la cámara con agua hirviendo.
 - No desmonte la cámara.

Líneas de referencia en la pantalla

En la pantalla se muestran tres líneas de referencia para la distancia y la parte superior de la defensa trasera (A).

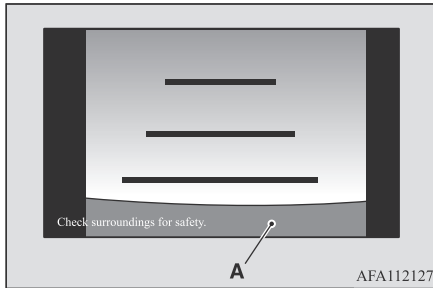

AFA112127

NOTA

- La visualización de la pantalla puede variar en función del sistema de audio equipado.
- Cuando el vehículo se inclina debido al número de personas en el vehículo, el peso y la posición del equipaje o el estado de la superficie de la carretera, es posible que las líneas en la vista de la cámara de visión trasera no estén exactamente colocadas en relación con la carretera real.

Las líneas de referencia para la distancia y la anchura del vehículo se basan en una superficie plana y plana de carretera. En los siguientes casos, los objetos que se muestran en la pantalla parecerán estar más alejados de lo que realmente están.

NOTA

- Cuando la parte trasera del vehículo se carga con el peso de los pasajeros y el equipaje en el vehículo.

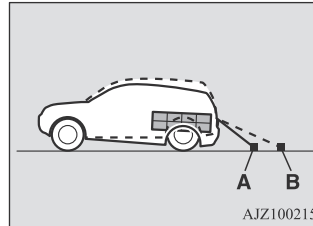

AJZ100215

- A: Objetos reales
- B- Objetos mostrados en la pantalla
- Cuando hay una pendiente ascendente en la parte posterior.

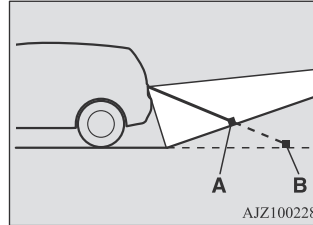

AJZ100228

- A: Objetos reales
- B- Objetos mostrados en la pantalla

NOTA

- Las líneas de referencia para la distancia y la anchura del vehículo están destinadas a indicar la distancia a un objeto plano, como una superficie plana de carretera. Esto puede hacer que la distancia a un objeto saliente que se muestra en la pantalla difiera de la distancia real al objeto saliente. No los utilice como guía para las distancias a objetos sólidos. Ejemplo: en la pantalla, el punto B parece el más cercano, luego el punto C y A en orden de distancia. Los puntos A y B son en realidad las mismas distancias del vehículo, y el punto C está más alejado que los puntos A y B.

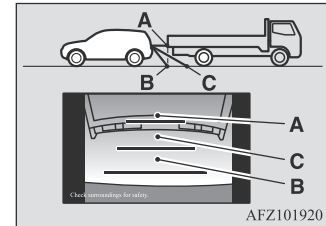

AFZ101920

Cargas

E00609902902

Precauciones de cargas

PRECAUCIÓN

- No cargue el equipaje ni la carga por encima de la parte superior de los respaldos. Asegúrese de que la carga o el equipaje no pueden moverse una vez que el vehículo está en movimiento. Tener la vista trasera bloqueada y la carga tirada dentro de la cabina, si de repente tiene que frenar, puede causar un accidente o lesiones graves.
- Carga pesada o equipaje en la parte delantera del vehículo. Si la carga en la parte trasera del vehículo es demasiado pesada, la dirección puede volverse inestable.

6

Para una conducción más agradable

Consejos importantes para el funcionamiento del aire acondicionado	7-2
Ventiladores	7-2
Aire acondicionado manual*	7-6
Aire acondicionado delantero*	7-9
Aire acondicionado de la parte trasera	7-11
Purificador de aire	7-12
Radio AM/FM/reproductor de CD con AUX*	7-12
Manejo de los discos	7-13
Archivos de audio (MP3/WMA/AAC)	7-15
Puntos importantes sobre la seguridad del cliente	7-18
Teclas de accionamiento	7-19
Escuchar la radio	7-22
Escuchar CD	7-24
Escuchar MP3s/WMA/AAC	7-25
Escuchar un iPod*	7-26
Escuchar archivos de audio en un dispositivo USB*	7-28
Usar AUX (Auxiliar)*	7-29
Indicador de la pantalla	7-29
Ajuste de la calidad de audio y del balance de volumen	7-30
Configuración de la hora	7-31
Resolución de problemas	7-32
Antena*	7-34
Sistema de enlace*	7-34
Terminal de entrada USB*	7-34
Viseras	7-36
Toma para accesorios	7-36
Luz del compartimiento de pasajeros	7-37
Espacios de almacenamiento	7-39
Portavasos	7-43
Portabotellas	7-43
Gancho práctico	7-44
Manillas de asistencia	7-44

Consejos importantes para el funcionamiento del aire acondicionado

E00708302522

⚠ PRECAUCIÓN

- La velocidad del motor podría aumentar cuando el aire acondicionado está en funcionamiento.

Cuando la velocidad del motor aumenta, un vehículo con transmisión automática pasará a un grado mayor que con una velocidad del motor más baja. Presione completamente el pedal del freno para evitar que el vehículo ruede.

7

- Estacione el vehículo a la sombra. Estacionar a pleno sol hará que el interior del vehículo se caliente mucho y el aire acondicionado deberá funcionar más tiempo para refrescar el interior. Si es necesario estacionar a pleno sol, abra las ventanillas para que salga el aire caliente durante los primeros minutos de funcionamiento del aire acondicionado.
- Cierre las ventanillas cuando el aire acondicionado esté funcionando. La entrada de aire exterior por las ventanillas abiertas reducirá la eficacia de la refrigeración.

- Un exceso de refrigeración no es bueno para la salud. La temperatura del aire interior solo debería ser 5 o 6 °C inferiores a la temperatura del aire exterior.
- Cuando haga funcionar el sistema, asegúrese de que la entrada de aire situada en la parte delantera del parabrisas no esté obstruida en absoluto por hojas o nieve. Las hojas que entran en la cámara de entrada de aire podrían reducir el flujo de aire y atascar los drenajes de agua de la cámara.

Recomendaciones para el refrigerante y el lubricante del sistema de aire acondicionado

Si el aire acondicionado resulta menos eficaz de lo habitual, la causa puede ser una fuga de refrigerante. Le recomendamos que haga inspeccionar el sistema.

El sistema de aire acondicionado de su vehículo se debe cargar con el refrigerante HFC-134a y con el lubricante ND-OIL8.

El uso de cualquier otro refrigerante o lubricante causará daños importantes que pueden obligar a sustituir por completo todo el sistema de aire acondicionado del vehículo. Debe evitarse la emisión de refrigerante en la atmósfera.

Se recomienda recuperar y reciclar el refrigerante para utilizarlo posteriormente.

Durante un largo periodo fuera de uso

El aire acondicionado debe funcionar por lo menos cinco minutos por semana, aún cuando haga frío. De esta forma, se evita una mala lubricación de las piezas internas del compresor y se mantiene el aire acondicionado en un estado óptimo.

Ventiladores

E00700102247

Ventiladores frontales

E00774900064

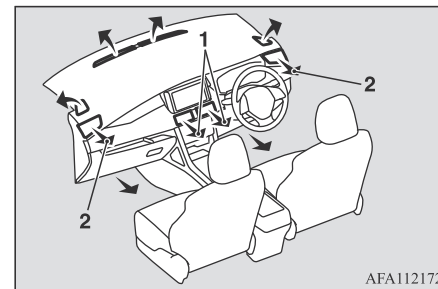

AFA112172

- 1- Ventiladores centrales
- 2- Ventiladores laterales

Ventiladores traseros*

E00775000088

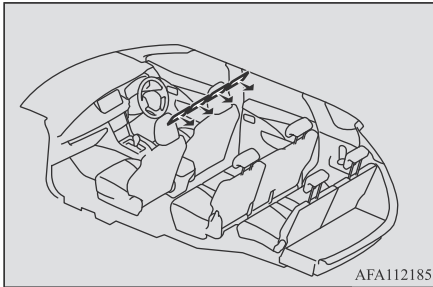

AFA112185

Ajuste de la dirección del flujo de aire

E00700202352

Ventiladores centrales delanteros

Mueva el botón (A) para ajustar la dirección del flujo de aire.

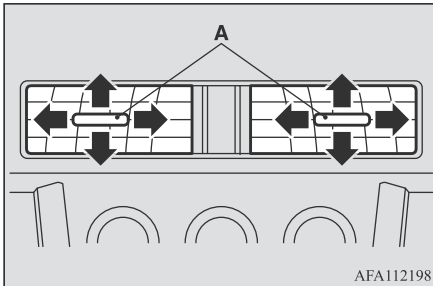

AFA112198

Ventiladores laterales delanteros

Mueva el botón (A) para ajustar la dirección del flujo de aire.

Para cerrar el ventilador, mueva el botón (A) hacia el exterior todo lo que pueda.

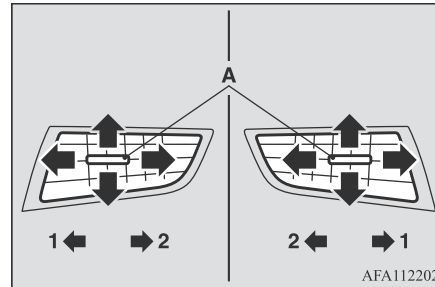

- 1- Cerrar
- 2- Abrir

AFA112202

Ventiladores traseros*

Mueva el botón (A) para ajustar la dirección del flujo de aire.

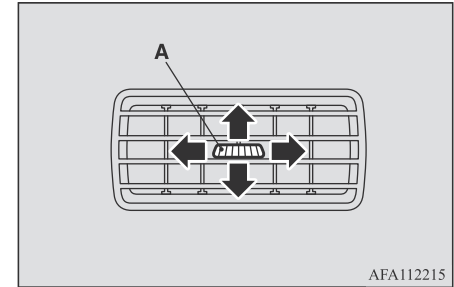

AFA112215



NOTA

- El aire frío procedente de los ventiladores puede salir en forma de neblina. Esto es debido al enfriamiento rápido del aire húmedo por parte del aire acondicionado. Este efecto desaparece rápidamente.
- Tenga cuidado de no derramar bebidas, etc., en los ventiladores. En este caso, el aire acondicionado podría dejar de funcionar con normalidad.

Cambiar la posición del aire que fluye de los ventiladores delanteros

E00700302757

Para cambiar la posición y la cantidad de aire que fluye desde los ventiladores delanteros, gire la perilla de selección de modo.

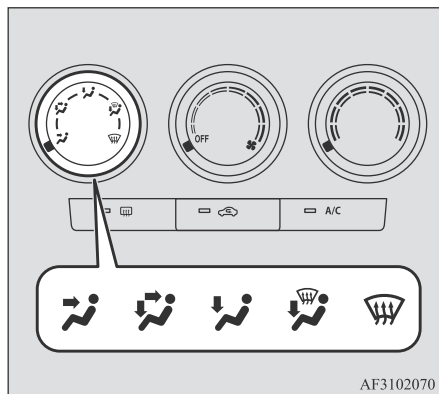

7



Selección de modo y flujo de aire de los ventiladores

Estos símbolos se utilizarán en las próximas figuras para demostrar la cantidad de aire procedente de los ventiladores frontales.



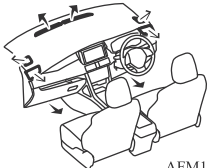
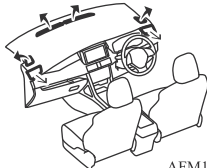

- : Los ventiladores suministran una cantidad pequeña de aire
- ➔ : Los ventiladores suministran una cantidad media de aire
- ➡ : Los ventiladores suministran una cantidad grande de aire

 Posición hacia el rostro	 Posición hacia los pies y el rostro	 Posición hacia los pies
 <p style="text-align: center;">AFM102391</p>	 <p style="text-align: center;">AFM102375</p>	 <p style="text-align: center;">AFM102388</p>

7

 Posición del desempañador/hacia los pies	 Posición del desempañador
 <p style="text-align: center;">AFM102405</p>	 <p style="text-align: center;">AFM102418</p>

 **NOTA**

- Con la perilla de selección de modo entre las posiciones “” y “”, el aire fluye principalmente hacia la parte superior del compartimento de pasajeros. Con la perilla de selección de modo entre las posiciones “” y “”, el aire fluye principalmente hacia el área de las piernas.

Aire acondicionado manual*

E00731101129

El aire acondicionado sólo funciona cuando el motor está en marcha.

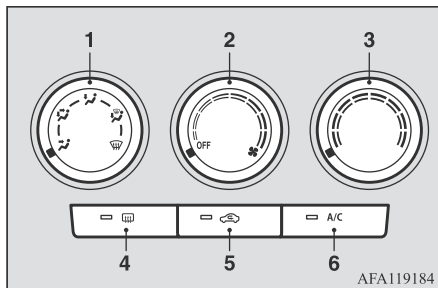

AFA119184

- 1- Perilla de selección de modo → P.7-4
- 2- Perilla de selección de la velocidad del ventilador → P.7-6
- 3- Dial del control de temperatura → P.7-7
- 4- Interruptor del desempañador del cristal trasero → P.5-48
- 5- Interruptor de selección del aire → P.7-7
- 6- Interruptor del aire acondicionado → P.7-7

• Uso

- Cambiar la posición del aire que fluye de los ventiladores → P.7-4
- Desempeñado del parabrisas y las ventanas de las puertas → P.7-6
- Ajustar la velocidad del ventilador → P.7-6
- Detener el ventilador → P.7-7
- Ajustar el control de temperatura → P.7-7

- Refrigeración → P.7-8
- Calefacción → P.7-8
- Interruptor del sistema de aire acondicionado ON/OFF (encendido/apagado) → P.7-7
- Conmutación del aire exterior y el aire recirculado → P.7-7
- Conducción en condiciones de aire exterior contaminado → P.7-8

Desempeñado del parabrisas y las ventanas de las puertas

E00776400050

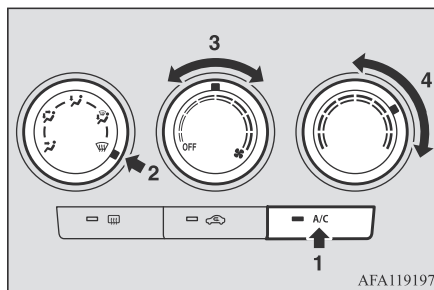

AFA119197

1. Presione el interruptor del aire acondicionado para encenderlo.
2. Ajuste la perilla de selección de modo en la posición “ ”.
3. Seleccione la velocidad del ventilador deseada girando la perilla de selección de la velocidad del ventilador en sentido antihorario.

4. Ajuste la temperatura a su valor máximo utilizando el interruptor de control de temperatura.

⚠ PRECAUCIÓN

- Por motivos de seguridad, asegúrese de tener una buena visibilidad en todas las ventanas.
- No ajuste la temperatura en la posición de máximo enfriamiento. El aire frío será impulsado contra los cristales de las ventanillas e impedirá desempañarlos.

📖 NOTA

- Para un desempañado rápido, ajuste el soplador a la máxima velocidad y la temperatura a su valor máximo.
- Para conseguir un desempañado eficaz, dirija el flujo de aire de los ventiladores laterales hacia las ventanillas de las puertas.
- Cuando la perilla de selección de modo está en la posición “ ”, la selección del aire se ajustará automáticamente al aire exterior.

Ajustar la velocidad del ventilador

E00771500069

Seleccione la velocidad del ventilador girando la perilla de selección de la velocidad del ventilador a la derecha o a la izquierda.

La velocidad del ventilador aumentará gradualmente a medida que el dial se gire en el sentido de las agujas del reloj.

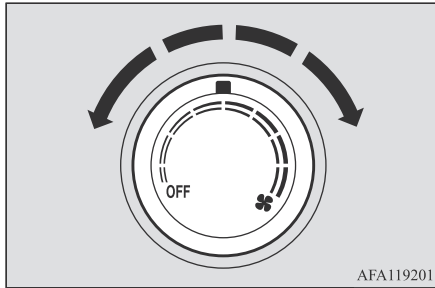

Detener el ventilador

E00772100062

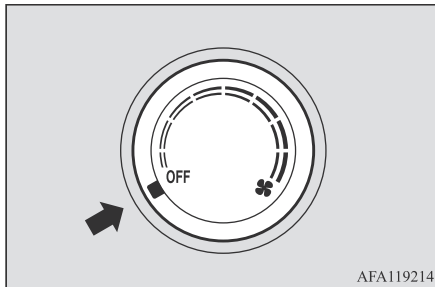

Gire la perilla de selección de la velocidad del ventilador a la posición “OFF” (Apagado).

Ajustar el control de temperatura

E00771600060

El dial del control de temperatura se utiliza para seleccionar la temperatura del aire deseada.

Gire el dial del control de temperatura en el sentido de las agujas del reloj para calentar el aire. Gírelo en sentido contrario a las agujas del reloj para hacer que el aire se enfría.

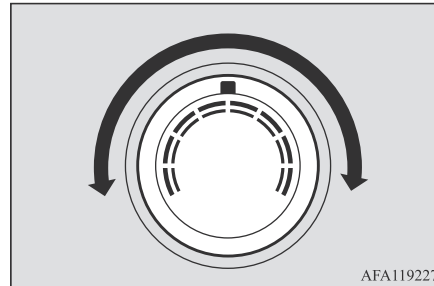

Interruptor del sistema de aire acondicionado ON/OFF (encendido/apagado)

E00775900045

Presione el interruptor para encender el aire acondicionado, la luz indicadora (A) se encenderá. Pulse el interruptor nuevamente para apagarlo.

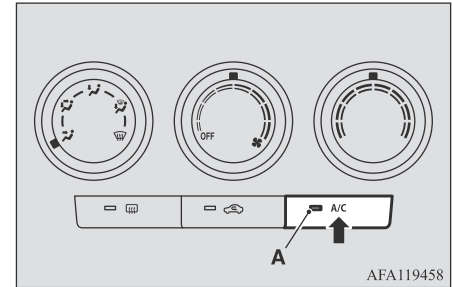

Commutación del aire exterior y el aire recirculado

E00771900063

Para variar la selección del aire, simplemente presione el interruptor de selección del aire.

- Aire exterior: la luz indicadora (A) está apagada

Se introduce aire desde el exterior en el compartimiento de pasajeros.

- Aire recirculado: la luz indicadora (A) está encendida

El aire recircula en el interior del compartimiento de pasajeros.

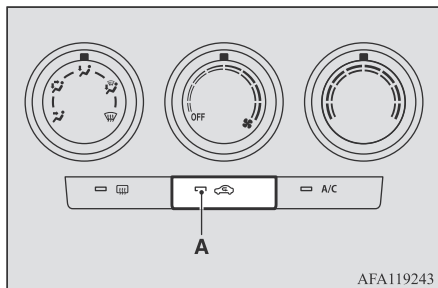

Refrigeración

E0077180062

Seleccione los diales e interruptores como se muestra en la ilustración de acuerdo con su propósito.

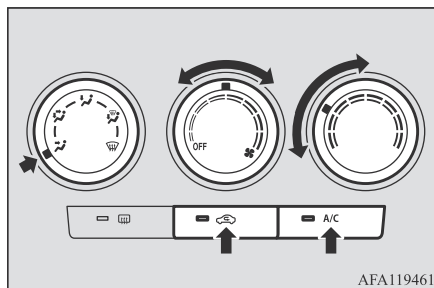

Calefacción

E00775700043

Seleccione los diales y el interruptor como se muestra en la ilustración de acuerdo con su propósito.

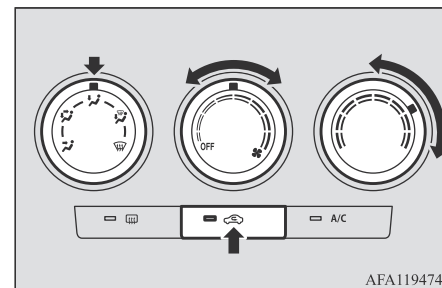

7

⚠ PRECAUCIÓN

- Normalmente, use la posición exterior para mantener el parabrisas y las ventanas laterales limpias y para remover rápidamente la niebla o hielo del parabrisas. Si se desea un alto rendimiento de enfriado, o si el aire exterior tiene polvo o está contaminado, utilice la posición de recirculación. Cambie a la posición exterior periódicamente para aumentar la ventilación para que las ventanas no se empañen.
- El uso de la posición de recirculación durante mucho tiempo puede hacer que las ventanas se empañen.

⚠ PRECAUCIÓN

- Si se desea un alto rendimiento de refrigeración, coloque el interruptor de selección de aire en la posición de recirculación y el dial del control de temperatura completamente a la izquierda. Cambie a la posición exterior periódicamente para aumentar la ventilación para que las ventanas no se empañen.

Conducción en condiciones de aire exterior contaminado

E00775200064

Si el aire exterior contiene polvo o está contaminado por cualquier otra fuente al conducir por un túnel o en un atasco de tráfico, pulse el interruptor de selección del aire para ajustar la selección del aire a aire recirculado. Consulte “Conmutación del aire exterior y el aire recirculado” en la página 7-7.

Aire acondicionado delantero*

E00731101158

El aire acondicionado delantero solo se puede utilizar mientras el motor está en marcha.

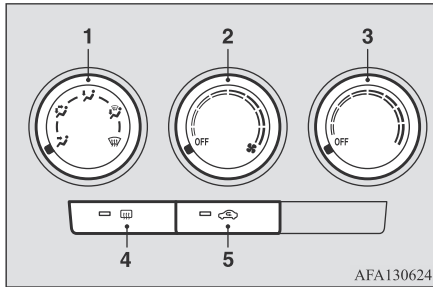

AFA130624

- 1- Perilla de selección de modo → P.7-4
- 2- Perilla de selección de la velocidad del ventilador → P.7-9
- 3- Dial del control de temperatura → P.7-10
- 4- Interruptor del desempañador del cristal trasero* → P.5-48
- 5- Interruptor de selección del aire → P.7-11

• Uso

- Cambiar la posición del aire que fluye de los ventiladores → P.7-4
- Desempañado del parabrisas y las ventanas de las puertas → P.7-9
- Ajustar la velocidad del ventilador → P.7-9
- Detener el ventilador → P.7-10

- Ajustar el control de temperatura → P.7-10
- Refrigeración → P.7-10
- Conmutación del aire exterior y el aire recirculado → P.7-11
- Conducción en condiciones de aire exterior contaminado → P.7-11

Desempañado del parabrisas y las ventanas de las puertas

E00776400089

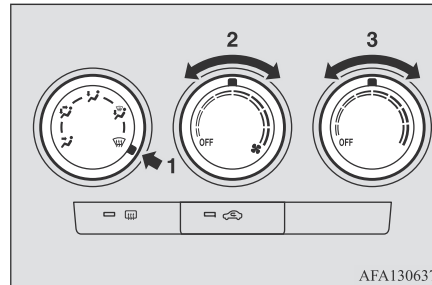

AFA130637

1. Ajuste la perilla de selección de modo en la posición “”.
2. Seleccione la velocidad del ventilador deseada girando la perilla de selección de la velocidad del ventilador en sentido antihorario.
3. Ajuste la temperatura a su valor máximo utilizando el interruptor de control de temperatura.

⚠ PRECAUCIÓN

- Por motivos de seguridad, asegúrese de tener una buena visibilidad en todas las ventanas.
- No ajuste la temperatura en la posición de máximo enfriamiento. El aire frío será impulsado contra los cristales de las ventanillas e impedirá desempañarlos.

📖 NOTA

- Para un desempañado rápido, ajuste el soplador a la máxima velocidad y la temperatura a su valor máximo.
- Para conseguir un desempañado eficaz, dirija el flujo de aire de los ventiladores laterales hacia las ventanillas de las puertas.
- Cuando la perilla de selección de modo está en la posición “”, la selección del aire se ajustará automáticamente al aire exterior.

7

Ajustar la velocidad del ventilador

E00771500098

Seleccione la velocidad del ventilador girando la perilla de selección de la velocidad del ventilador a la derecha o a la izquierda.

La velocidad del ventilador aumentará gradualmente a medida que el dial se gire en el sentido de las agujas del reloj.

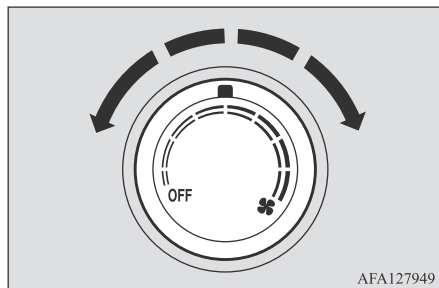

AFA127949

Detener el ventilador

E00772100091

Gire el dial de control de temperatura en el sentido de las agujas del reloj para hacer que el aire se enfríe.

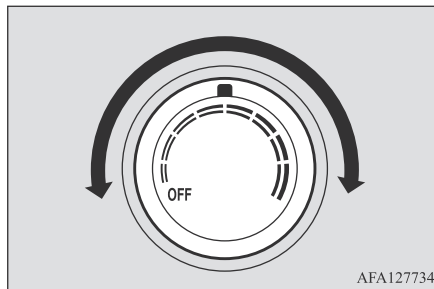

AFA127734

Refrigeración

E00771800091

El aire acondicionado funciona cuando el motor está en marcha.

1. Ajuste la perilla de selección de modo en la posición “”.
2. Seleccione la velocidad del ventilador deseada girando la perilla de selección de la velocidad del ventilador en sentido antihorario.
3. Ajuste la temperatura a la que desea con el dial del control de temperatura.
4. Pulse el interruptor de selección de aire para ajustar la selección de aire al aire exterior.

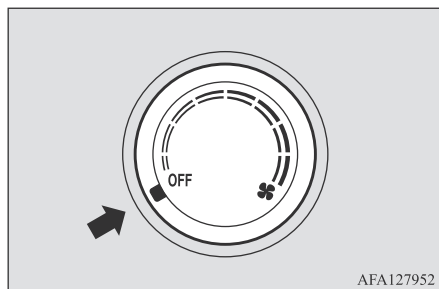

AFA127952

Gire la perilla de selección de la velocidad del ventilador a la posición “OFF” (Apagado).

Ajustar el control de temperatura

E00771600099

El dial del control de temperatura se utiliza para seleccionar la temperatura del aire deseada.

NOTA

- Cuando el dial del control de la temperatura está en una posición distinta a la de apagado, el aire acondicionado funciona automáticamente al girar la perilla de selección de la velocidad del ventilador.

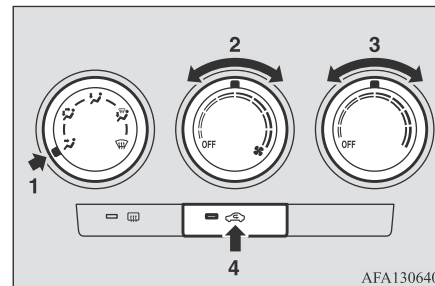

AFA130640

PRECAUCIÓN

- Para enfriar rápidamente el compartimento de pasajeros, pulse el interruptor de selección del aire para poner la selección del aire en recirculación y ajuste la temperatura con el dial del control de temperatura. Sin embargo, como el uso del aire recirculado durante un tiempo prolongado puede hacer que las ventanas se empañen, pulse el interruptor de selección de aire periódicamente para ajustar la selección de aire al aire exterior y aumentar la ventilación. Consulte “Comutación del aire exterior y el aire recirculado” en la página 7-11.

Conmutación del aire exterior y el aire recirculado

E00771900092

Para variar la selección del aire, simplemente presione el interruptor de selección del aire.

- Aire exterior: la luz indicadora (A) está apagada

Se introduce aire desde el exterior en el compartimiento de pasajeros.

- Aire recirculado: la luz indicadora (A) está encendida

El aire recircula en el interior del compartimiento de pasajeros.

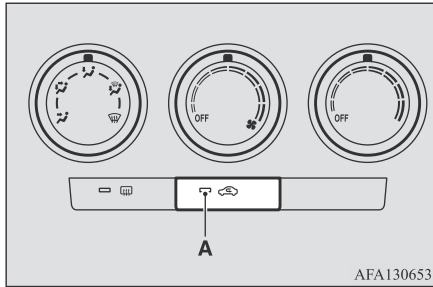

AFA130653

⚠ PRECAUCIÓN

- Normalmente, use la posición exterior para mantener el parabrisas y las ventanas laterales limpias y para remover rápidamente la niebla o hielo del parabrisas.

⚠ PRECAUCIÓN

Si se desea un alto rendimiento de enfriado, o si el aire exterior tiene polvo o está contaminado, utilice la posición de recirculación. Cambie a la posición exterior periódicamente para aumentar la ventilación para que las ventanas no se empañen.

- El uso de la posición de recirculación durante mucho tiempo puede hacer que las ventanas se empañen.

Conducción en condiciones de aire exterior contaminado

E00775200080

Si el aire exterior contiene polvo o está contaminado por cualquier otra fuente al conducir por un túnel o en un atasco de tráfico, pulse el interruptor de selección del aire para ajustar la selección del aire a aire recirculado.

Consulte “Conmutación del aire exterior y el aire recirculado” en la página 7-11.

Aire acondicionado de la parte trasera

E00707701274

El aire acondicionado trasero puede utilizarse mientras el aire acondicionado manual/el aire acondicionado delantero está encendido.

Consulte “Enfriamiento” en la página 7-8 o 7-10.

1. Gire el dial del control de temperatura para encender el aire acondicionado manual/el aire acondicionado frontal.
2. Seleccione la velocidad del ventilador que desee al girar la perilla de selección de la velocidad del ventilador del aire acondicionado trasero en sentido horario o en sentido antihorario.

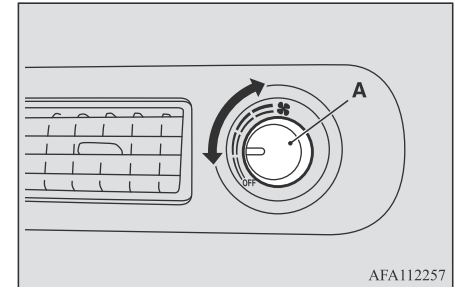

AFA112257

A- Perilla de selección de la velocidad del ventilador

Cuando el motor está parado o el aire acondicionado manual/el aire acondicionado delantero no está encendido, el ventilador del aire acondicionado trasero funcionará sin refrigeración.

Purificador de aire

E00708401861

Se ha incorporado un filtro de aire en el aire acondicionado para limpiar la suciedad y el polvo del aire.

Cambie el filtro de aire periódicamente, puesto que la capacidad para limpiar el aire disminuirá según se vaya acumulando el polen y la suciedad. Para determinar la frecuencia de mantenimiento, consulte el "LIBRO DE SERVICIO".

NOTA

- El funcionamiento en determinadas condiciones como al conducir por una carretera polvorienta y el uso frecuente del aire acondicionado puede reducir la vida de servicio del filtro. Cuando usted sienta que la corriente de aire es inferior a lo normal o cuando el parabrisas o las ventanillas empiecen a empañarse con facilidad, sustituya el filtro de aire. Le recomendamos que lo haga revisar.

Radio AM/FM/reproductor de CD con AUX*

E00708503866

Solo se puede utilizar el sistema de audio cuando el interruptor de encendido o el modo de funcionamiento están en ON (Encendido) o en ACC (Accesorios).

NOTA

- Para vehículos equipados con el sistema de operación a distancia, si el interruptor de encendido se deja en el modo de funcionamiento ACC (Accesorios), la alimentación del accesorio se apagará automáticamente después de un cierto período de tiempo y ya no podrá utilizar el sistema de audio. La alimentación del accesorio se vuelve a encender si el interruptor del motor se acciona en la posición "ACC" (Accesorios). Consulte "ACC (Accesorios), función de corte automático eléctrico" en la página 6-13.
- Si utiliza un teléfono móvil dentro del vehículo, pueden producirse interferencias en el equipo de audio. Esto no indica que haya algún problema con el equipo de audio. En este caso, utilice el teléfono móvil lo más lejos posible del equipo de audio.
- Si entran objetos extraños o agua en el equipo de audio, o si de éste sale humo u olores extraños, apague inmediatamente el sistema de audio. Le recomendamos que lo haga revisar. Nunca trate de repararlo usted mismo. Evite seguir utilizándolo sin que sea revisado por un técnico cualificado.

Puntos importantes sobre el uso

E00735501118

Función de reproducción de iPod/iPhone*

- Este producto permite reproducir sonido procedente de dispositivos iPod/iPhone. Sin embargo, la variación de versiones no permite garantizar dicha reproducción.
- Tenga en cuenta que, dependiendo del modelo o versión del iPod/iPhone, el funcionamiento puede ser diferente.

Cómo limpiar

E00735701149

- Si el producto se ensucia, pasar un paño suave.
- En caso de que esté muy sucio, límpielo con un paño suave humedecido en agua con jabón neutro y bien escurrido. No usar benceno, disolventes u otros limpiadores químicos. Podría dañar la superficie.

Marcas registradas

E00735801456

- Los nombres de producto y otros nombres propios son marcas comerciales o marcas comerciales registradas de sus respectivos propietarios.
- Es más, aunque no se indique específicamente el símbolo de marca registrada o marca comercial registrada, estas se respetarán en su totalidad.



“Made for iPod” (fabricado para iPod) y “Made for iPhone” (fabricado para iPhone) indican que se trata de un accesorio electrónico diseñado para conectarse específicamente a un iPod o a un iPhone respectivamente y cuyo desarrollador certifica que cumple con los estándares de funcionamiento de Apple. iPhone, iPod, iPod classic, iPod nano y iPod touch son marcas registradas Apple Inc. en los Estados Unidos y otros países. Apple no se hace responsable de la operación de este dispositivo ni de su cumplimiento de las regulaciones y normas de seguridad.

NOTA

- La concesión de licencias de iPod y iTunes permite a los usuarios individuales reproducir de manera privada material no sujeto a derechos de autor, así como material copiado y reproducido de manera legal. Queda terminantemente prohibida cualquier infracción del copyright.

Modelos compatibles

- iPhone 5S
- iPhone 5c
- iPhone 5
- iPhone 4S

- iPhone 4
- iPhone 3GS
- iPhone 3G
- iPhone
- iPod nano (3ra generación - 7ma generación)
- iPod Touch (1ra generación ~ 5ta generación)
- iPod classic

Manejo de los discos

E00735901255

Esto explica el cuidado que se debe tener al manejar los discos.

Puntos importantes sobre la manipulación

- Las huellas dactilares y otras marcas sobre la superficie de lectura del disco pueden dificultar la lectura de su contenido. Al coger el disco, sujetarlo por ambos bordes o por un borde y el orificio central, de modo que no se toque la superficie de lectura.
- No pegue papel ni adhesivos, ya que se dañaría el disco.
- No introduzca un disco a la fuerza si ya hay otro dentro del dispositivo. Esto puede causar daños en los discos o un funcionamiento incorrecto.

Limpieza

- Limpie la superficie de lectura del disco regularmente. Al limpiar, no frotar de manera circular. En lugar de eso, pase suavemente el paño desde el centro del disco hasta el borde exterior.
- Los discos nuevos pueden tener asperezas alrededor del borde exterior o en el orificio central. Asegúrese de comprobarlo. Si hay rebabas, podrían provocar un fallo de funcionamiento. Asegúrese de eliminarlas.

Puntos importantes sobre el almacenamiento

- Cuando no use los discos, manténgalos dentro de sus estuches y guárdelos lejos de la luz directa del sol.
- Si no va a usar un disco durante un periodo de tiempo prolongado, retírelo del equipo.

Entorno de reproducción del disco

En ambientes fríos, como en pleno invierno cuando el interior del vehículo está frío, intentar utilizar el equipo inmediatamente después de encender la calefacción podría provocar la formación de condensación (gotitas de agua) en el disco y en los componentes ópticos internos, lo que impediría el correcto funcionamiento del equipo.

En estas condiciones, extraiga el disco y espere un rato antes de usarlo.

Derechos de autor



La ley prohíbe acciones tales como la reproducción no autorizada, la transmisión, la interpretación en público o el alquiler de discos que no sean para uso personal.

Tipos de discos que se pueden reproducir

E00736001224

Las siguientes marcas están impresas en la etiqueta, el envoltorio o la cubierta del disco.

Tipo	Tamaño	Tiempo máximo de reproducción	Comentarios
CD-DA 	12 cm	74 minutos	—
CD-TEXT 	12 cm	74 minutos	—

Tipo	Tamaño	Tiempo máximo de reproducción	Comentarios
CD-R/RW  	12 cm	—	·Disco que contiene archivos MP3, WMA, AAC

Discos que no se pueden reproducir

- No se garantiza la reproducción de discos diferentes de los descritos en “Tipos de discos que se pueden reproducir”.
- No se pueden utilizar discos de 8 cm.
- No introduzca discos con formas irregulares (por ejemplo, en forma de corazón), ya que podrían provocar una avería. Además, no pueden reproducirse discos con partes transparentes.
- Tampoco se pueden reproducir los discos que no hayan sido finalizados.
- Incluso si se han grabado utilizando el formato correcto en un grabador u ordenador, los entornos y la configuración del software de la aplicación; las particularidades del disco, los daños o marcas; la suciedad o condensación en las lentes del interior del producto pueden provocar que el disco no se reproduzca.

- Según el disco, algunas funciones pueden no estar disponibles o podría ser imposible reproducir el disco.
- No utilice discos que estén rotos o deformados.
- Si se han adherido pegatinas al disco, quedan restos de pegatinas extraídas o adhesivo, no utilice el disco.
- Los discos que contienen etiquetas o adhesivos decorativos no se pueden utilizar.

CD no estándar

Este producto reproducirá CD de audio. No obstante, tenga en cuenta lo siguiente con respecto a los estándares de los CD.

- Asegúrese de utilizar discos con  en la superficie de la etiqueta.
- No se garantiza la reproducción de los CD diferentes de los estándar. Aunque se pueda reproducir el audio, no se puede garantizar su calidad.
- Al reproducir otros CD diferentes de los estándar, se pueden producir los problemas siguientes.
 - Se puede escuchar un ruido durante la reproducción.
 - Se pueden producir saltos en el audio.
 - El disco puede ser que no se reconozca.
 - Es posible que no se reproduzca la primera pista.
 - Puede tardar más de lo habitual antes de que se inicie la reproducción de las pistas.

- La reproducción puede iniciarse desde la pista.
- Es posible que no se puedan reproducir algunas partes.
- Las pistas se pueden congelar durante la reproducción.
- Las pistas se pueden visualizar de forma errónea.

Archivos de audio (MP3/WMA/AAC)

E00736101238

Este producto puede reproducir archivos de audio en formato MP3/WMA/AAC grabados en dispositivos CD-ROM, CD-R/RW y USB.

Hay algunas limitaciones en los archivos y soportes que pueden emplearse. Por lo tanto, lea lo siguiente antes de grabar archivos de audio en formato MP3/WMA/AAC en discos o en dispositivos USB.

Además, asegúrese de leer los manuales del propietario de su unidad de CD-R/RW y del software de escritura, a fin de usarlos correctamente.

Si los archivos de sonido en formato MP3/WMA/AAC contienen información sobre títulos u otros datos, estos pueden mostrarse.

PRECAUCIÓN

- Acciones como la copia de CD o archivos de audio y su distribución a otras personas gratuitamente o no, así como la subida de archivos a través de Internet u otros soportes a servidores constituye una vulneración de la ley.
- No añada las extensiones de archivos “.mp3”, “.wma”, o “.m4a” a archivos que no estén en formato MP3/WMA/AAC. La reproducción de discos con estos tipos de archivos grabados en ellos podría provocar la incorrecta identificación de los archivos para su reproducción, produciéndose ruidos fuertes y daños en los altavoces.

NOTA

- Dependiendo del estado de la grabadora de discos o del software de grabación utilizado, podría no ser posible una correcta reproducción. En estos casos, consulte el manual del propietario de su aparato o software.
- Dependiendo del sistema operativo, versión, software o ajustes de su ordenador, los archivos podrían no tener una extensión de archivo asignada. En estos casos, añada las extensiones de archivo “.mp3”, “.wma” o “.m4a” al copiar los archivos.
- No se pueden reproducir archivos de más de 2 GB.

Estructura de carpetas

E00736301139

Se pueden reconocer hasta 8 niveles de carpetas.

Puede crear una estructura de carpetas como Género - Artista - Álbum - Pista (archivos de audio en formato MP3/WMA/AAC) para gestionar las pistas.

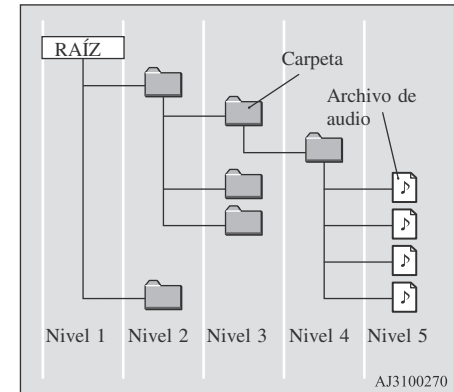

Nombre	Especificaciones	Explicación	
Especificaciones de formato	ISO9660	Nivel 1	Máximo 8 caracteres para el nombre de archivo y 3 caracteres para la extensión del archivo. (Se pueden utilizar caracteres alfanuméricos de un byte, mayúsculas, números y “_”)
	Extensión ISO9660	Joliet	Pueden utilizarse nombres de archivo de hasta 64 caracteres como máximo.
Multisección	No compatible (solo es compatible la primera sesión)		
Número máximo de niveles	8 niveles (si la raíz es el primer nivel)		

Nombre	Especificaciones	Explicación
Número máximo de carpetas (incluida la raíz)	CD	255 carpetas
	USB	100 carpetas
Número máximo de archivos (número total en el soporte)	CD	509 archivos
	USB	10.000 archivos (Se pueden almacenar hasta 100 archivos en una carpeta).
Restricciones para los nombres de archivos y los nombres de carpetas	Máximo 64 bytes (para Unicode, 32 caracteres). Los archivos o las carpetas con nombres de archivo/carpetas más largos, no podrán mostrarse ni reproducirse.	
Formatos compatibles con USB	El sistema recomendado de archivos es FAT32. Solo una partición	



NOTA

- El orden en que se muestran las carpetas y archivos de audio en este aparato puede ser diferente del mostrado en un ordenador.

¿Qué es MP3?

E00736401084

MP3 es la abreviatura de “MPEG-1 Audio Layer 3”. MPEG es la abreviatura de “Motion Picture Experts Group”, y es una norma de compresión de video que se emplea en los CD de video y otros.

MP3 es uno de los métodos de compresión de audio que tiene la norma de audio MPEG. Reduce la calidad de los sonidos que superan el límite auditivo del oído humano y que están ocultos por sonidos más fuertes, lo que permite crear datos de alta calidad con un tamaño inferior.

Este método puede comprimir el audio de un CD a un tamaño aproximado de una décima parte del volumen original sin una pérdida apreciable, por eso es posible grabar aproximadamente 10 CD en un solo disco CD-R/RW.



PRECAUCIÓN

- Es posible que los archivos MP3 diferentes a los estándares no se reproduzcan correctamente o que los nombres de archivo/carpetas no se muestren correctamente.

Estándares para archivos MP3 que pueden ser reproducidos

A continuación, se muestran las especificaciones de los archivos MP3 que pueden reproducirse.

Elemento	Detalles
Especificaciones	MPEG-1 AUDIO LA-YER3
	MPEG-2 AUDIO LA-YER3
Frecuencia de muestreo [kHz]	MPEG-1: 32/44.1/48
	MPEG-2: 16/22.05/24
Velocidad de bits [kbps]	MPEG-1: 32 a 320
	MPEG-2: 8 a 180
VBR (tasa de bits variable)	Soporte
Modo de canal	Estéreo/Estéreo mixto/ Canal doble/Monoaural
Extensión de archivo	mp3
Información de etiquetas compatibles	Etiqueta ID3 Ver. 1.0, Ver. 1.1, ver. 2.2, Ver. 2.3, Ver. 2.4 (ISO-8859-1, UTF-16 (Unicode)), títulos, nombre del artista, nombre del álbum

Elemento	Detalles
Número máximo de caracteres que se puede mostrar en la pantalla	64 caracteres

¿Qué es WMA?

E00736601073

WMA es la abreviatura de Windows Media Audio, y es un formato de compresión de audio de Microsoft. Este es un formato de compresión con una relación de compresión más alta que el MP3.



NOTA

- Microsoft, Windows Media y Windows son marcas comerciales registradas de Microsoft Corporation (EE.UU.) y en otros países.



PRECAUCIÓN

- WMA permite la gestión de derechos digitales (DRM). Este aparato no puede reproducir archivos WMA protegidos que usen este sistema.
- Es posible que los archivos WMA diferentes a los estándares no se reproduzcan correctamente o que los nombres de archivo/carpeta no se muestren correctamente.
- No se permiten “Pro”, “Sin pérdida” y “Voz”.

Estándares para archivos WMA que pueden ser reproducidos

A continuación, se muestran las especificaciones de los archivos WMA que pueden reproducirse.

Elemento	Detalles
Especificaciones	Windows Media Audio Versión 7.0/8.0/9.0
Frecuencia de muestreo [kHz]	32/44.1/48
Velocidad de bits [kbps]	32 a 192
VBR (velocidad binaria variable)	Permitida
Modo de canal	Estéreo/monofónico
Extensión de archivo	wma
Información de etiquetas compatibles	Etiquetas WMA Nombre del título, nombre del artista, nombre del álbum
Número máximo de caracteres que se puede mostrar en la pantalla	64 caracteres

¿Qué es AAC?

E00736801088

AAC es la abreviatura de Advanced Audio Coding, y es una norma de compresión de audio empleada en “MPEG-2” y “MPEG-4”. Implica una compresión de 1.4 veces más que el MP3, pero con una calidad de audio comparable.

⚠ PRECAUCIÓN

- AAC permite la gestión de derechos digitales (DRM). Este aparato no puede reproducir archivos ACC (Accesorios) protegidos que usen este sistema.
- Es posible que los archivos AAC diferentes a los estándares no se reproduzcan correctamente o que los nombres de archivo/carpeta no se muestren correctamente.

Estándares para archivos AAC que pueden ser reproducidos

A continuación, se muestran las especificaciones de los archivos AAC que pueden reproducirse.

Elemento	Detalles
Especificaciones	Advanced Audio Coding MPEG4/AAC-LC MPEG2/AAC-LC

Elemento		Detalles
Frecuencia de muestreo [kHz]	MPEG4	8/11.025/12/16/ 22.05/24/32/44.1/48
	MPEG2	8/11.025/12/16/ 22.05/24/32/44.1/48
Velocidad de bits [kbps]	MPEG4	16 a 320
	MPEG2	16 a 320
VBR (tasa de bits variable)		Soporte
Modo de canal		Estéreo/monofónico
Extensión de archivo		m4a
Información de etiquetas compatibles		Etiquetas AAC o etiquetas ID3 Título, nombre del artista, nombre del álbum
Número máximo de caracteres que se puede mostrar en la pantalla		64 caracteres

Puntos importantes sobre la seguridad del cliente

E00737001276

Este producto contiene una serie de indicaciones gráficas y secciones relacionadas con el manejo del dispositivo para que pueda utilizarlo de forma correcta y segura, así

como para evitar lesiones personales, daños materiales o a otros usuarios.

⚠ ADVERTENCIA

- El conductor no debe prestar atención a la pantalla mientras conduce. Esto impediría que el conductor mire hacia el frente y podría provocar un accidente.
- El conductor no debe realizar operaciones complicadas mientras conduce. La realización de operaciones complicadas durante la conducción puede impedir que el conductor mire hacia el frente y provocar un accidente. Por lo tanto, detenga el vehículo en un lugar seguro antes de realizar dichas operaciones.
- No utilice el equipo cuando no funcione correctamente, por ejemplo, cuando no se escuche sonido alguno. Esto podría provocar un accidente, incendio o una descarga eléctrica.
- Asegúrese de que no entre agua ni otros objetos extraños en el equipo. Esto podría provocar la aparición de humo, fuego, descarga eléctrica o averías.
- No introduzca objetos extraños en la ranura de carga de discos. Esto podría provocar un incendio, descargas eléctricas o averías.
- En caso de que se produzcan anomalías después de que haya entrado agua u objetos extraños en el equipo, dando lugar a humo u olores extraños, deje de usar el equipo inmediatamente y consulte a un distribuidor autorizado MITSUBISHI MOTORS.

⚠ ADVERTENCIA

Si continúa usando el equipo podría producirse un accidente, un incendio o una descarga eléctrica.

- No desmonte ni modifique el equipo. Esto podría provocar a una avería, un incendio o una descarga eléctrica.
- Durante una tormenta eléctrica, no toque la antena ni el panel delantero. Esto podría provocar una descarga eléctrica como consecuencia de un rayo.

⚠ PRECAUCIÓN

- No bloquee los orificios de ventilación ni los disipadores de calor del equipo. El bloqueo de los orificios de ventilación o de los disipadores de calor puede impedir que el calor salga del equipo, dando lugar a un incendio o avería.
- No suba el volumen hasta tal punto que no pueda escuchar los sonidos del exterior del vehículo mientras conduce. Conducir sin escuchar los sonidos del exterior del vehículo puede provocar un accidente.
- No introduzca los dedos ni la mano en la ranura de carga de discos. Esto podría causarle heridas.

Teclas de accionamiento

E00737101277

Activación y desactivación de la alimentación

E00737201249

1. Pulse la tecla SEL PWR/VOL.

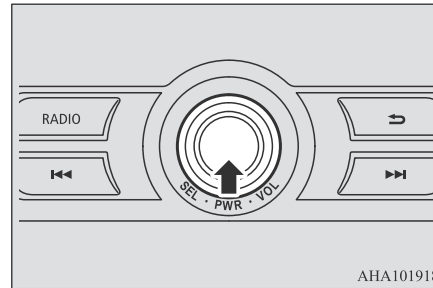

AHA101918

Se enciende el aparato y se reanuda la reproducción desde el estado anterior.

2. Mantenga pulsada la tecla SEL-PWR-VOL.

Desactivación de la alimentación.

📖 NOTA

- También puede mantener pulsado el botón MODE del volante para activar o desactivar la función de audio.

Ajustar volumen

E00737301152

1. Gire la tecla SEL-PWR-VOL para ajustar el volumen.

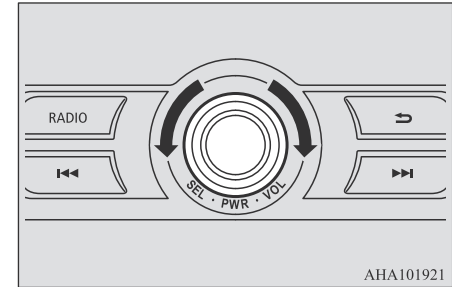

AHA101921

Gire la tecla SEL-PWR-VOL en sentido horario para aumentar el volumen y en sentido antihorario para disminuirlo.

📖 NOTA

- El valor máximo de volumen es 49 y el mínimo, 0.
- La configuración inicial para el volumen es "17".

Insertar/Expulsar discos

E00737401179

1. Introduzca el disco en la ranura de carga con la etiqueta hacia arriba.

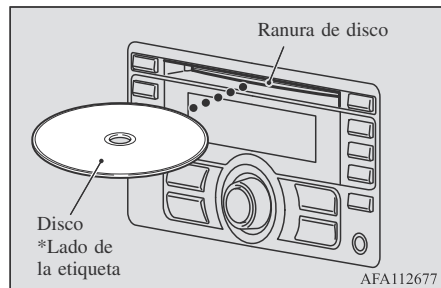

Empuje el disco para introducirlo, el aparato lo tomará e iniciará la reproducción.

2. Pulse la tecla ▲ .

Esta acción expulsará el disco del dispositivo para que pueda retirarlo.

⚠ PRECAUCIÓN

- Al reemplazar discos, primero asegúrese de que el vehículo esté detenido en un área donde se permita detenerse.
- No introduzca su mano, dedos ni objetos extraños en la ranura del disco. Esto puede causar lesiones, humo o incendio.
- No se pueden reproducir CD de 8 cm.

Explicación de los botones

E00737501460

Esta sección explica los nombres y las funciones de cada pieza.

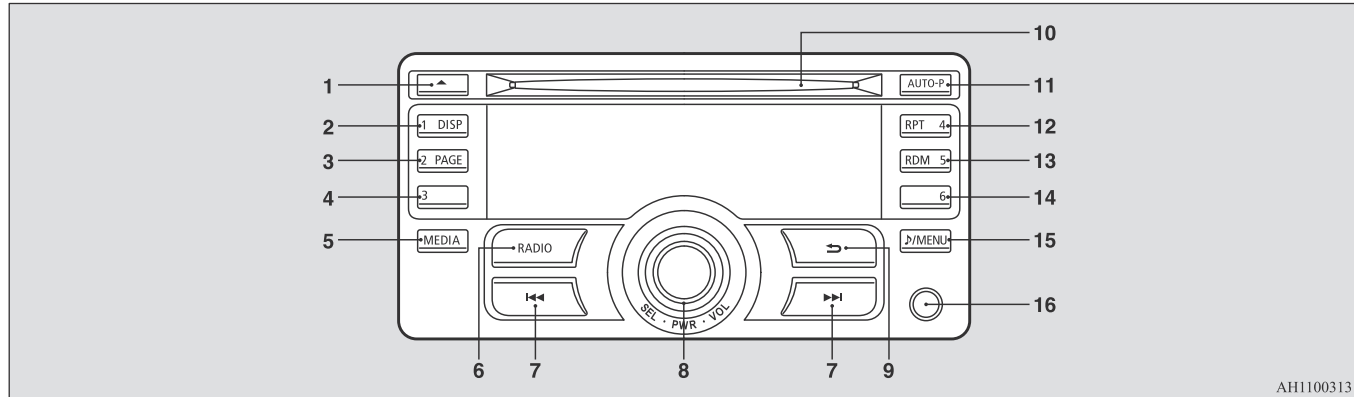

AH1100313

- | | | |
|---|---|--|
| <p>1- Tecla ▲
Se usa para expulsar un disco.</p> <p>2- Botón 1DISP
Cambia el contenido del visualizador.
Para radio, use la tecla predefinida 1.</p> <p>3- Botón 2PAGE
Mostrar la página de contenido más adelante.
Para radio, use la tecla predefinida 2.</p> <p>4- 3key
Para radio, use la tecla predefinida 3.</p> <p>5- Tecla MEDIA
Cada vez que se pulsa, la fuente de audio cambia en el orden "CD", "USB/iPod" y "AUX".</p> | <p>6- Tecla RADIO
Cambia la radio y la banda.
Tecla ◀ /Tecla ▶
Para el audio, pulse para seleccionar la pista/archivo de audio y mantenga pulsado para regresar/avanzar;</p> <p>7- Para la radio, seleccione la estación de radio.</p> <p>8- Botón SEL·PWR·VOL
Ajusta el volumen y enciende/apaga.
Asimismo, ajuste la calidad del audio y seleccione elementos.</p> <p>9- Tecla ↶
Regresar a la operación anterior.</p> <p>10- Ranura de disco</p> <p>11- Tecla AUTO-P (presintonía automática)
Presintonización automática de la radio.</p> | <p>12- Botón 4RPT
Para el audio, pulse para activar/desactivar el modo de repetición de la reproducción; para la radio, utilícela como tecla predefinida 4.</p> <p>13- Botón 5RDM
Para el audio, pulse para activar/desactivar el modo de reproducción aleatoria; para la radio, utilícela como tecla predefinida 5.</p> <p>14- 6key
Para radio, use la tecla predefinida 6.</p> <p>15- Tecla ▶ /MENU
Cambia al modo Menú.</p> <p>16- Conector de audio auxiliar (mini gato)
Conecte un dispositivo de audio disponible en el mercado.</p> |
|---|---|--|

Interruptores del control remoto de audio del volante*

E00737601689

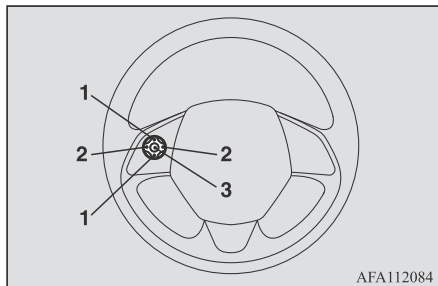

AFA112084

- 1- Interruptor de subir/bajar volumen
Ajuste el volumen de las funciones de audio.
- 2- Botón < , botón >
Selecciona el CD y otras pistas de la fuente de audio y estaciones de radio.
Mantenga pulsado para avanzar y regresar.
- 3- Botón MODE
Manténgalo pulsado para activar o desactivar la función de audio. Además, cada vez que lo pulsa cambia la fuente de audio.
El orden del cambio se indica a continuación.

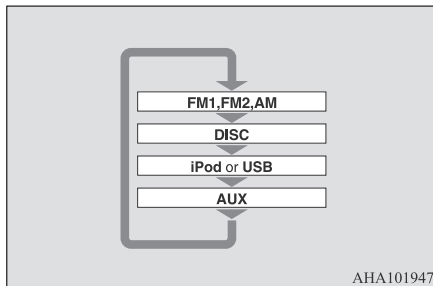

AHA101947

Escuchar la radio

E00737701286

En la siguiente sección se explica cómo escuchar las emisiones de radio en AM y FM.

Para escuchar la radio

Pulse la tecla RADIO para cambiar de banda.

Alterna entre bandas AM y FM.

La banda seleccionada se muestra en el visualizador.

NOTA

- Cada vez que se pulsa la tecla RADIO, esta cambia en el orden “FM1”, “FM2” y “AM”.

Selección manual/búsqueda de emisora

Pulse el botón >>> o el botón <<< hasta la frecuencia a escuchar.

Tecla >>>	Aumenta la frecuencia que se está recibiendo.
Tecla <<<	Reduce la frecuencia que se está recibiendo.
Tecla >>> (mantener pulsada)	Suelte el botón para iniciar la búsqueda de emisora y, al sintonizar una emisora, la búsqueda se detiene.
Tecla <<< (mantener pulsada)	

Memoria preestablecida

Registre la estación de radiodifusión con antelación y luego selecciónela en otro momento.

1. Sintonice la frecuencia a registrar.
2. Mantenga pulsado cualquier botón desde la tecla 1DISP al botón 6.

Se escucha un “pitido” y la tecla predefinida queda registrada.

 **NOTA**

- La memoria de preselección puede registrar, como máximo, 6 estaciones por banda.
- Si se selecciona una tecla predefinida que ya cuenta con una estación de radio registrada, entonces se reescribirá con la nueva preselección.
- Al pulsar la tecla predefinida, se selecciona la frecuencia guardada previamente.

Preselección automática

Se pueden registrar por orden las 6 estaciones de radio con mejor señal usando las teclas predefinidas en el modo AUTO-P (presintonía automática).

Mantenga pulsada la tecla AUTO-P (presintonía automática).

Cambia al modo AUTO-P (presintonía automática) e inicia la selección automática de estaciones de radio.

Una vez completado el proceso, el equipo sintonizará la estación de radio registrada en la tecla predefinida [1].

 **PRECAUCIÓN**

- Recuerde que se eliminarán las frecuencias registradas anteriormente en la memoria.

 **NOTA**

- Al pulsar la tecla predefinida, se selecciona la frecuencia guardada previamente.
- Cada vez que se pulsa la tecla AUTO-P (presintonía automática), se cambia entre recepción normal y modo AUTO-P (presintonía automática).
- En el modo AUTO-P (presintonía automática), también es posible la búsqueda/selección manual de estaciones de radio, así como la operación de barrido.
- Cuando la señal fuerte es inferior a 6 estaciones de radio, la señal mínima se registra en las teclas predefinidas restantes.

Escuchar CD

E00737801261

En la siguiente sección se explica cómo escuchar CD de audio (CD-DA/CD-TEXT).



Reproducir CD

Introduzca el disco.

Introduzca un disco para iniciar la reproducción automáticamente. → “Insertar/expulsar discos” (P.7-20)



Si ya hay un disco en el interior del aparato, pulse la tecla MEDIA para cambiar a CD como fuente.

Seleccione la pista

Pulse la tecla  o la tecla  para seleccionar la pista.

Esto permite la selección de la pista siguiente o anterior.

Avance o rebobinado rápido

Mantenga pulsada la tecla  o la tecla .

Es posible el avance/regreso rápido.

Cambiar modo de reproducción

Es posible seleccionar la repetición de la reproducción y reproducción aleatoria.

Reproducción continuada (RPT)

Pulse la tecla 4RPT.

Vuelve a reproducir la pista que se está reproduciendo actualmente.

 **NOTA**

- Pulse de nuevo para cancelar.
- La expulsión cancelará esta función.

Reproducción aleatoria (RDM)

Pulse la tecla 5RDM.

Reproduce en orden aleatorio las pistas del disco.

NOTA

- Pulse de nuevo para cancelar.
- La expulsión cancelará esta función.

Buscar pistas

7

Esto permite buscar la pista mientras se reproduce la música.

1. Pulse la tecla SEL PWR/VOL.
2. Gire la tecla SEL-PWR-VOL para seleccionar la pista.
3. Pulse la tecla SEL PWR/VOL.
Se reproduce la pista seleccionada.

Escuchar MP3s/WMA/AAC

E00737901259

En esta sección se explica cómo escuchar archivos de audio en un disco.

Escuchar MP3/WMA/AAC

Introduzca el disco.



Introduzca un disco para iniciar la reproducción automáticamente. → “Insertar/expulsar discos” (P.7-20)

Si ya hay un disco en el interior del aparato, pulse la tecla MEDIA para cambiar a CD como fuente.

NOTA



- Dependiendo de la estructura de los archivos, puede llevar cierto tiempo leer los contenidos del disco.

Seleccione la pista (archivo)

Pulse la tecla  o la tecla  para seleccionar la pista.

Esto permite la selección de la pista siguiente o anterior.

Avance o rebobinado rápido

Mantenga pulsada la tecla  o la tecla .

Es posible el avance/regreso rápido.

Cambiar modo de reproducción

Es posible seleccionar la repetición de la reproducción y reproducción aleatoria.

Reproducción continuada (RPT)

Pulse la tecla 4RPT.

Vuelve a reproducir la pista que se está reproduciendo actualmente.

NOTA

- Se cancela al pulsar dos veces la tecla 4RPT.
- La expulsión cancelará esta función.

Repetición de la reproducción de la carpeta

Pulse la tecla 4RPT durante la repetición de la reproducción de una pista.

Vuelva a reproducir las pistas contenidas en la carpeta que se está reproduciendo actualmente.

NOTA

- Pulse de nuevo para cancelar.
- La expulsión cancelará esta función.
- Aunque se seleccione el archivo, no se cancelará la repetición de la reproducción de la carpeta.

Reproducción aleatoria (RDM)

Pulse la tecla 5RDM.

Reproducción aleatoria de las pistas de la carpeta.

NOTA

- Se cancela al pulsar dos veces la tecla 5RDM.
- La expulsión cancelará esta función.

Reproducción aleatoria de carpetas

Pulse la tecla 5RDM durante la reproducción aleatoria de las pistas de la carpeta.

Reproducción aleatoria de todas las pistas de las carpetas del disco.

NOTA



- Pulse de nuevo para cancelar.

Buscar pistas

Busque carpetas y archivos, y seleccione una pista.

1. Pulse la tecla SEL PWR/VOL.
2. Gire la tecla SEL PWR VOL para seleccionar la carpeta.
3. Pulse la tecla SEL PWR/VOL.
Se muestran los archivos contenidos en la carpeta seleccionada.
4. Gire la tecla SEL PWR VOL para seleccionar el archivo.
5. Pulse la tecla SEL PWR/VOL.
De este modo, se reproduce el archivo (pista) seleccionado.

NOTA

- Con la carpeta seleccionada, pulse la tecla  para cancelar el modo de búsqueda de pistas.
- Si no realiza ninguna actividad durante los 10 segundos posteriores a la selección de la carpeta, se cancelará el modo de búsqueda de pistas.
- Con el archivo seleccionado, pulse la tecla  para volver a la operación anterior.
- Con el archivo seleccionado, mantenga pulsada la tecla  para cancelar el modo de búsqueda de pistas.
- Ciertas operaciones de disco, como la selección de una pista, cancelarán el modo de búsqueda de pistas.

Escuchar un iPod*

E00738001606

Al conectar dispositivos como iPod/iPhone, comercialmente disponibles, a este producto, podrá reproducir pistas de estos dispositivos a través del producto.

PRECAUCIÓN

- No deje un dispositivo iPod/iPhone desatendido en el vehículo.
- Nunca sostenga estos dispositivos en la mano mientras conduce, ya que esto es peligroso.
- No se percibirá indemnización alguna por la pérdida de datos resultante de la conexión del iPod/iPhone al equipo.

PRECAUCIÓN

- Dependiendo de cómo se manejen los dispositivos, los archivos de sonido podrán dañarse o perderse; por tanto, se recomienda hacer una copia de seguridad de los datos.

NOTA

- Dependiendo de la generación, modelo o versión de software del iPod/iPhone, es posible que la reproducción en este equipo no sea posible. (→P.7-12) Además, la reproducción tal como se explica en este documento puede no ser posible.
- Se recomienda el uso de un hardware iPod/iPhone con la versión de software más reciente.
- Para obtener información acerca de cómo conectar el iPod/iPhone, consulte “Cómo conectar un iPod” en la página 7-35.
- Al conectar el iPod/iPhone, use un cable de conexión para iPod disponible en tiendas.
- Configure el dispositivo de modo que no tenga que realizar acciones inseguras, como enchufar un cable de conexión, mientras conduce.
- Por motivos de seguridad, detenga el vehículo antes de conectar o desconectar el iPod/iPhone.
- Dependiendo del estado del iPod/iPhone, el reconocimiento del dispositivo o el inicio de la reproducción podrían tardar un poco.
- Dependiendo del iPod/iPhone, es posible que las funciones de los botones del producto no funcionen mientras el iPod/iPhone esté conectado.

NOTA

- Las especificaciones y ajustes del iPod/iPhone podrían imposibilitar la conexión o derivar en diferencias en el funcionamiento o la exposición de datos.
- Dependiendo de los datos de sonido del iPod/iPhone, podría no mostrarse correctamente la información de pista.
- Dependiendo del estado del vehículo y del dispositivo, el iPod/iPhone podría no reproducir sonido tras la puesta en marcha del motor.
- Es posible que no se reproduzcan aquellos datos que contienen información de propiedad intelectual.
- Se recomienda que los ajustes del ecualizador del iPod/iPhone sean planos.
- Use el iPod/iPhone mientras está conectado a este equipo.
- Si un iPod/iPhone no funciona correctamente, saque el iPod/iPhone de este equipo, reinicielo y conéctelo de nuevo.

Reproducir iPod

Pulse la tecla MEDIA para establecer el USB (iPod) como fuente.

La fuente seleccionada se muestra en el visualizador.

Seleccione la pista (archivo)

Pulse la tecla **⏮** o la tecla **⏭** para seleccionar la pista.

Esto permite la selección de la pista siguiente o anterior.

Avance o rebobinado rápido

Mantenga pulsada la tecla **⏮** o la tecla **⏭**.

Es posible el avance/regreso rápido.

Cambiar modo de reproducción

Es posible seleccionar la repetición de la reproducción y la reproducción aleatoria.

Reproducción continuada (RPT)

Pulse la tecla 4RPT.

Vuelve a reproducir la pista que se está reproduciendo actualmente.

NOTA

- Pulse de nuevo para cancelar.

Reproducción aleatoria (RDM)

Pulse la tecla 5RDM.

Reproducción aleatoria de las pistas de la categoría que se está reproduciendo actualmente.

NOTA

- Se cancela al pulsar dos veces la tecla 5RDM.

Reproducción aleatoria de un álbum

Pulse la tecla 5RDM durante la reproducción del álbum en orden aleatorio.

Reproducción del álbum en orden aleatorio (las pistas del álbum en cualquier orden).

NOTA

- Pulse de nuevo para cancelar.



Buscar pistas

Busca categorías o nombres de pista y selecciona una pista.

1. Pulse la tecla SEL PWR/VOL.
2. Gire la tecla SEL PWR VOL para seleccionar la categoría.
3. Pulse la tecla SEL PWR/VOL. Se visualizan las categorías o pistas de la categoría seleccionada.
4. Gire el botón SEL PWR VOL para seleccionar la categoría o pista.
5. Pulse la tecla SEL PWR/VOL.

Repita los pasos 1 a 4 y busque pistas. Seleccione la pista y pulse el botón SEL.PWR.VOL para reproducir.

 **NOTA**

- Mientras la categoría (1er nivel) está seleccionada, pulse la tecla  para cancelar el modo de búsqueda de pistas.
- Si no realiza ninguna actividad durante los 10 segundos posteriores a la selección de la categoría, se cancelará el modo de búsqueda de pistas.
- Mientras la pista está seleccionada, pulse la tecla  para volver a la operación anterior.
- Mientras la pista está seleccionada, mantenga pulsada la tecla  para cancelar el modo de búsqueda de pistas.
- Ciertas operaciones de iPod, como la selección de una pista, cancelarán el modo de búsqueda de pistas.

Escuchar archivos de audio en un dispositivo USB*

E00736501623

Al conectar a este producto dispositivos USB comercialmente disponibles, como una memoria USB, se pueden reproducir archivos de audio a través de dicho producto.

 **PRECAUCIÓN**

- No deje el dispositivo USB desatendido en el vehículo.
- Nunca sostenga estos dispositivos en la mano mientras conduce, ya que esto es peligroso.

 **PRECAUCIÓN**

- No utilice discos duros, lectores de tarjetas o lectores de memoria, ya que se pueden producir daños en los mismos o en los datos que contienen. Si estos están conectados erróneamente, a continuación gire el interruptor de encendido a la posición "LOCK" (Bloquear) o coloque el modo de funcionamiento en OFF (Apagado) y retírelos.
- Se recomienda realizar una copia de seguridad de los archivos, ya que existe el riesgo de perder los datos.
- No existe garantía alguna en relación con los daños ocasionados en el dispositivo USB, ni con la pérdida ni los daños de los datos contenidos en dicho dispositivo.
- Dependiendo de cómo se manejen los dispositivos, los archivos de sonido podrán dañarse o perderse; por tanto, se recomienda hacer una copia de seguridad de los datos.

 **NOTA**

- Se pueden conectar reproductores de audio digital que sean compatibles con las especificaciones de la clase de almacenamiento masivo.
- Para obtener información acerca de cómo conectar los dispositivos USB, consulte "Cómo conectar un dispositivo de memoria USB" en la página 7-34.
- Al conectar un dispositivo USB, utilice un cable de conexión. El hecho de no utilizar este cable durante la conexión puede ocasionar una carga excesiva o daños en el conector USB.

 **NOTA**

- Configure el dispositivo de modo que no tenga que realizar acciones inseguras, como enchufar un cable de conexión, mientras conduce.
- Por motivos de seguridad, detenga el vehículo antes de conectar o desconectar el dispositivo USB.
- Introduzca únicamente dispositivos de audio en el puerto USB. De lo contrario, pueden producirse daños en el dispositivo o en el equipo.
- Dependiendo del estado del dispositivo USB, puede que transcurra cierto tiempo hasta que el dispositivo se reconozca o comience la reproducción.
- Dependiendo del dispositivo USB, es posible que las funciones de los botones del producto no funcionen mientras el dispositivo USB está conectado.
- Las especificaciones y configuración del dispositivo USB pueden provocar que la conexión no sea posible, o que el funcionamiento o el visualizador varíen.
- Dependiendo de los datos de audio contenidos en el dispositivo USB, es posible que la información de la pista no se visualice correctamente.
- Dependiendo del estado del vehículo y del dispositivo, el iPod/iPhone podría no reproducir sonido tras la puesta en marcha del motor.
- Es posible que no se reproduzcan aquellos datos que contienen información de propiedad intelectual.
- Este producto puede reproducir archivos de audio en formato MP3, WMA y AAC.

NOTA

- Dependiendo del tipo de dispositivo USB, puede que no sea posible su utilización o que las funciones que se pueden usar estén restringidas.
- El sistema de archivos recomendado para una memoria USB es FAT32.
- La capacidad máxima posible de una memoria USB es de 32 GB.
- Utilice el dispositivo USB que contiene archivos de audio grabados mientras está conectado a este producto.

Reproducción de archivos de audio en un dispositivo USB

Pulse la tecla MEDIA para configurar

USB como fuente. La fuente seleccionada se muestra en el visualizador.

Seleccione la pista (archivo)

Pulse la tecla **⏮** o la tecla **⏭** para seleccionar la pista.

Esto permite la selección de la pista siguiente o anterior.

Avance o rebobinado rápido

Mantenga pulsada la tecla **⏮** o la tecla **⏭**.

Es posible el avance/regreso rápido.

Cambiar modo de reproducción

Es posible seleccionar la repetición de la reproducción y reproducción aleatoria.

Reproducción continuada (RPT)

Pulse la tecla 4RPT.

Vuelve a reproducir la pista que se está reproduciendo actualmente.

NOTA

- Se cancela al pulsar dos veces la tecla 4RPT.

Repetición de la reproducción de la carpeta

Pulse la tecla 4RPT durante la repetición de la reproducción de una pista.

Vuelva a reproducir las pistas contenidas en la carpeta que se está reproduciendo actualmente.

NOTA

- Pulse de nuevo para cancelar.
- Aunque se seleccione el archivo, no se cancelará la repetición de la reproducción de la carpeta.

Reproducción aleatoria de la carpeta (RDM)

Pulse la tecla 5RDM.

Reproduce las pistas de la carpeta que se está reproduciendo actualmente en orden aleatorio.

NOTA

- Se cancela al pulsar dos veces la tecla 5RDM.

Reproducción aleatoria de todas las carpetas

Pulse la tecla 5RDM durante la reproducción aleatoria de las pistas de la carpeta.

Reproducción aleatoria de las pistas de todas las carpetas.

NOTA



- Pulse de nuevo para cancelar.
- Aunque el archivo esté seleccionado, la reproducción aleatoria de todas las carpetas no se cancelará.

Buscar pistas

Busque carpetas y archivos, y seleccione una pista.

1. Pulse la tecla SEL PWR/VOL.
2. Gire la tecla SEL PWR VOL para seleccionar la carpeta.
3. Pulse la tecla SEL PWR/VOL.
Se muestran los archivos contenidos en la carpeta seleccionada.
4. Gire la tecla SEL PWR VOL para seleccionar el archivo.
5. Pulse la tecla SEL PWR/VOL.
De este modo, se reproduce el archivo (pista) seleccionado.

NOTA

- Con la carpeta seleccionada, pulse la tecla  para cancelar el modo de búsqueda de pistas.
- Si no realiza ninguna actividad durante los 10 segundos posteriores a la selección de la carpeta, se cancelará el modo de búsqueda de pistas.
- Con el archivo seleccionado, pulse la tecla  para volver a la operación anterior.
- Con el archivo seleccionado, mantenga pulsada la tecla  para cancelar el modo de búsqueda de pistas.
- Ciertas operaciones, como la selección de una pista, cancelarán el modo de búsqueda de pistas.

Usar AUX (Auxiliar)*

E00736901210

Al conectar cables de entrada externa y dispositivos AUX (Auxiliar) a este producto, podrá reproducir pistas de estos dispositivos mediante el producto.

Pulse la tecla MEDIA para pasar al modo AUX.

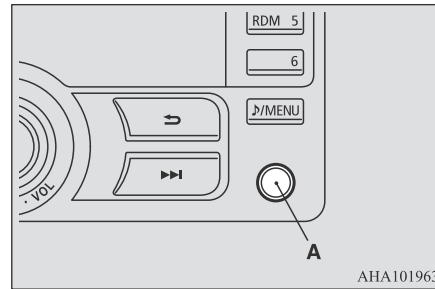

AHA101963

A- Conector de audio auxiliar (mini gato)

PRECAUCIÓN

- Conecte un dispositivo de audio con un modo de entrada del sonido externo cancelado o con el sonido bajo.
- Aunque no esté insertado, el producto cambiará a AUX, por lo tanto, tenga cuidado con los niveles de volumen cuando no esté insertado.

NOTA

- Según el dispositivo de audio que se conectará, se podrían emitir ruidos.
- Para la potencia, use la fuente de energía de la batería incluida en el dispositivo de audio que se conectará. El uso del dispositivo de audio conectado mientras se carga con la toma del encendedor de cigarrillos del vehículo puede generar ruido a través de los altavoces.
- Si ningún dispositivo de audio está conectado, entonces no seleccione el modo de entrada del sonido externo. Si no hay un modo de entrada del sonido externo seleccionado y no hay un dispositivo de audio conectado, podrían emitirse sonidos a través de los altavoces.

7

Indicador de la pantalla

E00738101232

Este apartado explica el contenido del indicador de pantalla.



AHA101950

Cambiar el modo de visualización

E00738501278

Puede cambiar el contenido del indicador de pantalla.

Pulse la tecla 1DISP para cambiar el contenido de la pantalla.

Cada vez que pulse la tecla 1DISP, el contenido de la pantalla cambia.

PRECAUCIÓN

- La operación de modificación del contenido de la pantalla puede interferir con una conducción segura. Por lo tanto, confirme que es una operación segura antes de realizarla.

NOTA

- Se pueden mostrar hasta 10 caracteres a la vez. Para mostrar 11 o más caracteres, pulse el botón 2PAGE y se mostrarán los caracteres siguientes.

Durante la reproducción de CD-DA

Esto cambia en el orden “Nº de pista + tiempo de reproducción”, “Texto del disco” y “Texto de la pista”.

NOTA

- Si no hay información de texto del artista para mostrar, se muestra “Pista No. + tiempo de reproducción”.
- Si no hay información de texto del álbum para mostrar, se muestra “DISC TEXT” (texto del disco).
- Si no hay información de texto de la canción para mostrar, se muestra “TRACK TEXT” (texto de la pista).

Durante la reproducción de MP3/WMA/AAC

Esto cambia en el orden “Nº de pista + tiempo de reproducción”, “Nº de carpeta/archivo”, “Texto de carpeta”, “Texto de archivo”, “Texto de artista”, “Texto de álbum” y “Texto de canción”.

NOTA

- Si no hay información de texto del artista para mostrar, se muestra “ARTIST” (Artista).
- Si no hay información de texto del álbum para mostrar, se muestra “ALBUM”.
- Si no hay información de texto de la canción para mostrar, se muestra “SONG” (Canción).

Durante la reproducción de iPod

E00738901155

Durante la reproducción de un programa que no sea Podcast, se cambia en el orden “Nº de pista + tiempo de reproducción”, “Texto del artista”, “Texto del álbum” y “Texto de la canción”.

Durante la reproducción del podcast, se cambia en el orden “Nº de pista + tiempo de reproducción”, “Nombre del podcast”, “Nombre del episodio” y “Fecha de publicación”.

NOTA

- Si no hay información de texto del artista para mostrar, se muestra “ARTIST” (Artista).
- Si no hay información de texto del álbum para mostrar, se muestra “ALBUM”.
- Si no hay información de texto de la canción para mostrar, se muestra “SONG” (Canción).

Ajuste de la calidad de audio y del balance de volumen

E00738201419

Es posible cambiar la configuración de la calidad del audio.

Ajustar calidad de audio y equilibrio de volumen

1. Pulse la tecla **▶** /MENU.
2. Gire la tecla SEL-PWR-VOL para seleccionar los elementos de ajuste y pulse la tecla SEL-PWR-VOL.

Al girar la tecla SEL-PWR-VOL en sentido antihorario o en sentido horario, los elementos de ajuste cambian como se muestra a continuación.

BASS (Grave) ↔ TREBLE (Agudo) ↔
FADER (Equilibrio sonoro delantero) ↔
BALANCE (Equilibrio sonoro lateral)

3. Gire la tecla SEL-PWR-VOL para ajustar los elementos de ajuste seleccionados.

Elementos de ajustes	Girar en sentido antihorario	Girar en sentido horario
BASS	-5~0 (Reducir el volumen de baja frecuencia)	0~+5 (Aumentar el volumen de baja frecuencia)
TREBLE	-5~0 (Reducir el volumen de alta frecuencia)	0~+5 (Aumentar el volumen de alta frecuencia)

Elementos de ajustes	Girar en sentido antihorario	Girar en sentido horario
FADER	R11~0 (Énfasis en la PARTE TRASERA)	0~F11 (Énfasis en la PARTE DELANTERA)
BA-LANCE	L11~0 (Énfasis en la IZQUIERDA)	0~R11 (Énfasis en la DERECHA)

Configuración de la hora

E00770700077

Aquí se explica cómo ajustar la hora.

1. Mantenga pulsado el botón **▶** /MENU.
2. Gire la tecla SEL-PWR-VOL para seleccionar “MODO RELOJ” o “MODO AJUSTE RELOJ”.
3. Pulse la tecla SEL-PWR-VOL para finalizar.
El elemento seleccionado se indica en la pantalla.

MODO RELOJ

Esto permite seleccionar el reloj de 12 horas o el de 24 horas.

1. Gire la tecla SEL-PWR-VOL para seleccionar el reloj de 12 horas o el de 24 horas.
2. Pulse la tecla SEL-PWR-VOL para finalizar y la pantalla del reloj cambiará.

MODO DE AJUSTE DEL RELOJ

Ajustar la hora manualmente.

1. Gire el botón SEL PWR VOL para ajustar la hora.
2. Presione la tecla SEL-PWR-VOL para ajustar la hora y luego cambie para ajustar los minutos.
3. Gire la tecla SEL PWR VOL para ajustar los minutos.
4. Pulse la tecla **▶** /MENU.
Esto completa el ajuste.

7

Resolución de problemas

E00738401349

Compruebe estos elementos si aparece un mensaje en la pantalla o si cree que algo no funciona correctamente.

Si aparece este mensaje...

Se muestra un mensaje en este producto según la situación.

Modo	Mensaje	Causa	Respuesta
CD	DISC_ERROR	El disco está dañado y/o sucio.	Limpie la superficie de lectura del disco.
	EJECT_E	El disco no se puede expulsar.	Espere un momento antes de expulsarlo nuevamente. Si el problema persiste, consulte con un distribuidor autorizado de MITSUBISHI MOTORS.
	UNSUPPORT (NO PERMITIR)	Se han reproducido archivos de audio no compatibles.	Confirme los archivos de audio que se pueden reproducir. → “Archivos de audio (MP3/WMA/AAC)” (P.7-15)
	PROTEGER	Se han reproducido archivos de audio protegidos por DRM (Gestión de derechos digitales).	Utilice archivos de audio sin DRM (Gestión de derechos digitales).
	COM_ERROR	La lectura del contenido del CD ha funcionado mal por alguna razón.	Apague la alimentación y espere un poco. Si el problema persiste, consulte con un distribuidor autorizado de MITSUBISHI MOTORS.

Modo	Mensaje	Causa	Respuesta
USB	NO _ FILE (Sin archivo)	No hay archivos de audio que se puedan reproducir.	Confirme los archivos de audio que se pueden reproducir. → “Archivos de audio (MP3/WMA/AAC)” (P.7-15)
	DISPOSITIVO _ ERR	Se ha conectado un dispositivo USB no compatible.	Confirme el dispositivo USB.
	BUS_POWER	La corriente eléctrica es alta.	Confirme el dispositivo USB.
	UNSUPPORT (NO PERMITIR)	Se han reproducido archivos de audio no compatibles.	Seleccione los archivos de audio que se pueden reproducir. → “Archivos de audio (MP3/WMA/AAC)” (P.7-15)
	PROTEGER	Se han reproducido archivos de audio protegidos por DRM (Gestión de derechos digitales).	Seleccione los archivos de audio que se pueden reproducir. → “Archivos de audio (MP3/WMA/AAC)” (P.7-15)
	COM_ERROR	La lectura del contenido del USB ha funcionado mal por alguna razón.	Apague la alimentación y espere un poco. Si el problema persiste, consulte con un distribuidor autorizado de MITSUBISHI MOTORS.
iPod	NO _ SONG (Sin canción)	Se ha conectado un iPod/iPhone que no contiene ninguna pista.	Conecte un iPod/iPhone que contenga pistas.
	DISPOSITIVO _ ERR	No se pueden leer los datos de audio del iPod/iPhone.	Confirme el iPod/iPhone que se puede utilizar. → “Marcas comerciales” (P.7-12)
	BUS_POWER	La corriente eléctrica es alta.	Confirme el dispositivo USB.
	AUT-ERROR	El iPod/iPhone no se reconoce correctamente.	Confirme el iPod/iPhone.
	COM_ERROR	La lectura de los datos de audio en el iPod/iPhone ha funcionado mal por alguna razón.	Apague la alimentación y espere un poco. Si el problema persiste, consulte con un distribuidor autorizado de MITSUBISHI MOTORS.
	VER_ERROR	Esta versión de software de iPod/iPhone no es compatible.	Actualice a una versión de software compatible.

Antena*

E00710501986

Para retirar

Gire la varilla (A) en sentido antihorario.

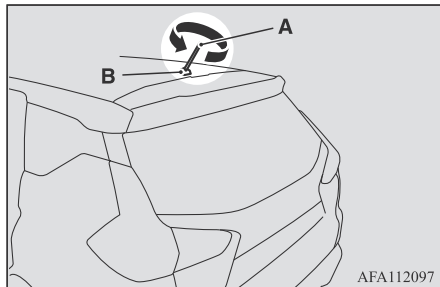

AFA112097

Instalación

Gire la varilla (A) en sentido horario hacia la base (B) hasta que quede bien afianzada.

NOTA

- Asegúrese de replegar la antena de poste en los casos siguientes:
 - Al entrar en un lavado automático de vehículos.
 - Al colocar una funda de carrocería en el vehículo.
 - Al entrar en una estructura de techo bajo.

Sistema de enlace*

E00764501934

El sistema Link toma el control de los dispositivos conectados a través del terminal de entrada USB; lo que permite que los dispositivos conectados funcionen al utilizar los interruptores del vehículo. Consulte “Terminal de entrada USB” en la página 7-34.

Terminal de entrada USB*

E00761901852

Puede conectar su dispositivo de memoria USB o iPod* para reproducir los archivos de música almacenados en el dispositivo de memoria USB o iPod.

En esta sección se explica cómo conectar y extraer un dispositivo de memoria USB o iPod.

Consulte la siguiente sección para obtener más información acerca de cómo reproducir archivos de música.

Consulte “Escuchar un iPod” en la página 7-26.

Consulte “Escuchar archivos de audio en un dispositivo USB” en la página 7-28.

*: “iPod” es una marca comercial registrada de Apple Inc. en Estados Unidos y otros países.

Cómo conectar un dispositivo de memoria USB

E00762001805

1. Estacione su vehículo en un lugar seguro y ponga el interruptor de encendido en la posición “LOCK” (Bloquear) o el modo de funcionamiento en OFF (Apagado).
2. Abra la cubierta de la terminal de entrada USB (A) en la consola central.

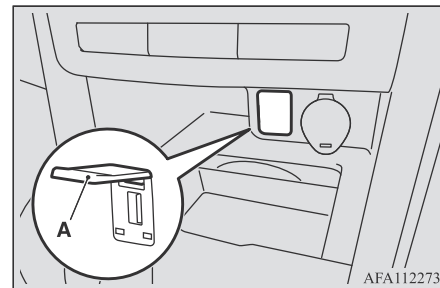

AFA112273

3. Conecte el cable del conector USB (C), disponible en tiendas, al dispositivo de memoria USB (B).

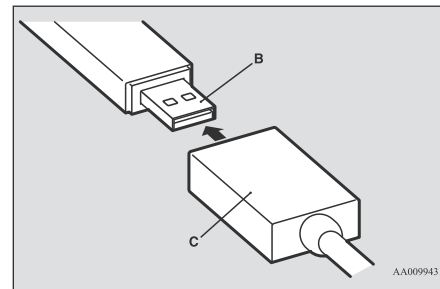

AA0099431

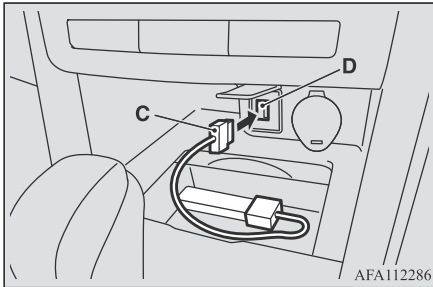

AFA112286

NOTA

- No conecte el dispositivo de memoria USB a la terminal de entrada USB directamente. Puede dañar el dispositivo de memoria USB.

5. Para extraer el cable del conector, gire el interruptor de encendido a la posición "LOCK" (Bloquear) o ponga el modo de funcionamiento en OFF (Apagado) y realice los pasos de instalación en orden inverso.

PRECAUCIÓN

- Después de quitar el cable del conector USB, asegúrese de cerrar la cubierta del terminal. La entrada de partículas extrañas en el terminal puede provocar un funcionamiento incorrecto.

Cómo conectar un iPod

E00762101851

1. Estacione su vehículo en un lugar seguro y ponga el interruptor de encendido en la posición "LOCK" (Bloquear) o el modo de funcionamiento en OFF (Apagado).
2. Abra la cubierta de la terminal de entrada USB (A) en la consola central.

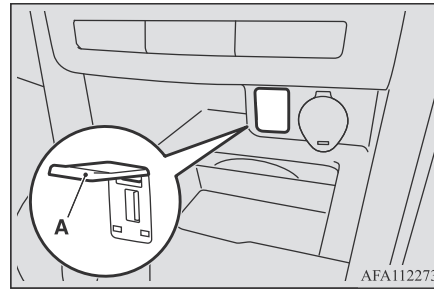

AFA112273

3. Conecte el cable del conector al iPod.

NOTA

- Utilice un cable del conector original de Apple Inc.

4. Conecte el cable del conector (B) a la terminal de entrada USB (C).

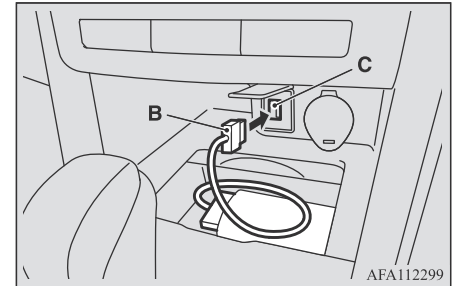

AFA112299

5. Para extraer el cable conector, gire el interruptor de encendido a la posición "LOCK" (Bloquear) o ponga el modo de funcionamiento en OFF (Apagado) y realice los pasos de instalación en orden inverso.

7

PRECAUCIÓN

- Después de quitar el cable del conector USB, asegúrese de cerrar la cubierta del terminal. La entrada de partículas extrañas en el terminal puede provocar un funcionamiento incorrecto.

Tipos de dispositivos de conexión y especificaciones acerca de los archivos compatibles

E00762201982

Para obtener información sobre los tipos de dispositivos que se pueden conectar y las especificaciones de los archivos compatibles, consulte las páginas y los manuales siguientes.

Consulte “Escuchar un iPod” en la página 7-26, “Escuchar archivos de audio en un dispositivo USB” en la página 7-28 y “Archivos de audio (MP3/WMA/AAC)” en la página 7-15.

7

Viseras

E00711202772

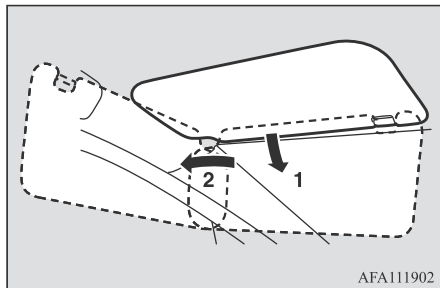

AFA111902

- 1- Para eliminar los deslumbramientos frontales
- 2- Para eliminar los deslumbramientos laterales

Espejo de cortesía*

Un espejo de cortesía viene integrado en la parte trasera de la visera.

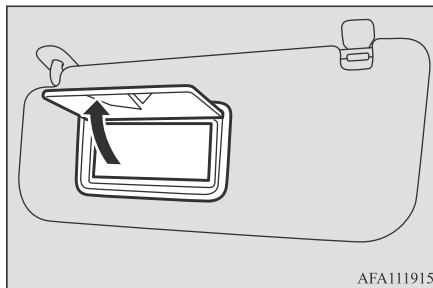

AFA111915

Portaboletos

El soporte (A) está situado en la parte posterior de la visera.

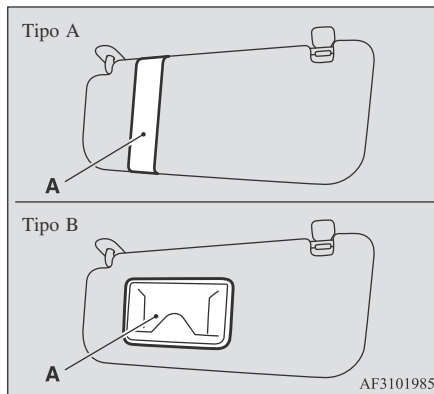

AF3101985

⚠ PRECAUCIÓN

- No deje tarjetas de plástico en el portaboletos (tipo B). Ya que el interior se calentará si el vehículo está estacionado bajo la luz solar fuerte, las tarjetas podrían deformarse o agrietarse.

Toma para accesorios

E00711603092

⚠ PRECAUCIÓN

- Asegúrese de utilizar un accesorio de tipo “enchufable” que funcione a 12 V y a 120 W o menos. Cuando no utilice más de una toma al mismo tiempo, asegúrese de que los accesorios eléctricos sean accesorios de 12 V y que el consumo total de energía no exceda los 120 W.
- El uso prolongado de un aparato eléctrico sin que el motor esté en funcionamiento puede agotar la batería.
- Cuando no utilice el enchufe para accesorios, asegúrese de cerrar su tapa, pues el enchufe podría atascarse con materiales extraños y provocar un cortocircuito.

Para utilizar un accesorio de tipo enchufable, quite la tapa e inserte el enchufe en la toma para accesorios.

NOTA

- Se pueden utilizar tomas para accesorios en 3 ubicaciones al mismo tiempo.

La toma para accesorios se puede utilizar cuando el interruptor de encendido o el modo de funcionamiento está en ON (Encendido) o ACC (Accesorios).

Consola central

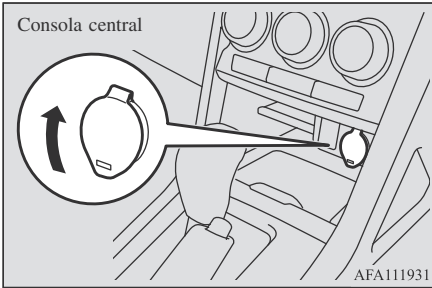

AFA111931

Caja de la consola del piso*

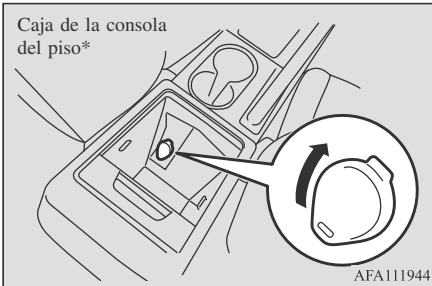

AFA111944

Parte trasera

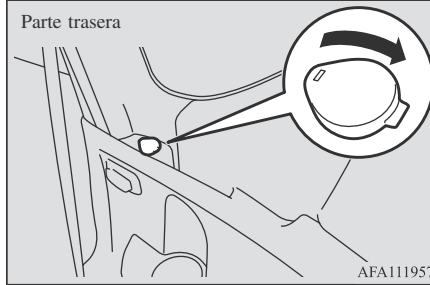

AFA111957

Luz del compartimento de pasajeros

E00712003022

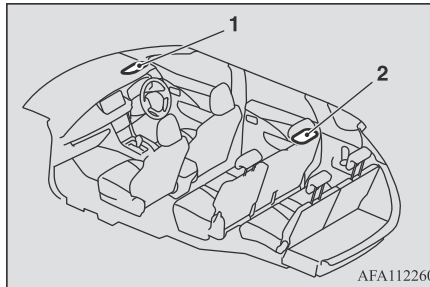

AFA112260

- 1- Luz del compartimento de pasajeros (de-
lantera)
- 2- Luces del compartimento de pasajeros
(trasero)

NOTA

- Si deja las luces encendidas sin poner en marcha el motor, se agotará la batería. Antes de salir del vehículo, asegúrese de que todas las luces estén apagadas.

Parte delantera

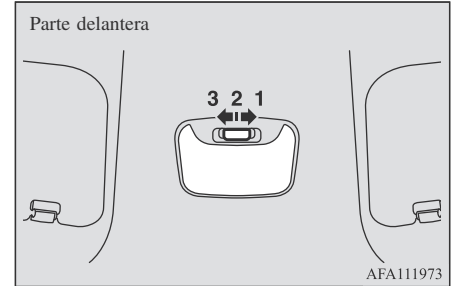

AFA111973

Parte trasera

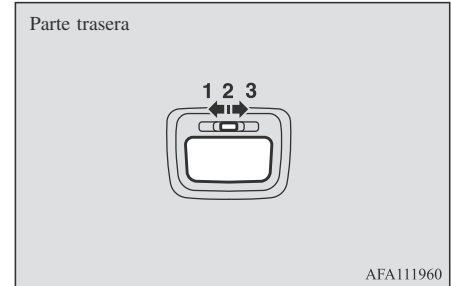

AFA111960

Posición del interruptor de la lámpara	Control de encendido/apagado
1- ()	Las luces se iluminan independientemente de si una puerta o la puerta trasera están abiertos o cerrados.
2- Puerta (●)	Función de apagado retardado Las luces se iluminan cuando se abre una puerta o la puerta trasera. Se apagan aproximadamente 15 segundos después de cerrar todas las puertas y la puerta trasera. Sin embargo, la luz se apaga inmediatamente con todas las puertas y el portón trasero cerrado en los siguientes casos:

Posición del interruptor de la lámpara	Control de encendido/apagado
	<ul style="list-style-type: none"> • Cuando se mueve el interruptor de encendido a la posición “ON” (Encendido) o el modo de funcionamiento se pone en ON. • Cuando se utiliza la función de cierre centralizado de puertas para bloquear el vehículo. • Cuando se utiliza el dispositivo de operación a distancia o la llave de apertura a distancia para bloquear el vehículo. • Si el vehículo está equipado con el sistema de operación a distancia, cuando se utilice la función de operación a distancia para bloquear el vehículo.

Posición del interruptor de la lámpara	Control de encendido/apagado
	<p>Función de corte automático</p> <p>Si las luces se dejan encendidas con el interruptor de encendido en la posición “LOCK” (Bloquear) o “ACC” (Accesorios) o el modo de funcionamiento está en OFF o ACC, y se abre una puerta o la compuerta trasera, las luces se apagarán de forma automática después de 30 minutos aproximadamente. Las luces se iluminarán de nuevo después de que se apaguen automáticamente en los siguientes casos:</p> <ul style="list-style-type: none"> • Cuando se mueve el interruptor de encendido a la posición “ON” (Encendido) o el modo de funcionamiento se pone en ON. • Cuando se acciona el sistema de apertura a distancia o el sistema de operación a distancia. • Cuando todas las puertas y la puerta trasera estén cerradas.

Posición del interruptor de la lámpara	Control de encendido/apagado
3- OFF (Apagado) (○)	Las luces se apagan independientemente de si una puerta o la puerta trasera están abiertas o cerradas.

NOTA

- Cuando se retira la llave de encendido o se pone el modo de funcionamiento en OFF mientras las puertas y la puerta trasera están cerrados, la luz se ilumina y después de aproximadamente 15 segundos se apagará.
- Se puede ajustar el tiempo para que la luz se apague (apagado retardado). Para obtener más información, póngase en contacto con un distribuidor autorizado de MITSUBISHI MOTORS.
- La función de corte automático no puede activarse cuando el interruptor de las luces del compartimiento de pasajeros delantero está en la posición "ON". Además, es posible desactivar esta función. Para obtener más información, póngase en contacto con un distribuidor autorizado de MITSUBISHI MOTORS.

Espacios de almacenamiento

E00713103525

⚠ PRECAUCIÓN

- Nunca deje encendedores, latas de bebidas carbonatadas o gafas en la cabina cuando estacione el vehículo bajo el sol. La cabina se calentará extremadamente, con cual los encendedores y otros artículos inflamables pueden incendiarse, y las latas de bebidas sin abrir (incluidas las latas de cerveza) pueden abrirse. Además, las gafas con lentes de plástico o materiales podrían deformarse o agrietarse.
- Mantenga las tapas de los espacios de almacenamiento cerradas mientras conduce el vehículo. Una tapa o el contenido de un espacio de almacenamiento podrían causar lesiones durante una parada repentina.

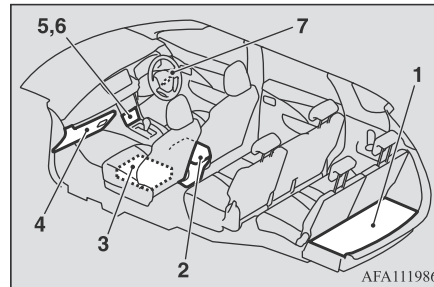

- 1- Caja del piso para equipaje
- 2- Caja de la consola del piso

- 3- Asiento del pasajero debajo de la bandeja
- 4- Guantera
- 5- Bandeja inferior del tablero de instrumentos
- 6- Caja secreta inferior del tablero de instrumentos
- 7- Caja inferior del tablero de instrumentos del lado del conductor

Guantera

E00726201395

Para abrir, jale la palanca (A).

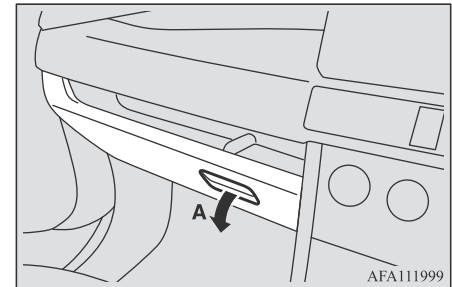

7

Bandeja inferior del tablero de instrumentos

E0077750032

La bandeja inferior del tablero de instrumentos se encuentra en la parte de la consola central.

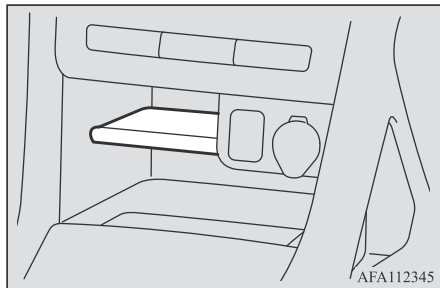

Caja secreta inferior del tablero de instrumentos

E0077760033

La caja secreta inferior del tablero de instrumentos es un pequeño compartimento de almacenamiento con tapa que se encuentra en la parte inferior de la consola central. Para abrir la caja secreta inferior del tablero de instrumentos, coloque el dedo en la manija de la tapa (A) de esta y empuje.

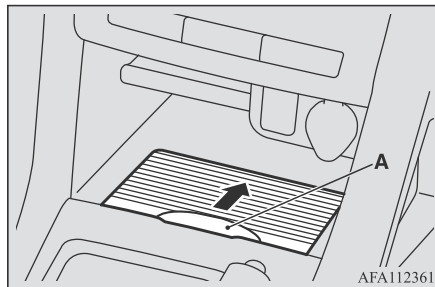

NOTA

- Los cables para los dispositivos USB pueden pasar a través de la apertura (B) cerca de la cubierta de la manija (A).

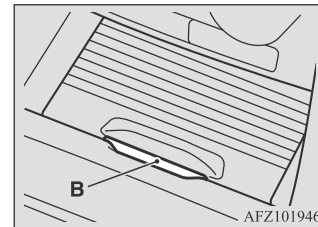

- No utilice la caja secreta inferior del tablero de instrumentos como cenicero. Esto podría provocar un incendio o dañar la bandeja.

7

NOTA

- Tire de la partición (A) de la bandeja inferior del tablero de instrumentos hacia atrás para retirarla. Guarde la partición extraída con cuidado para que no se pierda.

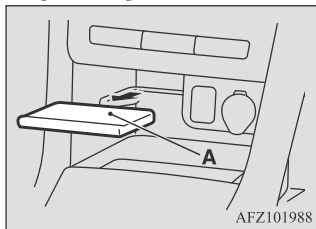

Caja de la consola del piso

E00723302422

Tipo 1

Introduzca el dedo en la apertura (B) del tablero superior (A) de la caja de la consola del piso y abra el tablero lentamente.

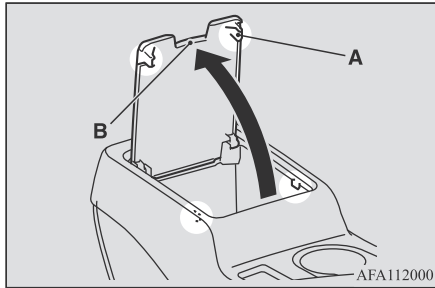

NOTA

- Cuando el panel superior está abierto, se puede tirar hacia arriba y extraerlo. Guarde el panel superior extraído con cuidado para que no se pierda.

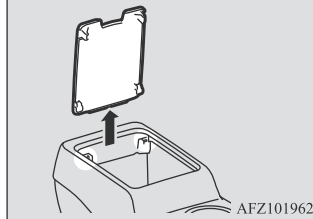

Tipo 2

Para abrir la caja de la consola del piso, coloque el dedo en la manija (A) de la tapa y empuje lentamente.

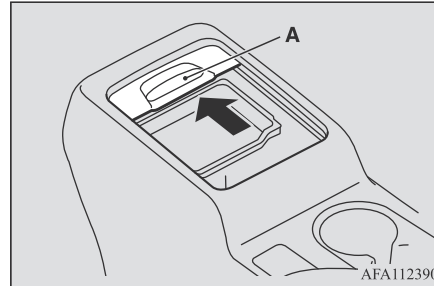

NOTA

- La bandeja (B) se puede retirar. La bandeja extraída se puede guardar en la caja de la consola del piso.

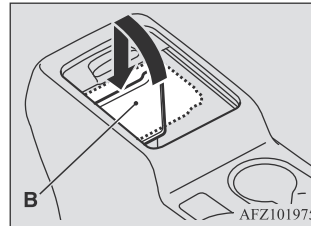

Caja del piso para equipaje

E00718702037

La caja para guardar artículos se encuentra dentro del compartimiento de equipaje.

Para usar la caja, levante la placa del piso para equipaje.

Tire de la correa (A) hacia arriba para levantar placa del piso para equipaje.

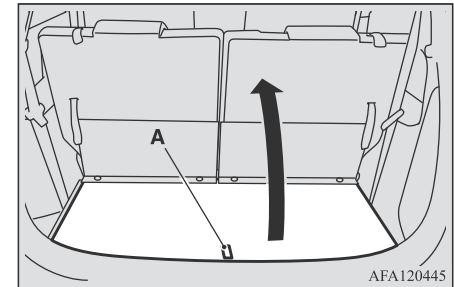

Los espacios de los lados izquierdo y derecho de la caja de piso para equipaje pueden utilizarse para guardar objetos pequeños.

Asiento del pasajero debajo de la bandeja

E00725701058

Para utilizar esta bandeja, levántela ligeramente y tire de ella hacia delante.

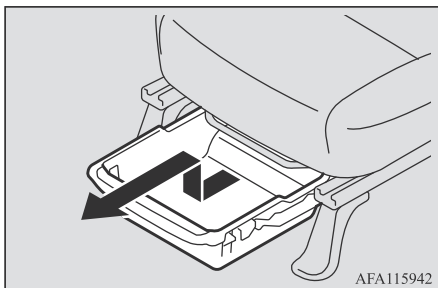

Desmontaje e instalación de la bandeja

Para extraer la bandeja, tire de ella hacia delante hasta que se detenga y, a continuación, extráigala de los rieles mientras empuja los ganchos izquierdo y derecho que fijan la bandeja a los rieles.

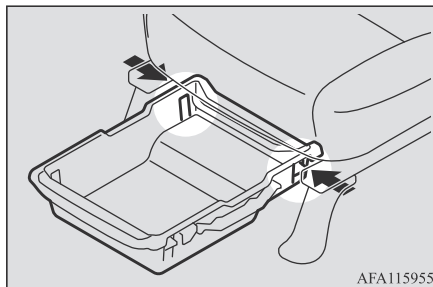

Para instalar la bandeja, alinee los ganchos izquierdo y derecho con los rieles, y luego deslice la bandeja en los rieles.

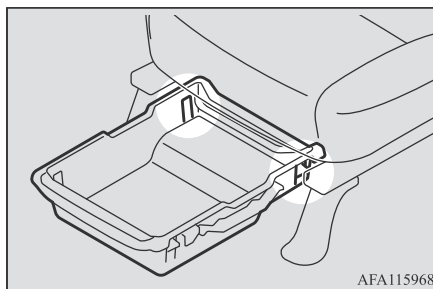

NOTA

- La bandeja puede extraerse e instalarse desde la parte delantera o trasera del asiento del pasajero.

PRECAUCIÓN

- Asegúrese de empujar la bandeja hasta que quede bloqueada para que no se abra mientras conduce.
- No coloque artículos con un peso total de 2 kg o más en la bandeja. Los objetos podrían salir volando de la bandeja durante un frenado repentino y provocar un accidente.
- No abra ni cierre la bandeja mientras conduce. De lo contrario, podría producirse un accidente.

NOTA

- Cuando utilice la bandeja desde el asiento trasero, levante ligeramente la bandeja y tire de ella hacia atrás.

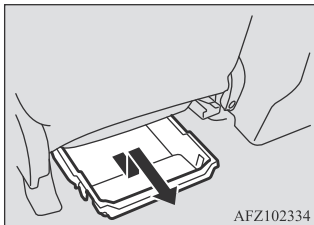

Portavasos

E00714502587

⚠ ADVERTENCIA

- No rocíe agua ni derrame bebidas dentro del vehículo. Si los interruptores, cables o componentes eléctricos se mojan, podrían funcionar mal o provocar un incendio en el vehículo. Si derrame accidentalmente una bebida, limpie la mayor cantidad de líquido posible y consulte inmediatamente a un distribuidor autorizado de MITSUBISHI MOTORS.

⚠ PRECAUCIÓN

- No beba nada mientras conduzca. Esto es una distracción y podría causar un accidente.

Para el asiento delantero

El portabebidas se encuentra entre los asientos delanteros.

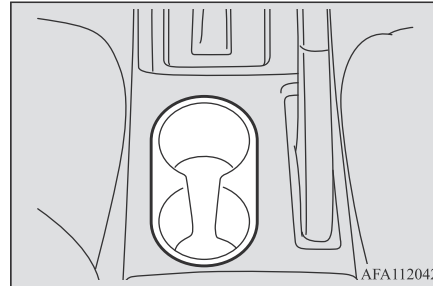

Para el tercer asiento

E00719001173

El portavasos está situado a ambos lados de los asientos de la tercera fila.

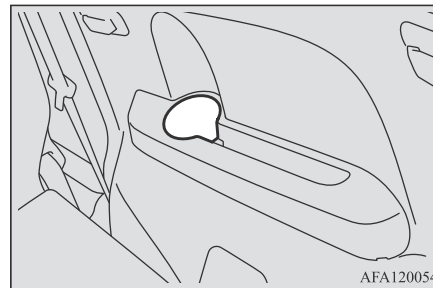

Portabotellas

E00718201716

⚠ ADVERTENCIA

- No rocíe agua ni derrame bebidas dentro del vehículo. Si los interruptores, cables o componentes eléctricos se mojan, podrían funcionar mal o provocar un incendio en el vehículo. Si derrame accidentalmente una bebida, limpie la mayor cantidad de líquido posible y consulte inmediatamente a un distribuidor autorizado de MITSUBISHI MOTORS.

⚠ PRECAUCIÓN

- No beba nada mientras conduzca. Esto es una distracción y podría causar un accidente.
- Las bebidas pueden ser derramadas por las vibraciones y sacudidas mientras se conduce. Si la bebida derramada está muy caliente, usted podría quemarse.

Manillas de asistencia

Hay portabotellas ubicados a ambos lados de las puertas delanteras y traseras.



Gancho práctico

E00732901397

Los objetos ligeros de equipaje se pueden colgar del gancho.

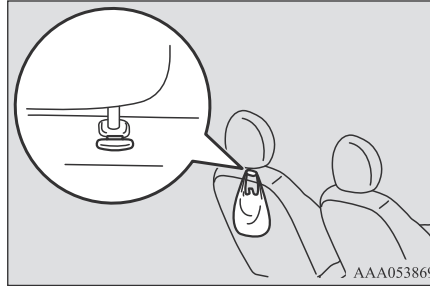

Manillas de asistencia

E00732801514

Las manillas de asistencia (situadas por encima de las puertas en el techo interior) no están diseñadas para soportar el peso corporal. Están diseñadas para usarse solo mientras las personas permanecen sentadas en el vehículo.

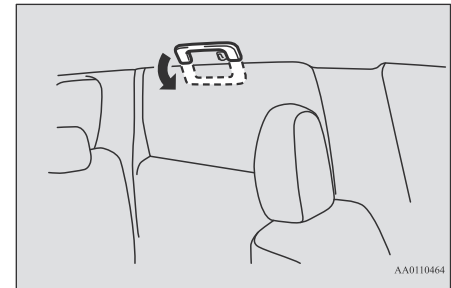

⚠ PRECAUCIÓN

- No cuelgue equipaje pesado (más de 5 kg aproximadamente) en el gancho. Si lo hace, podría dañar el gancho.

⚠ PRECAUCIÓN

- No utilice las manillas de asistencia al entrar o salir del vehículo. Las manillas de asistencia se pueden desprender y hacer que usted se caiga.

7

📖 NOTA

- No guarde la taza o lata de la bebida en el portabotellas.
- Cierre herméticamente la tapa de las botellas de bebidas antes de guardarlas.
- Algunas botellas pueden ser demasiado grandes o tener una forma incorrecta para caber en el soporte.

En caso de emergencia

Si el vehículo se avería8-2
Si el modo de funcionamiento no puede cambiarse a OFF (Apagado) (vehículos equipados con el sistema de operación a distancia)8-2
Arranque de emergencia.8-2
Sobrecalentamiento del motor8-4
Herramientas y gato8-6
Cómo cambiar un neumático.8-6
Remolque.8-13
Funcionamiento en condiciones de conducción adversas.8-16

Si el vehículo se avería

E00800102479

Si el vehículo se avería en la carretera, muévelo hacia la cuneta y utilice las luces intermitentes de emergencia y/o el triángulo de advertencia, etc.

Consulte la sección “Interruptor de las luces intermitentes de emergencia” en la página 5-44.

Si el motor se detiene o falla

El funcionamiento y el control del vehículo se ven afectados si el motor se detiene. Antes de mover el vehículo a un área segura, tenga en cuenta lo siguiente:

- El servofreno se vuelve inoperante y aumenta el esfuerzo del pedal. Pise el pedal del freno con más fuerza de lo habitual.
- Considerando que el sistema de dirección asistida ya no funciona, al girar el volante, se siente pesado.

Si el modo de funcionamiento no puede cambiarse a OFF (Apagado) (vehículos equipados con el sistema de operación a distancia)

E00804900471

Si el modo de funcionamiento no se puede cambiar a OFF (Apagado), realice el siguiente procedimiento.

1. Mueva la palanca del selector a la posición “P” (Estacionamiento) y luego cambie el modo de funcionamiento a OFF (Apagado). (Para vehículos con transmisión automática)
2. Otra de las razones puede ser la baja tensión de la batería. Si esto ocurre, tampoco funcionarán el Sistema de apertura a distancia, la función de operación a distancia y el bloqueo de dirección. Póngase en contacto con un distribuidor autorizado de MITSUBISHI MOTORS.

Arranque de emergencia

E00800504930

Si el motor no se puede arrancar porque la batería está parcial o totalmente descargada, se puede utilizar la batería de otro vehículo con cables de puente para arrancar el motor.

ADVERTENCIA

- Para arrancar el motor utilizando cables de arranque de otro vehículo, realice los procedimientos correctos de acuerdo con las instrucciones que se indican a continuación. Los procedimientos incorrectos podrían provocar un incendio o una explosión o dañar los vehículos.
- Mantenga las chispas, los cigarrillos y las llamas lejos de la batería, esto podría provocar una explosión.

PRECAUCIÓN

- No intente arrancar el motor tirando o empujando del vehículo. Podría dañar su vehículo.
- Revise el otro vehículo. Debe tener una batería de 12 voltios. Si el otro sistema no es de 12 voltios, el cortocircuito puede dañar ambos vehículos.
- Utilice los cables adecuados para el tamaño de la batería para evitar el sobrecalentamiento de los cables.
- Compruebe que los cables de puente no estén dañados ni corroídos antes de usarlos.

⚠ PRECAUCIÓN

- Utilice siempre gafas protectoras cuando trabaje cerca de la batería.
- Mantenga la batería fuera del alcance de los niños.

1. Acerque los vehículos lo suficiente para que los cables de arranque puedan llegar, pero asegúrese de que los vehículos no se estén tocando entre sí.
2. Apague todas las lámparas, calefactores y otras cargas eléctricas.
3. Ponga el freno de estacionamiento firmemente en cada vehículo. Ponga un vehículo con transmisión automática o CVT en “P” (ESTACIONAMIENTO) o uno de transmisión manual en “N” (Punto muerto). Pare el motor.

⚠ ADVERTENCIA

- Apague el encendido de ambos vehículos de antemano. Asegúrese de que los cables o su ropa no se enredarán en el ventilador o la correa de transmisión. Se podría lesionar derivado de esto.

4. Asegúrese de que el electrolito de la batería esté al nivel adecuado. Consulte “Batería” en la página 10-8.

⚠ ADVERTENCIA

- Si el fluido electrolítico no es visible, o parece estar congelado, ¡no intente arrancar! Una batería puede romperse o explotar si la temperatura está por debajo del punto de congelación o si no se carga al nivel adecuado.
- El electrolito es ácido sulfúrico diluido corrosivo. Si el electrolito (ácido de batería) entra en contacto con sus manos, ojos, ropa o la superficie pintada de su vehículo, debe enjuagarse bien con agua. Si el electrolito entra en contacto con los ojos, lávelos con agua inmediatamente y a fondo, y obtenga atención médica inmediata.

5. Conecte un extremo de un cable de puente ① al terminal positivo (+) de la batería descargada (A), y el otro extremo ② al terminal positivo (+) de la batería auxiliar (B).

Conecte un extremo del otro cable de puente ③ al terminal negativo (-) de la batería de refuerzo y el otro extremo ④ a la posición prevista (mostrada en la ilustración) del vehículo con la batería descargada en el punto más alejado de la batería.

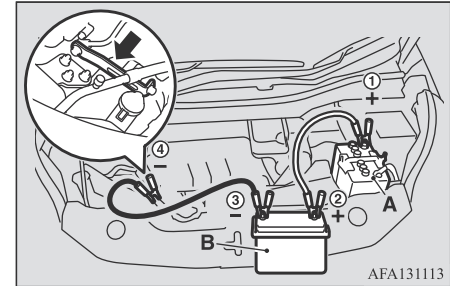

⚠ ADVERTENCIA

- Asegúrese de que la conexión ④ se realiza a la posición designada (mostrada en la ilustración). Si la conexión se realiza directamente al lado negativo (-) de la batería, los gases inflamables generados por la batería podrían incendiarse y explotar.
- Cuando conecte los cables de puente, no conecte el cable positivo (+) al terminal negativo (-). De lo contrario, las chispas podrían provocar la explosión de la batería.

⚠ PRECAUCIÓN

- Tenga cuidado de no enganchar el cable de puente en el ventilador de enfriamiento u otra pieza giratoria del compartimiento del motor.

6. Arranque el motor en el vehículo que tiene la batería auxiliar, deje el motor en ralentí unos minutos y, a continuación, arranque el motor en el vehículo con la batería descargada.

⚠ PRECAUCIÓN

- Mantenga en marcha el motor del vehículo que presta asistencia.

7. Después de arrancar el motor, desconecte los cables en el orden inverso y mantenga el motor en marcha durante varios minutos.

8

📖 NOTA

- Si el vehículo se pone en movimiento sin cargar completamente la batería, puede causar la pérdida del funcionamiento suave del motor y que se encienda la luz de advertencia del sistema antibloqueo de ruedas. Consulte "Sistema de frenos antibloqueo (ABS)" en la página 6-31.

Sobrecalentamiento del motor

E00800604625

Cuando el motor esté sobrecalentándose, la advertencia se mostrará en el tablero de instrumentos de la siguiente manera:

- La pantalla de informaciones en la pantalla de información múltiple se interrumpirá y aparecerá una pantalla de advertencia para la temperatura del refrigerante del motor.

También parpadeará el "  ". (LCD TFT en color)

- "  " parpadeará. (LCD monoton)

Si esto ocurre, tome las siguientes medidas correctivas:

1. Detenga el vehículo en un lugar seguro.
2. Compruebe si sale vapor del compartimiento del motor.

[Si el vapor no sale del compartimiento del motor]

Con el motor en marcha, levante el cofre para ventilar el compartimiento del motor.

[Si el vapor viene del compartimiento del motor]

Pare la máquina y, cuando se detenga el vapor, levante el cofre para ventilar el compartimiento del motor. Vuelva a arrancar el motor.

⚠ ADVERTENCIA

- No abra el cofre cuando salga vapor del compartimiento del motor. Podría causar que salga vapor o agua caliente, causando quemaduras. El agua caliente puede salir a chorros incluso cuando no sale vapor, y algunas partes estarán muy calientes. Tenga mucho cuidado al abrir el cofre.
- Tenga cuidado con el vapor caliente, que podría estar saliendo de la tapa del tanque de reserva.
- No intente quitar la tapa del radiador mientras el motor esté caliente.

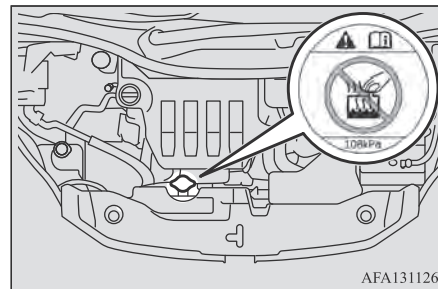

AFA131126

3. Confirme que el ventilador de enfriamiento (A) esté girando.

[Si el ventilador de enfriamiento está girando]

Después de que la advertencia de alta temperatura del refrigerante se haya apagado, apague el motor.

[Si el ventilador de enfriamiento no gira]
 Pare el motor inmediatamente y póngase en contacto con un distribuidor autorizado de MITSUBISHI MOTORS para obtener ayuda.

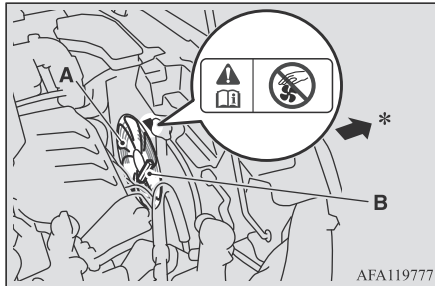

*: Parte delantera del vehículo

⚠ ADVERTENCIA

- Tenga cuidado de no enredarse las manos o la ropa en el ventilador de enfriamiento.
- Dado que el resistor (B) puede estar caliente aunque el ventilador de enfriamiento se haya detenido, no toque el resistor. Podrían producirse quemaduras.

4. Compruebe el nivel de líquido refrigerante en el tanque de reserva (C).

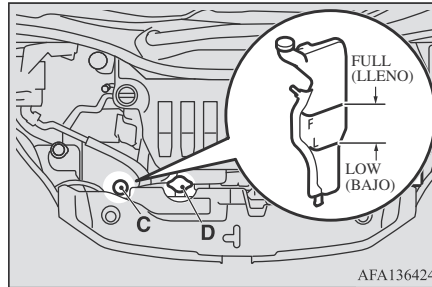

5. Si es necesario, añada refrigerante al radiador y/o al tanque de reserva. (Consulte la sección “Mantenimiento”).

⚠ ADVERTENCIA

- Asegúrese de que el motor se haya enfriado antes de retirar la tapa del radiador (D), ya que de lo contrario el vapor caliente o el agua hirviendo saldrá a borbotones del puerto de llenado y podría escaldarlo.

⚠ PRECAUCIÓN

- No agregue refrigerante mientras el motor esté caliente. Añadir refrigerante frío repentinamente podría dañar el motor. Espere a que el motor se enfríe, luego agregue refrigerante poco a poco.

6. Examine las mangueras del radiador para ver si hay fugas de refrigerante y la correa de transmisión para ver si está floja o dañada.

Si hay algún problema con el sistema de refrigeración o con la correa de transmisión, le recomendamos que sea revisado y reparado.

Herramientas y gato

E00800902839

Almacenamiento

Las herramientas y el gato se guardan en el lado derecho del compartimiento del equipaje.

La ubicación de almacenamiento de las herramientas y el gato deben ser recordados en caso de una emergencia.

8

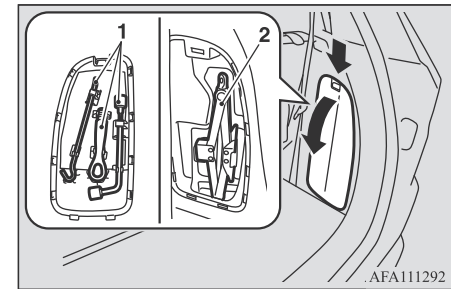

- 1- Herramientas
- 2- Gato

Herramientas

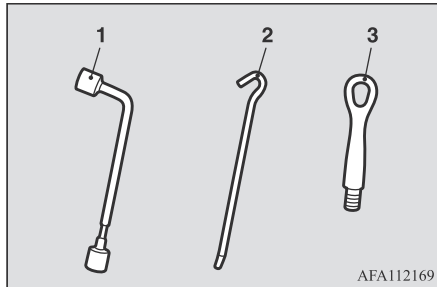

- 1- Llave de tuerca de la rueda
- 2- Barra del gato
- 3- Gancho de remolque

8

Gato

Para retirar

1. Retire la tapa del gato.
2. Retraiga el gato y retírelo de su accesorio de instalación (A).

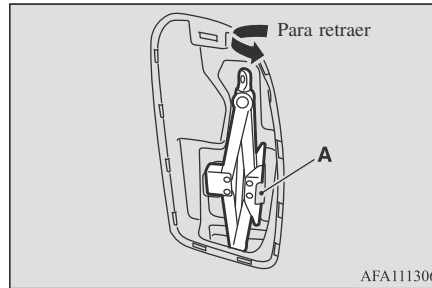

Para almacenar

1. Retraiga el gato y devuélvalo a su posición original.
2. Extienda el gato y asegúrelo firmemente, luego instale la tapa del gato.

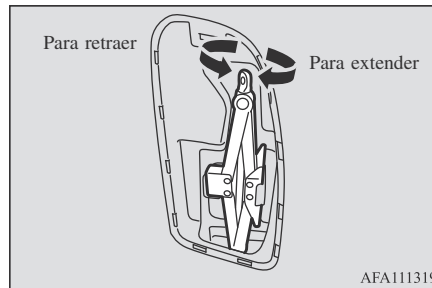

Cómo cambiar un neumático

E00801204282

Antes de cambiar un neumático, primero detenga su vehículo en un lugar seguro y plano.

1. Estacione el vehículo sobre un terreno nivelado y estable, libre de guijarros sueltos, etc.
2. Ajuste firmemente el freno de estacionamiento.
3. En vehículos con transmisión manual, detenga el motor y mueva la palanca de velocidades a la posición "R" (Reversa). En vehículos con transmisión automática, mueva la palanca del selector a la posición "P" (Estacionamiento) y luego detenga el motor.
4. Encienda los intermitentes de emergencia y coloque un triángulo de advertencia, una luz de señalización intermitente, etc., a una distancia adecuada del vehículo, y haga que todos sus pasajeros abandonen el vehículo.
5. Para evitar que el vehículo ruede al elevarlo, coloque calzos o bloques (A) en el neumático que está diagonalmente opuesto al neumático (B) que está cambiando.

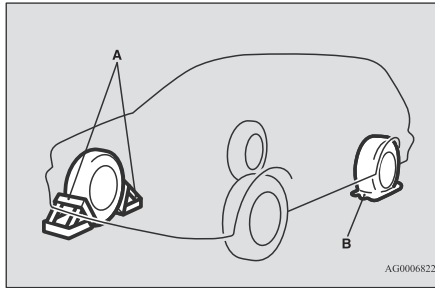

Información sobre la rueda de refacción

E00803602114

La rueda de refacción se guarda debajo del piso del equipaje.

Compruebe frecuentemente la presión del aire de la llanta de refacción y asegúrese de que está listo para su uso de emergencia en cualquier momento.

El mantenimiento de la rueda de refacción a la presión del aire especificada más alta garantizará que siempre se pueda utilizar en cualquier condición (conducción urbana/de alta velocidad, peso variable de la carga, etc.).

Para desmontar la rueda de refacción

E00803501914

1. Abra la compuerta trasera y abra la placa del piso para equipaje (A).

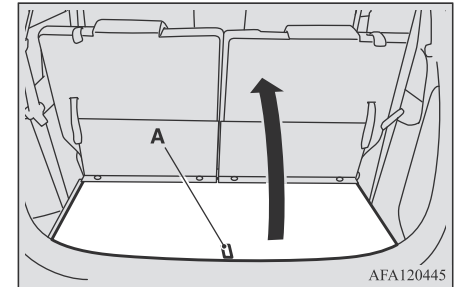

AFA120445

2. Retire la tapa del perno de instalación del soporte del neumático (B).

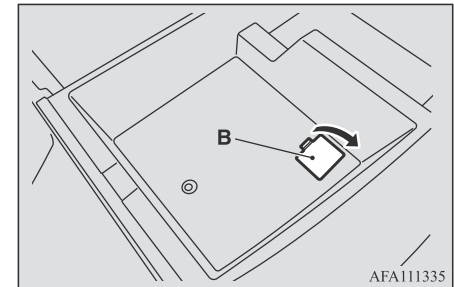

AFA111335

⚠ ADVERTENCIA

- Asegúrese de aplicar cuñas o bloques al neumático correcto cuando levante el vehículo. Si el vehículo se mueve mientras está alzado, el gato se podría deslizar fuera de su posición, lo que podría provocar un accidente.

📖 NOTA

- Las calzas que se muestran en la ilustración no vienen con su vehículo. Se recomienda que guarde unos en el vehículo para usarlos si es necesario.
- Si no hay cuñas disponibles, utilice piedras u otros objetos que sean lo suficientemente grandes para mantener la rueda en posición.

6. Prepare la barra del gato y la llave de cruz.

Consulte “Herramientas y gato” en la página 8-6.

⚠ PRECAUCIÓN

- La presión debe comprobarse periódicamente y mantenerse a la presión especificada mientras el neumático está fuera de uso. Conducir con una presión de las llantas insuficiente puede provocar un accidente. Si no tiene más remedio que conducir con una presión de las llantas insuficiente, mantenga la velocidad baja e infle el neumático a la presión correcta lo antes posible. (Consulte “Presión de inflado de las llantas” en la página 10-13).

Cómo cambiar un neumático

3. En primer lugar, sujete la llave de tuercas de rueda como se muestra en la ilustración (C) y afloje el perno de instalación del soporte de neumáticos. A continuación, cuando le resulte más fácil aflojar el perno, sujete la llave de tuercas de rueda como se muestra en la ilustración (D) y continúe aflojando el tornillo.

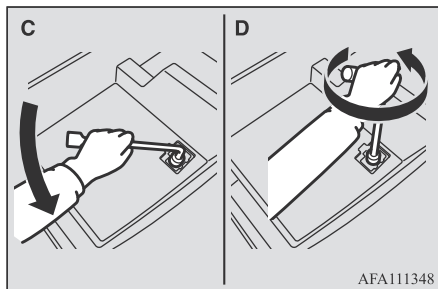

AFA111348

⚠ PRECAUCIÓN

- Tenga cuidado al aflojar el perno de instalación del soporte del neumático. Si lo afloja demasiado, el gancho puede salirse y dejar caer la rueda de refacción.

4. Levante el soporte de neumáticos (E) en la sección indicada por la flecha en el diagrama, retírelo del gancho (F), bájelo y luego saque el neumático del soporte.

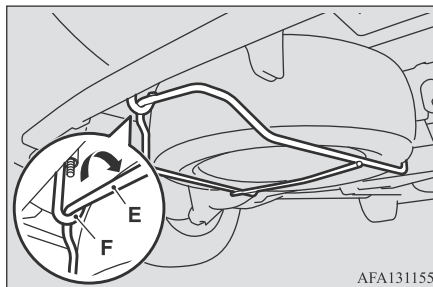

AFA131155

⚠ PRECAUCIÓN

- Cuando retire el colgador de neumáticos del gancho o lo vuelva a colgar, sujete el colgador con cuidado para que no caiga sobre sus pies.

📖 NOTA

- Coloque la rueda de refacción debajo de la carrocería del vehículo, cerca del gato. Esto hace que sea más seguro en caso de que el gato se salga de su posición.

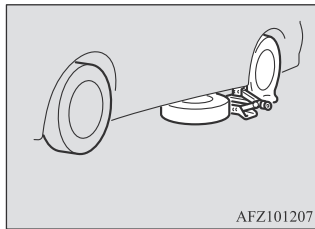

AFZ101207

Cambiar un neumático

E00803202859

1. Afloje las tuercas de rueda un cuarto de vuelta con la llave de tuercas de la rueda. No extraiga todavía las tuercas de la rueda.

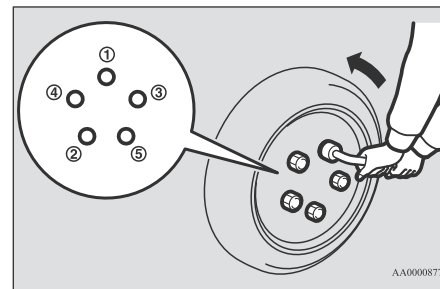

AA0000877

2. Coloque el gato debajo de uno de los puntos de elevación con gato (A) que se muestran en la ilustración. Utilice el punto de elevación con gato más cercano al neumático que desea cambiar.

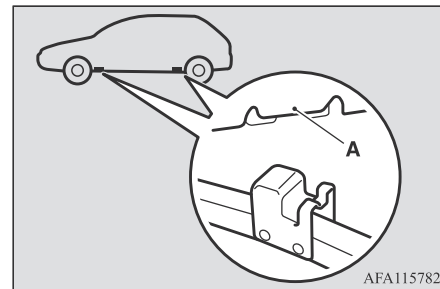

AFA115782

⚠️ ADVERTENCIA

- Coloque el gato solo en las posiciones que se muestran aquí. Si el gato está colocado en una posición incorrecta, podría abollar su vehículo o el gato se podría caer y causar lesiones corporales.
- No utilice el gato sobre una superficie inclinada o flexible. De lo contrario, el gato se podría resbalar y causar lesiones corporales. Utilice siempre el gato en una superficie plana y dura. Antes de colocar el gato, asegúrese de que no haya arena o piedras pequeñas debajo de la base del gato.

3. Gire el gato con la mano hasta que la parte de la orilla (B) encaje en la ranura (C) de la parte superior del gato.

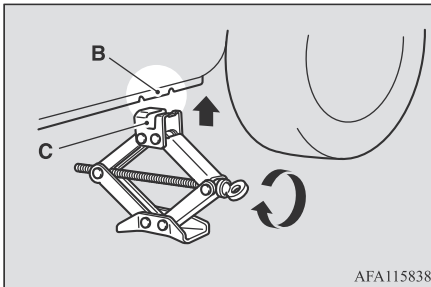

4. Introduzca la barra del gato (D) en la llave de cruz (E). A continuación, coloque el extremo de la barra del gato en el extremo para gatos del eje, como se muestra en la ilustración.

Gire lentamente la llave de tuercas de la rueda hasta que el neumático se eleve ligeramente de la superficie del suelo.

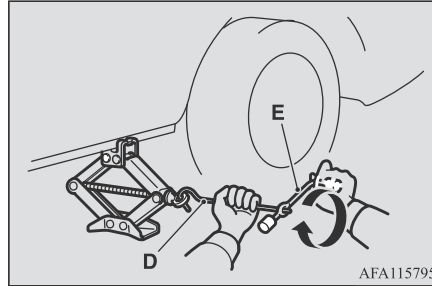

⚠️ ADVERTENCIA

- Deje de levantar el vehículo tan pronto como el neumático se levante del suelo. Es peligroso elevar el vehículo más alto.
- No se coloque debajo del vehículo mientras use un gato.
- No golpee el vehículo levantado ni lo deje sobre el gato durante mucho tiempo. Ambas cosas son muy peligrosas.
- No utilice otro gato que no sea el que viene con su vehículo.
- El gato no debe utilizarse para ningún otro propósito que no sea el de cambiar un neumático.
- Nadie debe estar dentro del vehículo cuando use el gato.
- No arranque ni deje en marcha el motor mientras su vehículo esté apoyado en el gato.

⚠️ ADVERTENCIA

- No gire la rueda levantada. Las llantas que aún están en el suelo pueden girar y hacer que su vehículo se caiga del gato.

5. Desmonte las tuercas de la rueda con la llave de tuercas de la rueda y, posteriormente, retírela.

⚠️ PRECAUCIÓN

- Manipule la rueda con cuidado cuando cambie el neumático para evitar rayar la superficie de la rueda.

6. Limpie cualquier lodo, suciedad, etc. de la superficie del buje (F), de los pernos del buje (G) o de los orificios de montaje (H) de la rueda y luego monte la llanta de refacción.

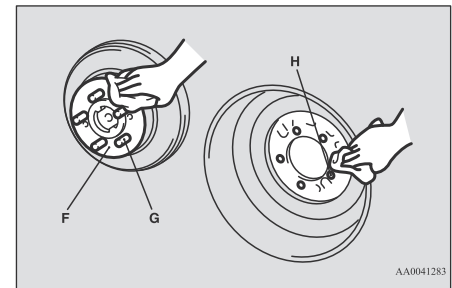

⚠ ADVERTENCIA

- Monte la rueda de refacción con el vástago de la válvula (I) hacia afuera. Si no puede ver el vástago de la válvula (I), ha instalado la rueda hacia atrás. Manejar el vehículo con la rueda de refacción instalada hacia atrás puede causar daños en el vehículo y provocar un accidente.

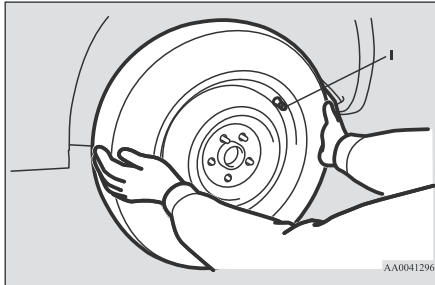

- 8
7. Apriete las tuercas de la rueda con los dedos.

⚠ PRECAUCIÓN

- Nunca aplique aceite a los pernos o a las tuercas de la rueda o estos se apretarán demasiado.

Vehículo con las tuercas cónicas

- Apriete las tuercas de rueda hasta que las partes cónicas de las tuercas de rueda hagan un ligero contacto con los topes de los orificios de las ruedas y la rueda no se afloje.

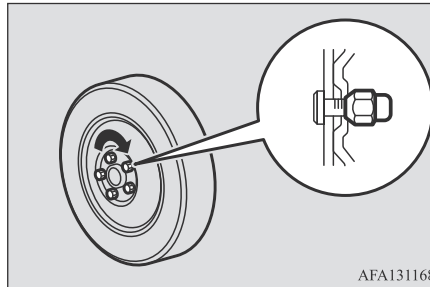

Vehículo con las tuercas con brida

- Apriete las tuercas de las ruedas hasta que las orillas de las tuercas de las ruedas toquen la rueda y la rueda no se afloje.

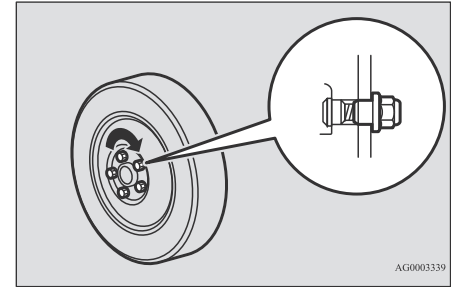

📖 NOTA

- Si las cuatro ruedas de aluminio se cambian por ruedas de acero, utilice tuercas cónicas.

8. Baje el vehículo lentamente girando la llave de tuercas de la rueda en sentido contrario a las agujas del reloj hasta que el neumático toque el suelo.

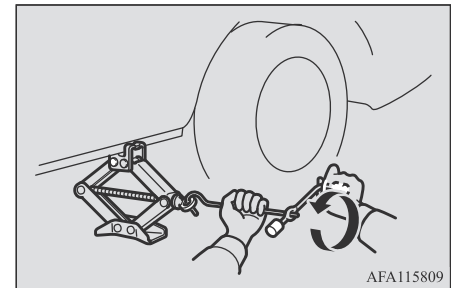

9. Apriete las tuercas en el orden que se muestra en la ilustración hasta que cada una se haya ajustado a la torsión que se indica a continuación.

Par de apriete 88 a 108 N·m

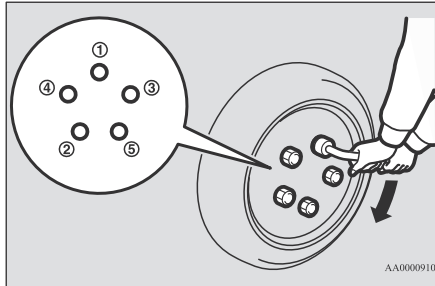

⚠ PRECAUCIÓN

- Nunca utilice el pie o una extensión de tubo para obtener una fuerza adicional en la llave de tuercas de la rueda. Si lo hace, apretará demasiado la tuerca.

10. Baje y retire el gato, luego guarde el gato, la llanta pinchada y las cuñas. Haga reparar su neumático dañado lo antes posible.
11. Compruebe la presión de inflado de los neumáticos en la gasolinera más cercana. La presión de los neumáticos correcta se indica en la etiqueta de la puerta del conductor. Vea la ilustración.

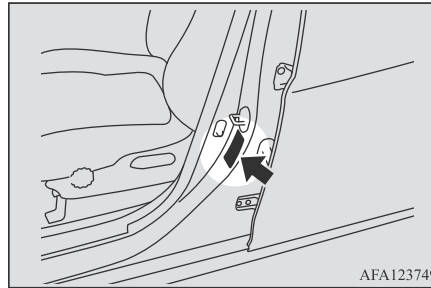

⚠ PRECAUCIÓN

- Después de cambiar el neumático y conducir el vehículo aproximadamente 1000 km, vuelva a apretar las tuercas de las ruedas para asegurarse de que no se hayan aflojado.
- Si el volante vibra durante la conducción después de cambiar el neumático, recomendamos que mande revisar el equilibrio de los neumáticos.
- No mezcle un tipo de neumático con otro ni utilice un tamaño diferente al indicado. Esto causará un desgaste prematuro y un mal manejo.

Para guardar la rueda de refacción

E00803701798

1. Coloque el neumático en el centro del soporte, con la superficie de la rueda hacia arriba.

⚠ PRECAUCIÓN

- El almacenamiento del neumático con la superficie de la rueda hacia abajo puede dañar la rueda o el gancho del neumático. Si encuentra algún daño en una llanta de refacción, no la utilice y póngase en contacto con un distribuidor autorizado de MITSUBISHI MOTORS.

2. Levante el soporte de suspensión de neumáticos (A) y colóquelo en el gancho (B).

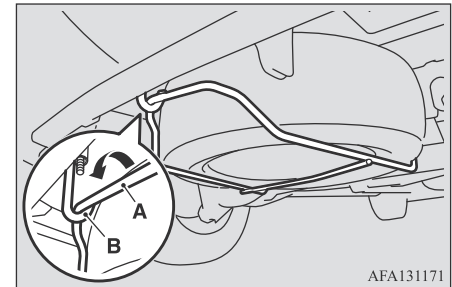

⚠ PRECAUCIÓN

- No fije el gancho en ninguna parte del soporte para neumáticos que no sea la posición correcta. De lo contrario, el gancho podría dañar la carrocería del vehículo o el neumático podría caer durante la conducción y provocar un accidente.

3. Abra la puerta trasera.

En primer lugar, sujete la llave de tuercas de rueda como se muestra en la ilustración (C) y apriete el perno de instalación del soporte de neumáticos. A continuación, sujete la llave de tuercas de la rueda como se muestra en la ilustración (D) y apriete bien el perno.

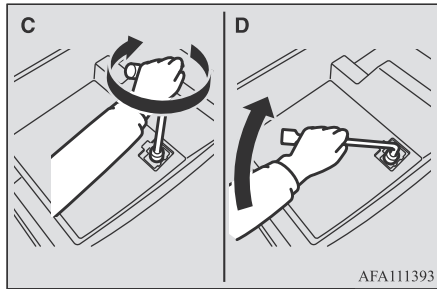

8

⚠ PRECAUCIÓN

- Después de guardar la rueda de refacción, compruebe que el soporte del neumático está bien bloqueado. Si el soporte del neumático no está bien bloqueado, podría soltarse y caerse mientras está conduciendo y provocar un accidente.
- Cuando retire el colgador de neumáticos del gancho o lo vuelva a colgar, sujete el colgador con cuidado para que no caiga sobre sus pies.

4. Instale la cubierta del perno de instalación del soporte del neumático.

5. Cierre la placa del piso para equipaje.

Para guardar las herramientas y el gato

E00803801278

Invierta el procedimiento de extracción al guardar la barra del gato y la llave de cruz. Consulte “Herramientas y gato” en la página 8-6.

Remolque

E00801506380

Si es necesario realizar un arrastre a su vehículo

Si es necesario remolcar, le recomendamos que lo haga su distribuidor autorizado de MITSUBISHI MOTORS o un servicio comercial de grúas.

En los siguientes casos, transporte el vehículo con una grúa.

- El motor funciona pero el vehículo no se mueve, o se produce un ruido anormal.
- La inspección de la parte inferior del vehículo revela que hay fugas de aceite u otro líquido.

Si una rueda se atasca en una zanja, no intente remolcar el vehículo.

Póngase en contacto con un distribuidor autorizado de MITSUBISHI MOTORS o con un servicio comercial de grúas para obtener asistencia.

Sólo cuando no pueda recibir un servicio de remolque de un distribuidor autorizado de MITSUBISHI MOTORS o de un servicio comercial de grúas, remolque su vehículo cuidadosamente de acuerdo con las instrucciones que se dan en “Remolque de emergencia” en esta parte.

Las regulaciones relativas al remolque pueden variar de un país a otro. Se recomienda que obedezca las regulaciones del área por donde está manejando su vehículo.

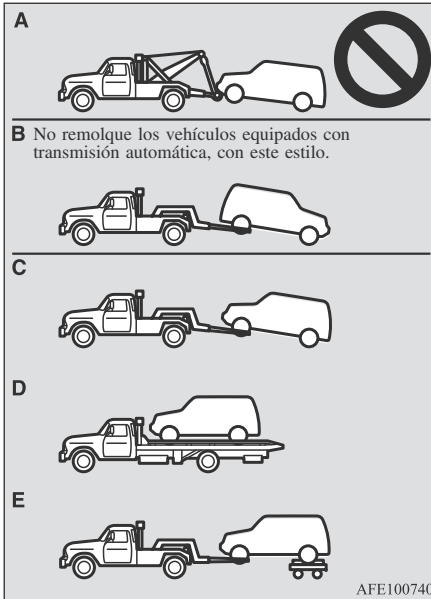

Remolque el vehículo con una grúa

⚠ PRECAUCIÓN

- Este vehículo no debe ser remolcado por una grúa que utilice un equipo de elevación de eslinga (tipo A), como se muestra en la ilustración. El uso de un elevador de eslinga dañará el parachoques y la parte delantera.

⚠ PRECAUCIÓN

- No remolque vehículos equipados con transmisión automática con las ruedas conductoras en el suelo (tipo B), como se muestra en la ilustración. Esto podría provocar daños en el sistema de conducción.
- Si la transmisión no funciona correctamente o está dañada, transporte el vehículo con las ruedas con tracción sobre un carro (Tipo C, D o E) como se muestra en la ilustración.
- [Para vehículos equipados con control activo de estabilidad (ASC)]
Si el vehículo se remolca con el modo de funcionamiento en ON (Encendido) y solo las ruedas delanteras levantadas del suelo (tipo C), el ASC podría operar y provocar un accidente. Cuando remolque el vehículo con las ruedas delanteras levantadas, mantenga el modo de funcionamiento en ACC (Accesorios) u OFF (Apagado).

Remolque con las ruedas traseras levantadas del suelo (Tipo B, únicamente para vehículos con transmisión manual)

Coloque la palanca de velocidades en la posición “N” (neutral). Gire el interruptor de encendido a la posición “ACC” (Accesorios) o ponga el modo de funcionamiento en ACC y asegure el volante en posición recta con una cuerda o una correa de amarre. No coloque nunca el interruptor de encendido en la posición “LOCK” (Bloquear)

ni ponga el modo de funcionamiento en OFF (Apagado) cuando remolque.

Remolque con las ruedas delanteras levantadas del suelo (tipo C)

Suelte el freno de estacionamiento.

Coloque la palanca de velocidades en la posición “N” (Neutral) (vehículos de transmisión manual) o la palanca del selector en la posición “N” (Neutral) (vehículos de transmisión automática).

Remolque de emergencia

E00804201178

Si el servicio de remolque no está disponible en una emergencia, su vehículo puede ser remolcado temporalmente por una cuerda asegurada al gancho de remolque.

Si su vehículo va a ser remolcado por otro vehículo o si su vehículo remolca otro vehículo, preste especial atención a los siguientes puntos.

Si su vehículo va a ser remolcado por otro vehículo

- Saque el gancho de remolque y la barra del gato.
Consulte “Herramientas y gato” en la página 8-6.

- Cubra el extremo de la barra del gato (A) con un paño y utilícelo para retirar la tapa de la defensa delantera.

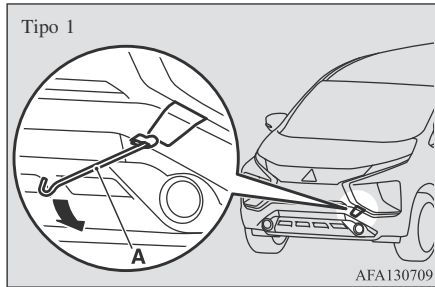

Tipo 2

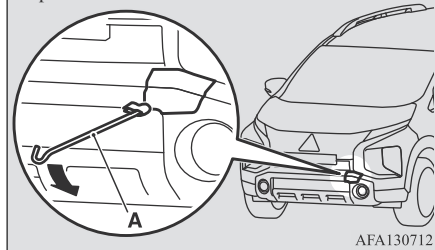

- Utilice la barra del gato para fijar firmemente el gancho de remolque.

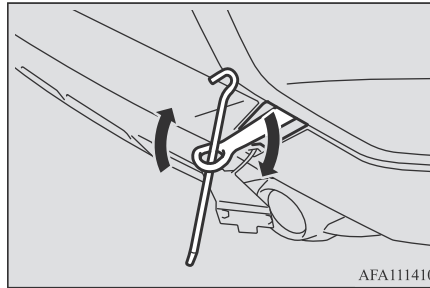

- Fije la cuerda de remolque al gancho de remolque delantero.

NOTA

- El uso de cualquier otra parte que no sea el gancho de remolque designado podría causar daños a la carrocería del vehículo.
- El uso de un cable metálico o una cadena metálica puede provocar daños en la carrocería del vehículo. Es mejor usar una cuerda no metálica. Si utiliza un cable metálico o una cadena de metal, envuélvalo con tela en cualquier punto donde toque la carrocería del vehículo.
- Tenga cuidado de que el cable de remolque se mantenga lo más horizontal posible. Una cuerda de remolque en ángulo puede dañar la carrocería del vehículo.
- Fije el cable de remolque al mismo gancho de remolque lateral para mantenerlo lo más recto posible.

- Mantenga el motor encendido.

Si el motor no está en marcha, realice la siguiente operación para desbloquear el volante.

[Excepto para los vehículos con el sistema de operación a distancia]

Para vehículos con transmisión manual, gire el interruptor de encendido a la posición “ACC” u “ON” (Encendido).

Para vehículos con transmisión automática, gire el interruptor de encendido a la posición “ON” (Encendido).

[Para vehículos con el sistema de operación a distancia]

Para vehículos con transmisión manual, ponga el modo de funcionamiento en ACC u ON (Encendido).

Para vehículos con transmisión automática, ponga el modo de funcionamiento en ON (Encendido).

ADVERTENCIA

- Cuando el motor no está en marcha, el servofreno y el sistema de dirección asistida no funcionan. Esto significa que se requiere una mayor fuerza con la que se presiona el freno y un mayor esfuerzo de dirección. Por lo tanto, el funcionamiento del vehículo es muy difícil.

⚠ PRECAUCIÓN

- No deje el interruptor de encendido en la posición “LOCK” (Bloquear) ni el modo de funcionamiento en OFF (Apagado). El volante se bloqueará, causando la pérdida de control.

6. Coloque la palanca de velocidades en la posición “Neutral” (vehículos de transmisión manual) o la palanca del selector en la posición “N” (NEUTRAL) (vehículos con transmisión automática).
7. Encienda las luces de advertencia de emergencia si así lo exige la ley. (Siga las leyes y regulaciones locales de manejo)
8. Durante el remolque, asegúrese de que se mantenga un contacto estrecho entre los conductores de ambos vehículos y de que éstos circulen a baja velocidad.

⚠ ADVERTENCIA

- Evite los movimientos bruscos de frenado, aceleración y giro del volante; esta operación de conducción podría dañar el gancho de remolque o la cuerda de remolque. Las personas que se encuentren en las inmediaciones podrían resultar heridas.
- Cuando se baja una pendiente larga, los frenos pueden sobrecalentarse, lo que reduce la eficacia. Haga que su vehículo sea transportado en una grúa.

⚠ PRECAUCIÓN

- La persona en el vehículo remolcado debe prestar atención a las luces de freno del vehículo remolcador y asegurarse de que la cuerda nunca se afloje.
- Cuando un vehículo equipado con transmisión automática vaya a ser remolcado por otro vehículo con todas las ruedas en el suelo, asegúrese de que la velocidad de remolque y la distancia indicadas a continuación no se excedan nunca, evitando dañar la transmisión.
Velocidad de remolque: 40 km/h
Distancia de remolque: 40 km
Para la velocidad de remolque y la distancia de remolque, siga las leyes y reglamentos locales.

9. Cuando finalice el remolque, extraiga el gancho de remolque y guárdelo en el lugar indicado.

Consulte “Herramientas y gato” en la página 8-6.

Al instalar la tapa de la defensa, alinee el gancho con la zona delimitada del vehículo e insértelo firmemente.

Si su vehículo remolca otro vehículo

Retire la tapa de la defensa trasera y, a continuación, instale el gancho de remolque (C) y utilícelo para remolcar. Las instrucciones son las mismas que para “Si su vehículo va a ser remolcado por otro vehículo”.

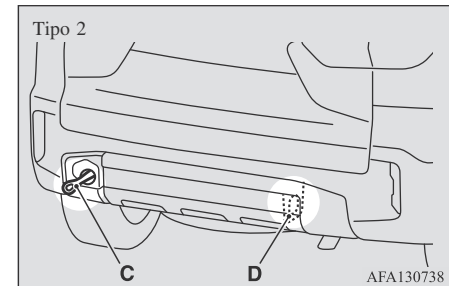
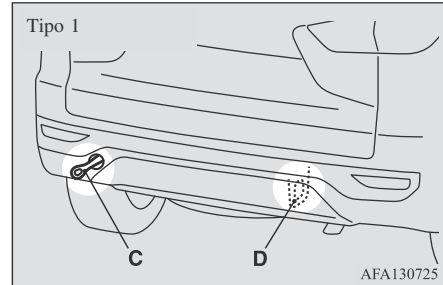
**📖 NOTA**

- No utilice el gancho de amarre (D) para remolcar. Este gancho se proporciona únicamente para el transporte del vehículo. El uso de cualquier otra parte que no sea el gancho de remolque designado (C) podría causar daños a la carrocería del vehículo.
- No remolque un vehículo más pesado que su propio vehículo.

 **NOTA**



Funcionamiento en condiciones de conducción adversas

E00801704287

En un camino inundado

- Si entra agua en los discos de freno, por ejemplo, al pasar por charcos, los frenos pueden perder temporalmente su eficacia.

En tales casos, pise ligeramente el pedal del freno para ver si los frenos funcionan de forma correcta. Si no funcionan, pise el pedal ligeramente varias veces mientras conduce para secar las balatas del freno.

- Al conducir bajo la lluvia o en una carretera con muchos charcos, puede formarse una capa de agua entre las llantas y la superficie de la carretera.

Esto reduce la resistencia a la fricción de un neumático en la carretera, lo que provoca la pérdida de estabilidad de la dirección y de la capacidad de frenado.

Para realizar esto, observe los siguientes puntos:

- (a) Conduzca su vehículo a baja velocidad.
- (b) No conduzca sobre neumáticos desgastados.
- (c) Mantenga siempre las presiones especificadas de inflado de las llantas.

PRECAUCIÓN

- No conduzca por carreteras inundadas, por pozos profundos, etc. Si inevitablemente tuvo que conducir por una carretera inundada y el vehículo estaba expuesto al agua, asegúrese de que un distribuidor autorizado de MITSUBISHI MOTORS inspeccione su vehículo.

En un camino cubierto de nieve o congelado

- Evite el funcionamiento a alta velocidad, la aceleración repentina, el frenado brusco y las curvas cerradas.
- Pisar el pedal del freno durante el desplazamiento por carreteras nevadas o heladas puede provocar el deslizamiento y el derrape de las llantas. Cuando se reduce la tracción entre las llantas y la carretera, las ruedas pueden patinar y el vehículo no puede detenerse fácilmente con las técnicas de frenado convencionales. El frenado será diferente, dependiendo de si tiene o no sistema antibloqueo de frenos (ABS). Como su vehículo está equipado con ABS, frene presionando el pedal del freno con fuerza y manteniéndolo presionado.
- Permita una distancia adicional entre su vehículo y el vehículo que tiene enfrente y evite frenar repentinamente.
- La acumulación de hielo en el sistema de frenos puede hacer que las ruedas se bloqueen. Después de confirmar la seguridad alrededor del vehículo, salga lentamente de la posición de parada.

PRECAUCIÓN

- No pise el pedal del acelerador rápidamente. Si las ruedas se desprenden del hielo, el vehículo podría comenzar a moverse repentinamente y posiblemente causar un accidente.

En una carretera con baches o irregular

Conduzca tan despacio como sea posible cuando conduzca por carreteras con baches o irregulares.

PRECAUCIÓN

- El impacto sobre las llantas y/o las ruedas cuando se conduce por una carretera con baches o surcos puede dañar el neumático y/o la rueda.



Cuidado del vehículo

Precauciones para el cuidado del vehículo9-2
Limpieza del interior de su vehículo9-2
Limpieza del exterior de su vehículo9-3

Precauciones para el cuidado del vehículo

E00900102034

Con el fin de mantener el valor de su vehículo, es necesario realizar un mantenimiento regular mediante los procedimientos adecuados.

Mantenga siempre su vehículo en cumplimiento con cualquier regulación de control de contaminación ambiental.

Seleccione cuidadosamente los materiales utilizados para el lavado, etc., para asegurarse de que no contienen sustancias corrosivas.

En caso de duda, le recomendamos que consulte a un especialista para la selección de estos materiales.

Limpieza del interior de su vehículo

E00900201852

Después de limpiar el interior de su vehículo con agua, un producto de limpieza o similar, pásele un paño y séquelo en una zona sombreada y bien ventilada.

NOTA

- Para limpiar el interior de la ventana de la puerta trasera, utilice siempre un paño suave y limpie el cristal a lo largo del elemento calefactor del desempañador (si está incluido) para no causar daños.

Piezas de plástico, piel de vinilo, tejidos y telas aterciopeladas

E00900301619

1. Frótelos ligeramente con un paño suave empapado con jabón suave y una solución acuosa.
2. Sumerja el trapo en agua limpia y escúrralo bien. Con este trapo, limpie y quite todo el detergente.

NOTA

- No utilice productos de limpieza, acondicionadores ni protectores que contengan siliconas o ceras. Estos productos pueden causar descoloramiento y, cuando se aplican a los tableros de instrumentos u otras piezas, pueden causar reflejos en el parabrisas y oscurecer la visión. Además, si dichos productos entran en contacto con los interruptores y los accesorios eléctricos, esto podría causar que se dañen dichos accesorios.
- No utilice fibra sintética ni un trapo seco. Pueden decolorar o dañar la superficie.
- No coloque un ambientador en el tablero de instrumentos o cerca de las luces e instrumentos. Los ingredientes del desodorante pueden decolorar o agrietar la superficie.

9

PRECAUCIÓN

- Los productos de limpieza pueden ser peligrosos. Siga siempre las instrucciones del proveedor del producto de limpieza.
- Para evitar daños, nunca use uno de los siguientes productos para limpiar su vehículo.
 - Gasolina
 - Diluyente de pintura
 - Bencina
 - Querosén
 - Aguarrás
 - Nafta
 - Diluyente de laca
 - Tetracloruro de carbono
 - Quitasmalte de uñas
 - Acetona

PRECAUCIÓN

- No utilice sustancias orgánicas (disolventes, bencina, querosén, alcohol, gasolina, etc.), o soluciones alcalinas o ácidas. Estos productos químicos pueden causar decoloración, manchas o agrietamiento en la superficie. Si utiliza productos de limpieza o pulidores, asegúrese de que entre sus ingredientes no se encuentren las sustancias mencionadas anteriormente.

Tapicería

E00900501233

1. Para mantener el valor de su vehículo, trate con cuidado la tapicería y mantenga limpio el interior del vehículo.

Utilice una aspiradora y un cepillo para limpiar los asientos. Si se mancha el vinilo o el cuero sintético, límpielo con un producto de limpieza adecuado. Las telas de los paños se pueden limpiar con un producto de limpieza para tapicería o un jabón suave y una solución acuosa.

2. Limpie la alfombra con una aspiradora y elimine cualquier mancha con un limpiador de alfombras. El aceite y la grasa se pueden quitar al frotar varias veces y de forma ligera con un paño limpio que no destiña y un quitamanchas.

Cuero auténtico*

E00900602042

1. Para limpiar, frote ligeramente el cuero con un paño suave empapado con jabón suave y una solución acuosa.
2. Sumerja el trapo en agua limpia y escúrralo bien. Con este trapo, limpie y quite todo el detergente.
3. Aplique un producto protector para el cuero a la superficie del cuero auténtico.



NOTA

- Si el cuero auténtico se humedece con agua o se lava con agua, seque el agua lo antes posible con un paño suave y seco. Si se deja húmedo, puede crecer moho.
- Los disolventes orgánicos como el benceno, el querosén, el alcohol y la gasolina, así como los disolventes ácidos o alcalinos pueden decolorar la superficie del cuero auténtico. Asegúrese de utilizar detergentes neutros.
- Retire cualquier suciedad o sustancia aceitosa lo antes posible, ya que pueden manchar el cuero auténtico.
- La superficie del cuero auténtico se puede endurecer y contraer si se expone a los rayos solares directamente durante períodos prolongados. Siempre que estacione el vehículo, póngalo a la sombra en la medida de lo posible.
- Al aumentar la temperatura interior del vehículo en el verano, los productos de vinilo que se dejen sobre el asiento de cuero auténtico se pueden deteriorar y pegarse al asiento.

Limpieza del exterior de su vehículo

E00900701293

Si deja alguno de los siguientes productos sobre el vehículo, podría causar corrosión, decoloración y manchas. En estos casos, lave el vehículo tan pronto como sea posible.

- Agua de mar, productos para descongelar carreteras.

- Hollín y polvo, polvo de hierro de las fábricas, sustancias químicas (ácidos, alcalinos, alquitrán mineral, etc.).
- Excrementos de pájaros, insectos muertos, savia de los árboles, etc.

Lavado

E00900904632

Los productos químicos contenidos en la suciedad y el polvo, procedentes de la superficie de la carretera, pueden dañar la capa de pintura y la carrocería del vehículo si el contacto es prolongado.

Lavar y encerar con frecuencia es la mejor manera de proteger su vehículo de estos daños. Esto también será eficaz para protegerlo de elementos ambientales como la lluvia, la nieve, el aire salado, etc.

No lave el vehículo directamente a la luz del sol. Estacione el vehículo a la sombra y rocíelo con agua para extraer el polvo. Con una gran cantidad de agua limpia y un cepillo o esponja para lavado de autos, lave el vehículo desde arriba hacia abajo.

Use un jabón suave para lavado de autos si es necesario. Enjuague bien y seque con un paño suave. Después de lavar el vehículo, seque cuidadosamente las juntas y orillas de las puertas, el cofre y otros lugares donde pueda quedar suciedad.

PRECAUCIÓN

- Cuando lave la parte inferior del vehículo o las ruedas, tenga cuidado de no herirse las manos.
- Evite el uso excesivo de un lavadero de autos, ya que sus cepillos pueden rayar la superficie de la pintura y hacer que ésta pierda su brillo. Los arañazos resultarán especialmente visibles en los vehículos de color oscuro.
- Nunca rocíe ni salpique agua sobre los componentes eléctricos en el compartimiento del motor. Esto podría tener un efecto negativo en la puesta en marcha del motor. Sea cuidadoso también al lavar los bajos de la carrocería; tenga cuidado de no rociar agua en el compartimiento del motor.
- Algunos tipos de equipos de lavado con agua caliente aplican alta presión y calor al vehículo. Pueden causar distorsión por calor y daños a las piezas de resina del vehículo y pueden provocar una inundación del interior del vehículo.
Por lo tanto:
 - Mantenga una distancia de aproximadamente 70 cm o más entre la carrocería del vehículo y la boquilla de lavado.
 - Al lavar alrededor de los cristales de la puerta, mantenga la boquilla a una distancia de más de 70 cm y en ángulo recto a la superficie del vidrio.
 - Después de lavar el vehículo, conduzca lentamente mientras pisa ligeramente el pedal del freno varias veces para secar los frenos.

PRECAUCIÓN

- Dejar los frenos mojados puede reducir el rendimiento de frenado. Además, existe la posibilidad de que se congelen o dejen de funcionar si se oxidan, lo que imposibilita el movimiento del vehículo.
- En un lavadero de autos, preste atención a los siguientes puntos, y consulte el manual del propietario o consulte a un operador del lavadero de autos. Si no se sigue el siguiente procedimiento, podría causar daños a su vehículo.
 - Los espejos retrovisores exteriores están replegados.
 - Se retira la antena de poste. Para obtener más información, consulte “Antena: cómo quitarla” en la página 7-34.
 - Los brazos del limpiaparabrisas están fijados con cinta.
 - Si su vehículo está equipado con barras portaequipajes, consulte a un operador antes de utilizar el lavadero de autos.

Durante climas fríos

La sal y otros productos químicos que se esparcen por las carreteras en algunas zonas durante el invierno pueden tener un efecto negativo en la carrocería del vehículo. Por lo tanto, debe lavar el vehículo siempre que pueda en la medida de lo posible de acuerdo a nuestras instrucciones de cuidado. Se recomienda aplicar un conservante y comprobar la protección de los bajos del vehículo antes y después de la temporada de climas fríos.

Después de lavar el vehículo, seque todas las gotas de agua de las piezas de goma alrededor de las puertas para evitar que estas se congelen.

NOTA

- Para evitar que el impermeabilizante de las puertas, cofre, etc. se congele, se deberá utilizar silicona en aerosol para su tratamiento.

Encerado

E00901002115

Encerar el vehículo ayudará a prevenir la adherencia de polvo y productos químicos de la carretera a la pintura. Aplique una solución de cera después de lavar el vehículo o al menos una vez cada tres meses para ayudar a desplazar el agua.

No encere el vehículo directamente a la luz del sol. Las superficies se deben encerar después de que se hayan enfriado.

Para obtener más información sobre cómo utilizar la cera, consulte el manual del propietario de la cera.

PRECAUCIÓN

- No se deben utilizar ceras que contengan compuestos altamente abrasivos.

Pulido

E00901101236

El vehículo se debe pulir solo si la pintura se ha manchado o ha perdido su brillo. No pule las piezas con un recubrimiento mate ni los parachoques de plástico. Esto podría provocar manchas o dañar el acabado.

Limpieza de las piezas de plástico

E00901301980

Utilice una esponja o gamuza.

Si la cera de un coche se adhiere a una superficie áspera gris o negra de la defensa, molduras o faros, la superficie se volverá blanca. En este caso, limpie la zona con agua templada y un paño suave o una gamuza.

PRECAUCIÓN

- No utilice un cepillo de fregar u otras herramientas duras, ya que pueden dañar la superficie de la pieza de plástico.
- No ponga las piezas de plástico en contacto con gasolina, aceite ligero, líquido de frenos, aceite del motor, grasas, diluyentes de pintura y ácido sulfúrico (electrolito de batería), ya que pueden agrietarlas, mancharlas o decolorarlas.

Si estos líquidos entran en contacto con las piezas de plástico, límpielas con un paño suave, gamuza o algo similar y una solución acuosa de detergente neutro y enjuague las piezas afectadas con agua inmediatamente.

Piezas cromadas

E00901401268

Para evitar manchas y corrosión de las piezas cromadas, lávelas con agua, séquelas bien y aplique una capa protectora especial. Esto se debe hacer con más frecuencia en invierno.

Ruedas de aluminio*

E00901501780

1. Elimine la suciedad con una esponja mientras rocía agua sobre las ruedas.
2. Use un detergente neutro sobre cualquier suciedad que no se pueda eliminar fácilmente con agua.
Enjuague el detergente neutro después de lavar las ruedas.
3. Seque bien las ruedas con una gamuza o un paño suave.

PRECAUCIÓN

- No utilice un cepillo u otras herramientas duras en las ruedas. Esto podría rayar las ruedas.
- No use ningún producto de limpieza que contenga una sustancia abrasiva o que sea ácido o alcalino. De lo contrario, el revestimiento de las ruedas se podría desprender, decolorar o manchar.
- No aplique directamente agua caliente con un producto de limpieza a vapor o mediante cualquiera de otros medios.

PRECAUCIÓN

- El contacto con el agua de mar y productos descongelantes de carreteras puede causar corrosión. Limpie estas sustancias tan pronto como sea posible.

Cristales de las ventanas

E00901601374

Normalmente, el vidrio de la ventana se puede limpiar solo con una esponja y agua. El limpiador de vidrios se puede utilizar para eliminar aceite, grasa, restos de insectos, etc. Después de lavar el vidrio, séquelo con un paño suave limpio y seco. Nunca limpie los vidrios de las ventanas con un paño que se use para limpiar las superficies pintadas. La cera de estas superficies podría pasar a los cristales y reducir su visibilidad y transparencia.

NOTA

- Para limpiar el interior del cristal trasero, utilice siempre un paño suave y limpie el cristal a lo largo del elemento calefactor del desempañador (si está incluido) para no causar daños.

Plumillas del limpiaparabrisas

E00901701229

Use un paño suave y un limpiador de vidrios para eliminar la grasa, insectos muertos, etc., de las plumillas del limpiaparabrisas. Cambie las plumillas del limpiaparabrisas cuando no limpien de forma correctamente el parabrisas. (Consulte la página 10-16).

Compartimiento del motor

E00902101594

Limpie el compartimiento del motor al comenzar y al finalizar el invierno. Preste especial atención a las orillas, grietas y piezas periféricas donde se pueda acumular polvo que contenga productos químicos de carretera y otros materiales corrosivos.

Si se utiliza sal y otros productos químicos en las carreteras de su área, limpie el compartimiento del motor al menos cada tres meses.

Nunca rocíe ni salpique agua sobre los componentes eléctricos en el compartimiento del motor, ya que esto podría dañarlos.

No ponga las piezas cercanas, las piezas de plástico, etc., en contacto con ácido sulfúrico (electrolito de la batería), ya que pueden agrietarlas, mancharlas o decolorarlas.

Si entran en contacto, límpielas con un paño suave, gamuza o algo similar y una solución acuosa de detergente neutro y enjuague las piezas afectadas con agua abundante inmediatamente.

Mantenimiento

Precauciones al realizar tareas de servicio	10-2
Catalizador	10-3
Cofre	10-3
Aceite del motor.	10-4
Refrigerante del motor	10-6
Líquido lavaparabrisas	10-6
Líquido de frenos/Líquido de embrague*	10-7
Batería	10-8
Neumáticos	10-12
Sustitución de la goma de las plumillas del limpiaparabrisas	10-16
Mantenimiento general	10-17
Conexiones de fusible.	10-18
Fusibles	10-18
Cambio de los focos	10-22
Cómo cubrir los faros delanteros	10-29

Precauciones al realizar tareas de servicio

E01000103143

El cuidado adecuado de su vehículo en intervalos regulares sirve para conservar el valor y el aspecto durante el mayor tiempo posible. Los puntos de mantenimiento descritos en este manual del propietario pueden ser realizados por el propietario.

Le recomendamos que encargue la inspección y el mantenimiento periódicos a un distribuidor autorizado de MITSUBISHI MOTORS o a otro especialista.

En el caso de que se descubra un mal funcionamiento o un problema, le recomendamos que lo haga revisar y reparar. Esta sección contiene información sobre los procedimientos de mantenimiento e inspección que puede hacer usted mismo. Siga las instrucciones y precauciones para cada uno de los procedimientos.



AFA119836

- A- Ventilador de enfriamiento
- B- Etiqueta de precaución
- C- Resistor

⚠ ADVERTENCIA

- Cuando comprueba o realiza el mantenimiento del interior del compartimento del motor, asegúrese de que el motor esté apagado y tenga oportunidad de enfriarse.
- Si es necesario trabajar en el compartimento del motor con el motor en funcionamiento, tenga especialmente cuidado de que su ropa, cabello, etc. no se enganche con el ventilador de enfriamiento, la correa de transmisión u otras partes móviles.
- Luego de realizar las tareas de mantenimiento, asegúrese de que no hayan quedado herramientas ni trapos en el compartimento del motor.

Si se dejan ahí, podrían causar daños o un incendio en el vehículo.

- El ventilador de enfriamiento puede prenderse automáticamente incluso si el motor no está en funcionamiento. Gire el interruptor de encendido a la posición "LOCK" (Bloquear) o ponga el modo de funcionamiento en OFF (Apagado) para estar seguro mientras trabaja en el compartimento del motor.
- Dado que el resistor (C) puede estar caliente aunque el ventilador de enfriamiento se haya detenido, no toque el resistor. Podrían producirse quemaduras.
- No fume, provoque chispas o permita que haya llamas abiertas alrededor del combustible o la batería. Los gases son inflamables.

⚠ ADVERTENCIA

- Sea extremadamente cuidadoso cuando trabaja con la batería. Contiene ácido sulfúrico corrosivo y tóxico.
- No se coloque bajo el vehículo si solamente está apoyado sobre el gato. Utilice siempre gatos estabilizadores de automotor.
- Una manipulación inadecuada de los componentes y materiales del vehículo puede poner en peligro su seguridad personal. Le recomendamos que consulte a un especialista para obtener la información necesaria.

Verifique que los elementos del compartimento del motor estén ubicados como se indica en la figura siguiente.

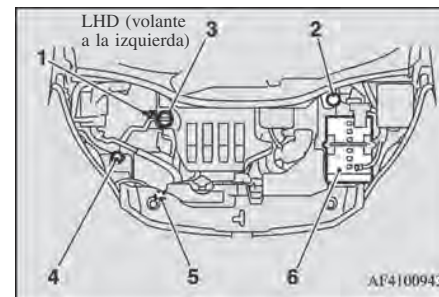

AF4100943

1. Indicador del nivel de aceite del motor
2. Depósito de líquido de frenos/Depósito de líquido de embrague*
3. Tapón del aceite del motor
4. Depósito del líquido lavaparabrisas
5. Depósito del refrigerante del motor
6. Batería

Catalizador

E01000202730

Los dispositivos de barrido de los gases de escape con catalizador son extraordinariamente eficaces para la reducción de la emisión de gases nocivos. El catalizador se instala en el sistema de escape.

Es importante mantener el motor adecuadamente a punto para asegurar el correcto funcionamiento del catalizador y evitar posibles daños en este.

⚠ ADVERTENCIA

- Al igual que con cualquier otro vehículo, no estacione ni haga funcionar el vehículo en zonas donde haya material combustible como hierba u hojas secas que puedan entrar en contacto con el escape caliente, ya que puede producirse un incendio.
- No se debe aplicar pintura al catalizador.

📖 NOTA

- Utilice el combustible del tipo recomendado en “Selección de combustible” en la página 2-2.

Cofre

E01000304810

Para abrir

1. Tire hacia usted de la palanca de apertura para desbloquear el cofre.

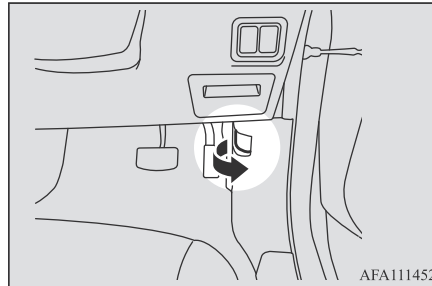

AFA111452

2. Levante el cofre mientras presiona el pestillo de seguridad.

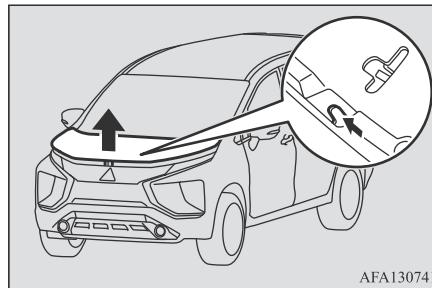

AFA130741

📖 NOTA

- Abra el cofre solamente cuando los limpiaparabrisas estén en la posición original. En cualquier otra posición, los limpiaparabrisas podrían dañar la pintura o el cofre.

3. Sostenga el cofre al introducir la barra de soporte en su ranura.

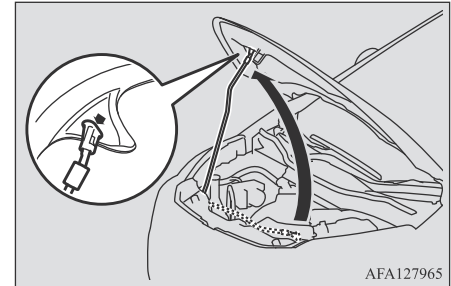

AFA127965

⚠ PRECAUCIÓN

- Tenga en cuenta que la barra de soporte puede desengancharse del cofre si un viento fuerte levanta el cofre abierto.
- Después insertar la barra de soporte en la ranura, asegúrese de que la barra sujete bien el cofre e impida que le caiga en la cabeza o el cuerpo.

Para cerrar

1. Desenganche la barra de soporte y fíjela en su lugar.
2. Baje lentamente el cofre hasta unos 20 cm por encima de la posición de cierre y, luego, déjelo caer.
3. Tire suavemente del centro del cofre para asegurarse de que esté bien cerrado.

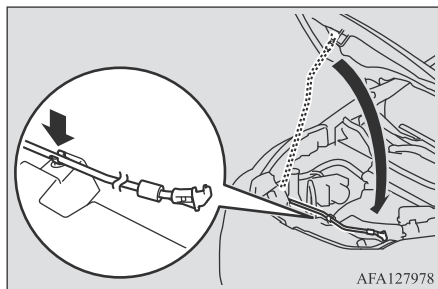

AFA127978

⚠ PRECAUCIÓN

- Tenga cuidado de no atraparse los dedos o las manos al cerrar el cofre.
- Antes de conducir, asegúrese de que el cofre esté bien cerrado. Un cofre que no esté bien cerrado puede abrirse bruscamente durante la conducción. Esto puede ser muy peligroso.

📖 NOTA

- Si con esto no se cierra el cofre, suéltelo desde una altura ligeramente mayor.
- No presione firmemente el cofre, ya que podría dañarlo.

Aceite del motor

E0100040557

Revisar y rellenar el aceite del motor

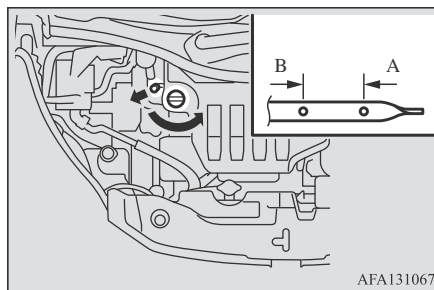

AFA131067

- A: Nivel mínimo
B: Nivel máximo

El aceite del motor empleado tiene una gran efecto en el rendimiento, en la vida útil y en la puesta en marcha del motor. Asegúrese de utilizar el aceite de la calidad recomendada y con la viscosidad adecuada.

Todos los motores consumen una cierta cantidad de aceite durante el funcionamiento normal. Por lo tanto, es importante comprobar el nivel de aceite con regularidad o antes de realizar un viaje largo.

1. Estacione el vehículo en una superficie horizontal.
2. Detenga el motor.
3. Espere unos minutos.
4. Retire la varilla de medición y límpiela con un paño limpio.
5. Inserte la varilla de medición todo lo que pueda.
6. Saque la varilla de nivel y compruebe que el nivel de aceite esté dentro de las marcas (A) y (B).
7. Si el nivel de aceite está por debajo del nivel indicado por la marca (A), quite el tapón y añada suficiente aceite para subir a un nivel entre las marcas (A) y (B).
8. Después de añadir aceite, cierre bien el tapón.
9. Confirme el nivel de aceite al repetir los pasos 4 a 6.

📖 NOTA

- Para evitar el daño del motor, no exceda la marca (B) cuando lo rellena.
- Asegúrese de utilizar el aceite del motor específico y no mezcle diferentes tipos de aceite.

NOTA

- Cuando se comprueba el nivel de aceite en el paso 6 anterior, compruébelo en la parte inferior de la varilla de medición, ya que la apariencia del nivel de aceite es diferente en los dos lados de la varilla de medición.
- El aceite del motor se deteriorará rápidamente si el vehículo sufre de severas condiciones y, por ende, requiere un cambio de aceite antes de lo esperado. Consulte el cronograma de mantenimiento.
- Para saber acerca de la manipulación de los aceites del motor utilizados, consulte “Instrucciones de seguridad de los aceites de motor usados” en la página 2-5.

Viscosidad recomendada de aceite del motor

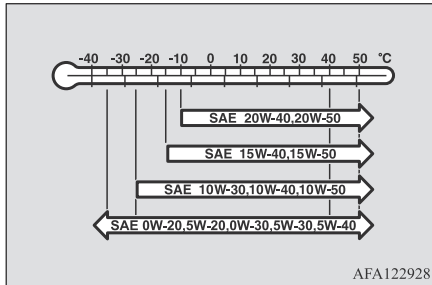

- Seleccione el aceite del motor de la viscosidad SAE adecuada de acuerdo con la temperatura ambiente.

Los aceites de motor SAE 0W-20, 5W-20, 0W-30, 5W-30, y 5W-40 solo se pueden utilizar si cumplen con las especificaciones ACEA A3/B3, A3/B4 o A5/B5 y API SG (o superiores).

- Utilice el aceite del motor de acuerdo con la siguiente clasificación:
 - Clasificación API: “Para servicio SG” o superiores
 - Aceite certificado ILSAC
 - Clasificación ACEA: “Para servicios A1/B1, A3/B3, A3/B4 o A5/B5”

NOTA

- El uso de aditivos no se recomienda ya que pueden reducir la efectividad de los aditivos ya incluidos en el aceite del motor. Puede dar como resultado una falla en el ensamblaje mecánico.
- Si esas clasificaciones no están disponibles, póngase en contacto con un distribuidor autorizado de MITSUBISHI MOTORS.

Refrigerante del motor

E01000503815

Revisar el nivel del refrigerante

En el compartimiento del motor se encuentra un tanque de reserva del refrigerante transparente (A).

El nivel de refrigerante de este tanque debe mantenerse entre las marcas “L” (BAJO) y “F” (LLENO) cuando se mide mientras el motor está frío.

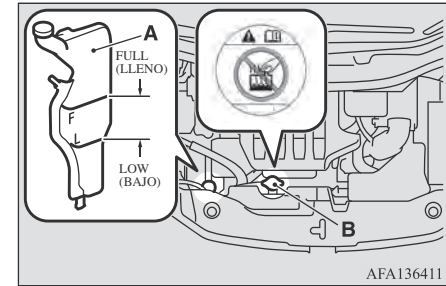

Añadir refrigerante

El sistema de enfriamiento es un sistema cerrado y por lo general la pérdida de refrigerante debe ser muy pequeña. Un descenso considerable en el nivel de refrigerante puede indicar la existencia de una fuga. Si esto ocurre, haga comprobar lo antes posible el sistema en un distribuidor autorizado de MITSUBISHI MOTORS.

Si el nivel desciende por debajo de la marca “L” (BAJO) del tanque de reserva, abra la tapa y añada refrigerante.

Además, si el tanque de reserva está totalmente vacío, quite el tapón del radiador (B) y añada refrigerante hasta que el nivel alcance el cuello de llenado.

⚠ ADVERTENCIA

- No abra el tapón del radiador (B) cuando el motor está caliente. El sistema del refrigerante está bajo presión y un escape de refrigerante caliente puede causar quemaduras graves.

Anticongelante

El refrigerante del motor contiene un agente anticorrosivo a base de etilenglicol. Algunas partes del motor son de aleación de aluminio fundido y es necesario realizar cambios periódicos del refrigerante del motor para evitar la corrosión de esas partes.

Utilice “MITSUBISHI MOTORS GENUINE SUPER LONG LIFE COOLANT PREMIUM” o equivalente*.

*: Refrigerante similar de alta calidad a base de etilenglicol, sin silicatos, sin aminos, nitratos ni boratos, con tecnología de ácidos orgánicos híbridos de larga duración

El refrigerante original MITSUBISHI MOTORS GENUINE tiene una protección excelente contra la corrosión y la formación de óxido en todos los metales, incluido el aluminio y puede evitar que se obstruya el radiador, el calentador, la culata de los cilindros, el bloque del motor, etc.

Debido a la necesidad de un agente anticorrosivo, el refrigerante no debe reemplazarse con agua corriente incluso en el verano. La concentración requerida del anticongelante varía dependiendo de la temperatura ambiente esperada.

Por arriba de los -35 °C: 50 % de concentración del anticongelante

Por debajo de los -35 °C: 60 % de concentración del anticongelante

⚠ PRECAUCIÓN

- No utilice un anticongelante a base de alcohol o metanol o cualquier refrigerante del motor mezclado con anticongelante a base de alcohol o metanol. El uso de un anticongelante inadecuado puede causar la corrosión de los componentes de aluminio.
- No utilice agua para ajustar la concentración del refrigerante.
- Las concentraciones por encima del 60 % provocan una reducción de la capacidad de refrigeración y del anticongelante, lo que afecta negativamente al motor.
- No rellene solo con agua.

El agua por sí misma reduce las propiedades de anticongelación y antioxidación del refrigerante y tiene un punto de ebullición más bajo. Además, si se congela también puede causar daños al sistema de refrigeración. No utilice agua corriente del grifo ya que puede causar corrosión y formación de óxidos.

Durante climas fríos

Si las temperaturas en su zona descienden por debajo de 0 °C, existe el riesgo de que el refrigerante que se encuentre en el motor o el radiador se congelen, lo que causa graves daños en el motor o el radiador. Añada una cantidad suficiente de anticongelante para evitar que el refrigerante se congele.

Se debería comprobar la concentración antes de arrancar en clima frío y añadir anticongelante al sistema si fuera necesario.

Líquido lavaparabrisas

E01000702751

Abra la tapa del depósito del líquido lavaparabrisas y compruebe el nivel del mismo.

Si el nivel está bajo, rellene el depósito con líquido lavaparabrisas.

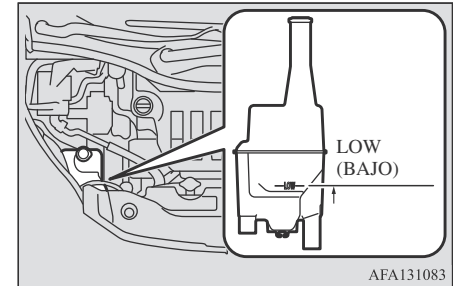

⚠ PRECAUCIÓN

- No utilice ningún otro líquido que no sea el líquido lavaparabrisas. Además, no utilice agua con jabón, limpiador de vidrios ni refrigerante del motor. Otros líquidos podrían rayar las superficies pintadas del vehículo, dañar la bomba del lavaparabrisas u obstruir la boquilla, lo que provocaría que el líquido lavaparabrisas no rociara.
- Diluir en exceso el líquido lavaparabrisas en invierno puede hacer que se congele en el parabrisas.

📖 NOTA

- El contenedor del líquido lavaparabrisas sirve para limpiar el parabrisas y el cristal trasero.
- Si el nivel del líquido lavaparabrisas en el depósito de líquido lavaparabrisas marca LOW (bajo), puede rellenar con aproximadamente 2 litros de líquido lavaparabrisas.

Durante climas fríos

Para asegurar el funcionamiento correcto del limpiaparabrisas a bajas temperaturas, utilice un líquido que contenga un agente anticongelante.

Líquido de frenos/Líquido de embrague*

E01000802114

El líquido de frenos y el líquido de embrague comparten en el depósito de reserva.

Revisar el nivel del líquido

El nivel del líquido debe estar entre las marcas “MAX” y “MIN” en el depósito.

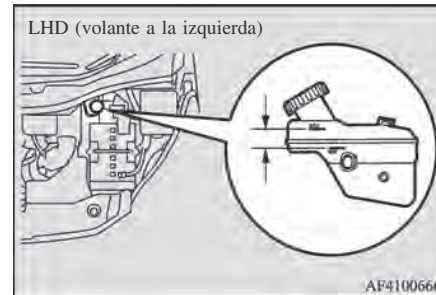

El nivel de líquido se controla con un flotador. Cuando el nivel del líquido cae por debajo de la marca “MIN”, se enciende la luz de advertencia de los frenos.

El nivel de líquido baja ligeramente con el desgaste de las balatas del freno, pero esto no indica anomalía alguna.

El líquido en el cilindro maestro debe comprobarse cuando se lleva a cabo otro trabajo debajo del cofre. El sistema de frenos también

debe comprobarse en busca de fugas al mismo tiempo.

Si el nivel líquido cae notablemente en un corto plazo de tiempo, esto indica la existencia de fugas en el sistema de frenos.

Si esto ocurre, le recomendamos que haga revisar el vehículo.

Tipo de líquido

Utilice el líquido de frenos conforme a la norma DOT3 o DOT4 de un contenedor sellado. El líquido de frenos es higroscópico. Demasiada humedad en el líquido de frenos afectará adversamente al sistema de frenos, lo que reduce el rendimiento.

⚠ ADVERTENCIA

- Tenga cuidado en el manejo del líquido de frenos, ya que es dañino para los ojos, puede irritar la piel y dañar las superficies pintadas. Limpie los derrames inmediatamente. Si el líquido de frenos toca las manos o los ojos, lávelos inmediatamente con agua limpia. Acuda a un médico si es necesario.

⚠ PRECAUCIÓN

- Utilice solo el líquido de frenos especificado. No mezcle o añada marcas diferentes de líquido de frenos para evitar reacciones químicas.

⚠ PRECAUCIÓN

No permita que ningún líquido con base de petróleo entre en contacto, se mezcle o contamine el líquido de frenos.

Este dañaría los sellos.

- Mantenga el tapón del depósito de reserva cerrado para evitar que el líquido de frenos se degrade excepto para el mantenimiento.
- Asegúrese de que el saliente del tapón de llenado apunte hacia atrás, como se muestra en la ilustración, cuando el tapón esté cerrado.

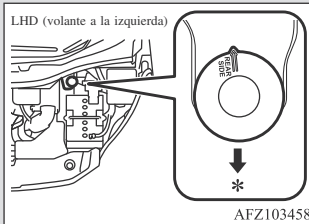

*: Parte delantera del vehículo

- Limpie la tapa de llenado antes de quitar y ciérrela bien después del mantenimiento.

📖 NOTA

- Después de reemplazar la batería, los datos del sistema de control electrónico para la transmisión automática, etc. se eliminarán. Como resultado, puede ocurrir sacudidas del cambio de marcha.

Las sacudidas del cambio de marcha se volverán más suaves después de varios cambios en la velocidad.

Precauciones de la batería

⚠ ADVERTENCIA

- Tenga en cuenta las instrucciones de funcionamiento



Cuando manipule la batería, tenga en cuenta las siguientes precauciones de seguridad.

⚠ ADVERTENCIA

- No fume, no la acerque ni a llamas ni a chispas



Mantenga la batería alejada de chispas, llamas o cigarrillos, ya que la batería podría explotar. Además, no cortocircuite los terminales de la batería. Esto podría crear chispas.

- Protección ocular



Utilice siempre gafas protectoras cuando trabaje cerca de la batería. El electrolito de la batería contiene ácido sulfúrico, muy peligroso si entra en contacto con los ojos.

- Ácido de la batería



El electrolito de la batería contiene ácido sulfúrico, por lo que al manipularla debe usar guantes y protección ocular.

Si el electrolito de la batería entra en contacto con los ojos o la piel, enjuáguese con agua limpia y vea de inmediato a un médico.

Si traga electrolito de la batería accidentalmente, vea de inmediato a un médico.

La condición de la batería es muy importante para un arranque rápido y para mantener un funcionamiento adecuado del sistema eléctrico del vehículo. La inspección y el cuidado regular son especialmente importantes cuando hay clima frío.

⚠ ADVERTENCIA

Si el electrolito de la batería salpica sus ropas o el vehículo, enjuáguelos con abundante agua.

- Gas explosivo



La batería emite gas hidrógeno altamente explosivo. Ventíle cuando carga la batería en un espacio cerrado.

- Manténgala alejada de los niños

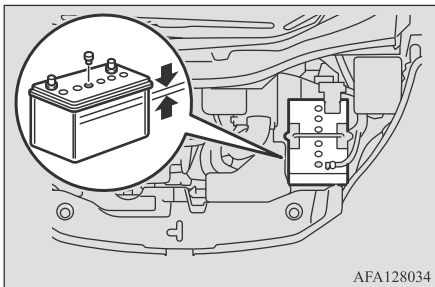

Manténgala fuera del alcance de los niños.

Comprobación del nivel de electrolito de batería

AFA128034

El nivel del electrolito tiene que estar comprendido entre los límites especificados en el exterior de la batería. Rellene con agua destilada cuando sea necesario.

El interior de la batería se divide en varios compartimientos; quite la tapa de cada uno de los compartimientos y llene hasta la marca superior. No añada agua destilada por encima de esta marca, ya que los derrames durante la conducción provocarían daños.

Compruebe el nivel del electrolito al menos una vez cada cuatro semanas, según las condiciones de funcionamiento.

Si no se utiliza la batería, se descargará por sí misma con el transcurso del tiempo.

Compruébela cada cuatro semanas y cárguela a corriente baja cuando sea necesario.

Durante climas fríos

La capacidad de la batería se reduce en temperaturas bajas. Esto es un resultado inevitable de las propiedades químicas y físicas. Ésta es la razón de que una batería muy fría, especialmente una que no esté totalmente cargada, solo proporcione una fracción de la corriente de arranque normalmente disponible.

Antes de que comience el clima frío, se recomienda que compruebe la batería y, si es necesario, la cambie o la reemplace.

Esto no sólo asegurará la fiabilidad en el arranque, sino que además prolongará la duración de la batería.

Conexión y desconexión

Para desconectar el cable de la batería, pare el motor, desconecte primero el terminal negativo (-) y, a continuación, el terminal positivo (+). Al conectar la batería, conecte primero el terminal positivo (+) y, a continuación, el terminal negativo (-).

📖 NOTA

- Abra la tapa del terminal (A) antes de desconectar o conectar el terminal positivo (+) de la batería.
- Afloje la tuerca (B) y, a continuación, desconecte el cable de la batería del terminal positivo (+).

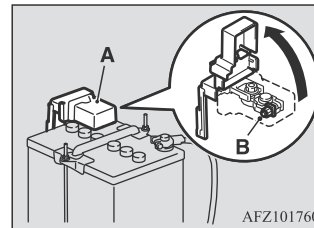

AFZ101760

10

⚠ ADVERTENCIA

- Mantenga la batería alejada de chispas, llamas o cigarrillos, ya que la batería podría explotar.

Designación de tamaño

EJEMPLO: 215/65R15

215	Anchura de sección en milímetros (mm)
65	Relación de aspecto en porcentaje (%) Relación de la altura de sección respecto a la anchura de sección del neumático.
R	Estructura o código de fabricación <ul style="list-style-type: none"> • “R” significa estructura de capas radiales. • “D” significa estructura diagonal o de pliegues diagonales.
15	Diámetro del borde en pulgadas (in)

 **NOTA**

- P (pasajero) - métrico o LT (camión ligero): tamaños de tipo métrico de neumáticos que se basan en las normas de diseño de EE. UU. Las llantas diseñadas según esas normas tienen el tamaño del neumático moldeado en la pared lateral con la letra “P” o “LT”. Ejemplo: P215/65R15 96H o LT235/85R16.

 **NOTA**

- Las llantas de refacción temporales son neumáticos compactos de alta presión diseñados únicamente para situaciones de emergencia temporales. Las llantas diseñadas según esta norma tienen la letra “T” moldeada en la pared lateral antes de la designación de tamaño. Ejemplo: T145/80D18 103M.

Descripción del servicio

EJEMPLO: 95H

95	Índice de carga Es un código numérico asociado a la carga máxima que puede llevar un neumático.
----	--

H

Símbolo de velocidad
Es un símbolo que indica el rango de velocidades a las que un neumático puede llevar una carga correspondiente a su índice de carga en unas determinadas condiciones de funcionamiento. La velocidad máxima correspondiente al símbolo de velocidad solo se debe alcanzar en condiciones de funcionamiento específicas. (Es decir, presión de las llantas, carga del vehículo, condiciones de la carretera y límites de velocidad establecidos)

A continuación, se indican un símbolo de velocidad principal y un rango de velocidades.

Símbolo de velocidad	Rango de velocidad
M	130 km/h
Q	160 km/h
R	170 km/h
S	180 km/h
T	190 km/h
H	210 km/h
V	240 km/h
W	270 km/h
Y	300 km/h

M+S

“M+S (Mud & Snow)” indica que este neumático se clasifica en la categoría de “neumático para nieve”.

Carga máxima

La carga máxima indica la carga máxima que este neumático puede llevar según su diseño.

ADVERTENCIA

- La sobrecarga del neumático es peligrosa. La sobrecarga puede provocar el fallo del neumático, lo que afecta al manejo del vehículo y aumenta su distancia de parada. Utilice neumáticos con la capacidad de carga recomendada para su vehículo. Nunca sobrecargue las llantas.

Presión máxima

La presión máxima indica la presión de inflado de las llantas en frío máxima permitida para este neumático.

Número de identificación de la llanta (TIN)

El TIN se puede encontrar en uno o en los dos lados del neumático, aunque el código de fecha puede que solo esté en un lado. Busque el TIN en el lado exterior de las llantas montadas en el vehículo. Si no encuentra el

TIN en el lado exterior, lo podrá encontrar en el lado interior del neumático.

EJEMPLO: DOT MA L9 ABCD 1515

DOT	Departamento de Transporte Este símbolo certifica que el neumático cumple con las normas de seguridad para neumáticos del Departamento de Transporte de EE. UU. y que está aprobado para su uso en autopistas.
MA	Código que indica la ubicación en la que se fabricó el neumático. (2 dígitos)
L9 ABCD	Código que indica el tamaño del neumático. (2 dígitos) Código utilizado por el fabricante del neumático. (De 1 a 4 dígitos)
15	Número que indica la semana en la que se fabricó el neumático. (2 dígitos)
15	Número que indica el año en el que se fabricó el neumático. (2 dígitos)

MARCA DE APROBACIÓN DE LA UNECE

Esta marca certifica que el neumático cumple con la regulación de la Comisión Económica de Naciones Unidas para Europa (UNECE).

EJEMPLO: 022439

La marca de aprobación anterior muestra que este neumático ha sido aprobado en los Países Bajos (E 4) con el número de aprobación 022439.

Grados de desgaste de la banda de rodadura, tracción y temperatura

Desgaste de la banda de rodadura

El grado de desgaste de la banda de rodadura es una clasificación comparativa basada en el nivel de desgaste del neumático en las pruebas realizadas en condiciones controladas en el transcurso de unas pruebas gubernamentales especificadas. Por ejemplo, un neumático con el grado 150 se desgastó una vez y media (1¹/₂) en el mismo tiempo que lo hizo un neumático de grado 100 en las pruebas gubernamentales. El rendimiento relativo de las llantas depende de las condiciones de uso, por lo que puede desviarse de forma importante de la norma debido a variaciones en los hábitos de conducción, prácticas de servicio y diferencias en las características de las carreteras y en el clima.

Tracción

Los grados de tracción, desde el más elevado hasta el más bajo, son AA, A, B y C. Estos grados representan la capacidad del neumático para detenerse sobre un pavimento mojado como se establece en condiciones controladas durante pruebas gubernamentales específicas realizadas sobre superficies de asfalto y hormigón. Un neumático marcado con una C tendrá un rendimiento de tracción pobre.

Temperatura

Los grados de temperatura son A (el más elevado), B y C y representan la resistencia del neumático a la generación de calor y capacidad para disipar el calor cuando se probó en condiciones controladas en una rueda de prueba en un laboratorio bajo techo especificado. Una temperatura alta continua puede provocar que el material del neumático se degenera y se reduzca su vida útil y una temperatura excesiva puede provocar una

falla repentina del neumático. La calificación C corresponde a un nivel de rendimiento que todas las llantas de automóviles de pasajeros deben cumplir en virtud de la Norma federal de seguridad del vehículo n.º 109. Los grados B y A representan los niveles superiores de rendimiento en la rueda de prueba en laboratorio en relación con los mínimos requeridos por la ley.

Presiones de inflado de las llantas

E01001404805

Tamaño del neumático	1 a 5 personas + carga		6 a 7 personas + carga	
	Parte delantera	Parte trasera	Parte delantera	Parte trasera
185/65R15 88H	2.3 bar (33 PSI) [230 kPa]	2.3 bar (33 PSI) [230 kPa]	2.3 bar (33 PSI) [230 kPa]	2.8 bar (41 PSI) [280 kPa]
205/55R16 91V	2.1 bar (30 PSI) [210 kPa]	2.1 bar (30 PSI) [210 kPa]	2.1 bar (30 PSI) [210 kPa]	2.6 bar (38 PSI) [260 kPa]
205/55R17 91V	2.1 bar (30 PSI) [210 kPa]	2.1 bar (30 PSI) [210 kPa]	2.1 bar (30 PSI) [210 kPa]	2.6 bar (38 PSI) [260 kPa]

Compruebe la presión de inflado de las llantas cuando estén fríos; si es insuficiente o excesiva, ajústela al valor especificado.

Después de haber ajustado la presión de inflado de las llantas, compruebe los neumáticos para ver si están dañados o si hay fugas de aire. No olvide colocar taponeros en las válvulas.

NOTA

- Las llantas que pueden ser instaladas en su vehículo se muestran en la etiqueta de la puerta del conductor. Para más detalles, consulte a un distribuidor autorizado de MITSUBISHI MOTORS.

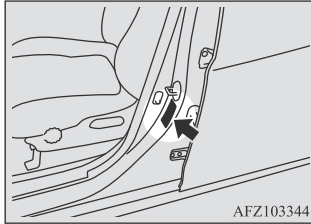

Condición de las ruedas

E01001802140

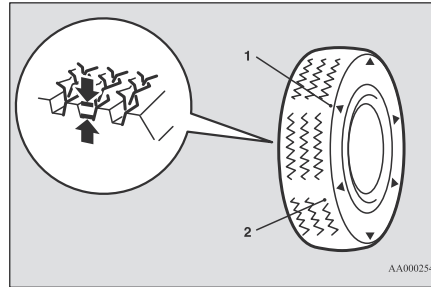

- Ubicación del indicador de desgaste de la banda de rodadura
- Indicador de desgaste de la banda de rodadura

Compruebe las llantas para ver si tienen cortes, grietas u otros daños. Cambie las llantas si encuentra cortes o grietas profundos. Revise además todas las llantas para ver si tienen incrustadas piezas metálicas o piedras pequeñas.

El uso de neumáticos desgastados puede ser muy peligroso debido a que existe un mayor riesgo de deslizamiento o hidroplaneo. La profundidad de la banda de rodadura de las llantas debe ser superior a 1.6 mm para que las llantas cumplan los requisitos mínimos de uso.

Los indicadores de desgaste de la banda de rodadura aparecerán en la superficie del neumático cuando se desgasta, lo que indica que el neumático ya no cumple los requisitos mínimos para su uso. Cuando aparezcan estos indicadores de desgaste, los neumáticos deberán reemplazarse por otros nuevos.

Reemplazo de las llantas y las ruedas

E01007201888

PRECAUCIÓN

- Evite utilizar neumáticos de dimensiones distintas a las listadas y el uso combinado de tipos de neumáticos diferentes, ya que puede afectar a la seguridad en la conducción. Consulte la sección “Neumáticos y ruedas” en la página 11-11.
- Incluso si una rueda tiene el mismo tamaño de llanta y desplazamiento que el tipo de rueda especificado, su forma puede evitar que se instale correctamente. Le recomendamos que consulte a un especialista antes de utilizar las ruedas que tiene.

Cambio de posición de las llantas

E01001902763

El desgaste de las llantas varía con las condiciones del vehículo, las condiciones de la superficie de la carretera y los hábitos propios de conducción del conductor. Para equiparar el desgaste y ayudar a extender la vida del neumático, se recomienda rotar los neumáticos inmediatamente después de descubrir un desgaste anormal o cuando se reconoce una diferencias de desgaste entre los neumáticos delanteros y traseros.

Cuando rota los neumáticos, compruebe si existe un desgaste desparejo y daños. Por lo general, el desgaste anormal se debe a una presión de los neumáticos incorrecta, a una alineación inadecuada de las ruedas, a un desequilibrio de las ruedas o al uso intensivo de los frenos. Consulte con un distribuidor autorizado de MITSUBISHI MOTORS para determinar la causa de desgaste de la banda de rodadura irregular.

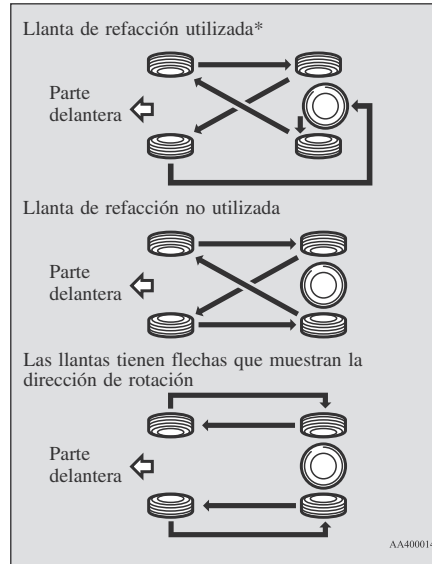

*: Si las ruedas de las llantas de refacción difieren de la rueda de neumático estándar, no realice la rotación de neumáticos con una rueda de refacción.

⚠ PRECAUCIÓN

- Si los neumáticos tienen flechas (A) que indican el sentido correcto de rotación, intercambie las ruedas delantera y trasera de la izquierda y las ruedas delantera y trasera de la derecha separadamente. Mantenga cada neumático en su lado original del vehículo. Cuando coloque las llantas, tenga en cuenta que las flechas deben apuntar en la dirección en la que las ruedas giran cuando el vehículo se mueve hacia adelante. Si coloca una llanta con la flecha apuntando en dirección contraria, no funcionará en su potencial completo.

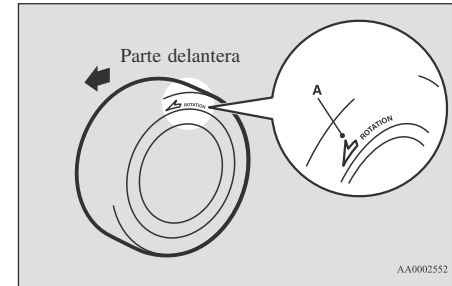

⚠ PRECAUCIÓN

- Evite el uso combinado de tipos de neumáticos diferentes. Si utiliza distintos tipos de llantas, la seguridad y el rendimiento del vehículo pueden verse afectados.

Sustitución de la goma de las plumillas del limpiaparabrisas

E01002601685

Plumillas del limpiaparabrisas

1. Levante el brazo del limpiaparabrisas del parabrisas.
2. Tire de la plumilla del limpiaparabrisas hasta que su tope (A) se suelte del gancho (B). Tire de la plumilla del limpiaparabrisas para extraerla.

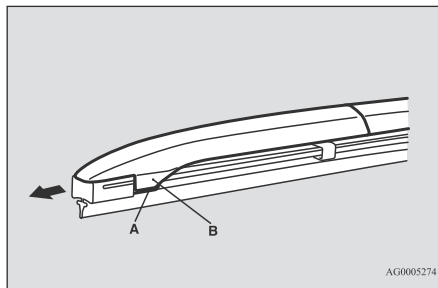

10

⚠ PRECAUCIÓN

- No deje caer el brazo del limpiaparabrisas sobre el parabrisas. Esto podría dañar el vidrio.

3. Coloque los retenedores (C) a una nueva plumilla del limpiaparabrisas.

Consulte la imagen para asegurarse de que los retenedores estén correctamente alineados al colocarlos.

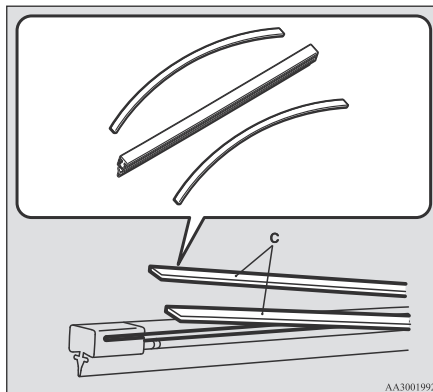

4. Introduzca la plumilla del limpiaparabrisas en el brazo, empiece por el lado opuesto al tope. Asegúrese de que el gancho (B) se coloque correctamente en las ranuras de la plumilla.

📖 NOTA

- Si los retenedores no vienen suministrados con la nueva plumilla del limpiaparabrisas, utilice los retenedores de la plumilla vieja.

5. Presione las plumillas del limpiaparabrisas hasta que el gancho (B) quede bien fijado en el tope (A).

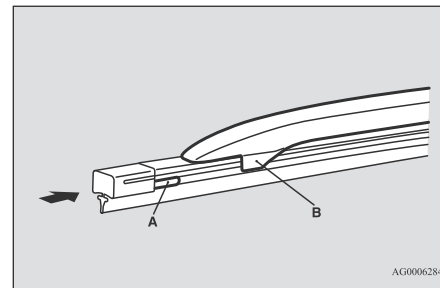

Plumilla del limpiaparabrisas del cristal trasero

1. Levante el brazo del limpiaparabrisas del vidrio.
2. Presione la plumilla del limpiaparabrisas hacia abajo para separarla del tope (A) en el extremo del brazo del limpiaparabrisas. Tire de la plumilla del limpiaparabrisas para extraerla.
3. Deslice una nueva plumilla del limpiaparabrisas a través del gancho (B) en el brazo del limpiaparabrisas.

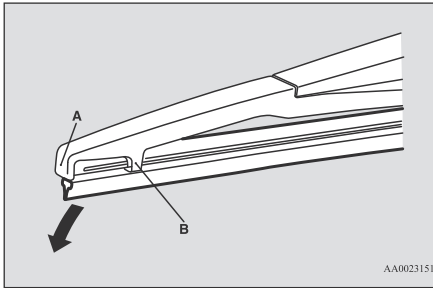

AA0023151

PRECAUCIÓN

- No deje caer el brazo del limpiaparabrisas sobre el vidrio; se podría dañar el vidrio.

4. Inserte con firmeza el retenedor (C) en la ranura (D) en las plumillas del limpiaparabrisas.

Consulte la imagen para asegurarse de que los retenedores estén correctamente alineados a medida que los inserta en la ranura.

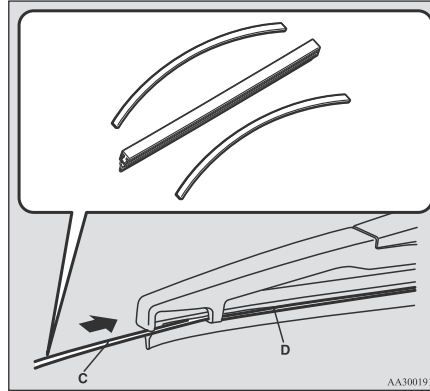

AA3001918

NOTA

- Si un retenedor no viene suministrado con la nueva plumilla del limpiaparabrisas, utilice el retenedor de la plumilla vieja.

Mantenimiento general

E01002701703

Fuga de combustible, refrigerante del motor, aceite y gas de escape

Examine debajo de la carrocería de su vehículo para comprobar fugas de combustible, refrigerante del motor, aceite y gas de escape.

ADVERTENCIA

- Si detecta una fuga de combustible sospechosa o si huele a combustible, no utilice el vehículo; póngase en contacto con el distribuidor autorizado de MITSUBISHI MOTORS para que le proporcione ayuda.

Funcionamiento de la luz exterior e interior

Ponga en funcionamiento el interruptor de luces combinadas para comprobar que todos los faros funcionen correctamente.

Si las luces no se encienden, la causa más probable es un fusible fundido o un foco de la luz defectuoso. Compruebe primero los fusibles. Si no hay ningún fusible fundido, compruebe los focos.

Para obtener más información sobre la inspección y cambio de los fusibles y focos, consulte “Fusibles” en la página 10-18 y “Cambio de los focos” en la página 10-22.

Si los fusibles y focos están bien, le recomendamos que haga revisar y reparar su vehículo.

Funcionamiento del medidor, indicador y luces de advertencia

Arranque el motor y compruebe el funcionamiento de todos los instrumentos, medidores y luces indicadoras y de advertencia. Si hay algún problema, le recomendamos que haga una inspección de su vehículo.

Lubricación de pestillos y bisagras

Compruebe todos los pestillos y bisagras y, si es necesario, hágalos lubricar.

Conexiones de fusible

E01002901792

Los circuitos de fusible se fundirán para evitar que se produzca un incendio si una gran corriente intenta pasar a través de algunos sistemas eléctricos.

En caso de que el fusible esté fundido, le recomendamos que haga inspeccionar su vehículo.

Para los circuitos de fusible, consulte la “Tabla de ubicación de los fusibles en el compartimiento de pasajeros” en la página 10-19 y la “Tabla de ubicación de fusibles en el compartimiento del motor” en la página 10-20.

⚠ ADVERTENCIA

- Las conexiones de fusible no deben reemplazarse por ningún otro dispositivo. Si no se ajusta la conexión de fusible correcto, puede producirse un incendio en el vehículo, destrucción de propiedad y lesiones graves o fatales en cualquier momento.

Fusibles

E01003003648

Ubicación del bloque de fusibles

Para evitar daños al sistema eléctrico debido a un cortocircuito o sobrecarga, cada circuito individual tiene un fusible.

Hay bloques de fusibles en el compartimiento de pasajeros y en el compartimiento del motor.

Compartimiento de pasajeros

Vehículos con LHD (volante a la izquierda)

El bloque de fusibles en el compartimiento del conductor se encuentra detrás de la tapa de los fusibles frente al asiento del conductor en la posición que se muestra en la imagen. Jale la tapa de los fusibles para extraerla.

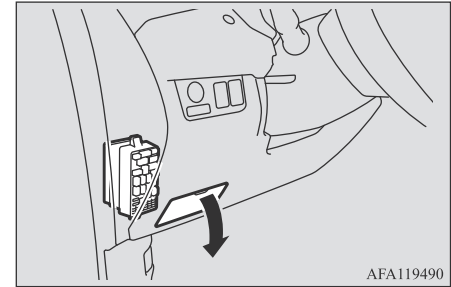

Compartimiento del motor

El bloque de fusibles en el compartimiento del motor se encuentran en la posición que se muestra en la imagen.

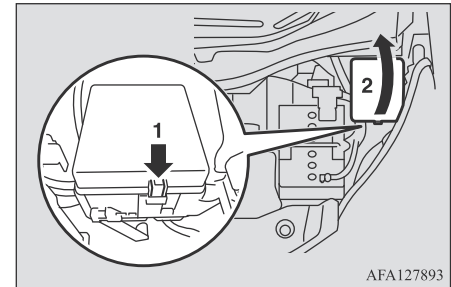

- 1- Presione la pestaña.
- 2- Quite la tapa.

Capacidad de carga del fusible

E01007702112

La capacidad de los fusibles y los nombres de los sistemas eléctricos protegidos por los fusibles están indicados en el interior de la tapa de los fusibles (vehículos con volante a la izquierda), en la parte posterior de la guantera.

NOTA

- Los fusibles de repuestos se proporcionan en el bloque de fusibles del compartimiento del motor. Use siempre un fusible de la misma capacidad cuando lo cambie.

Tabla de ubicación de los fusibles del compartimiento de pasajeros

E01007902244

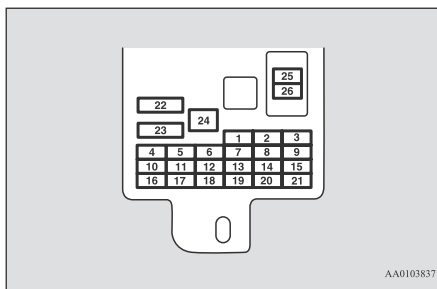

AA0103837

N.º	Símbolo	Sistema eléctrico	Capacidades
1		Luces traseras (izquierda)	7.5 A
2		Encendedor de cigarrillos	15 A
3		Bobina de encendido	10 A
4		Motor de arranque	7.5 A
5	—	—	—
6		Toma para accesorios	15 A
7		Luces traseras (derecha)	7.5 A
8		Espejos retrovisores exteriores	7.5 A
9		Unidad de control del motor	7.5 A
10		Unidad de control	7.5 A
11		Luz antiniebla trasera	10 A
12		Cierre centralizado de puertas	15 A
13		Luz del compartimiento de pasajeros	15 A

N.º	Símbolo	Sistema eléctrico	Capacidades
14		Limpiaparabrisas del cristal trasero	15 A
15		Indicador	7.5 A
16		Relé	7.5 A
17		Enfriador trasero	10 A
18		Opción	10 A
19		Iluminación del interruptor del desempañador	7.5 A
20		Limpiaparabrisas	25 A
21		Luces de marcha atrás	7.5 A
22		Desempañador	30 A
23		Calefactor	30 A
24	—	—	—
25		Radio	10 A
26		Unidad controlada electrónicamente	20 A

Fusibles

- Es posible que algunos fusibles no estén instalados en el vehículo, esto depende del modelo del vehículo o de sus especificaciones.
- La tabla anterior muestra el equipamiento principal que corresponde a cada fusible.

Tabla de ubicación de los fusibles del compartimiento del motor

E01008002343

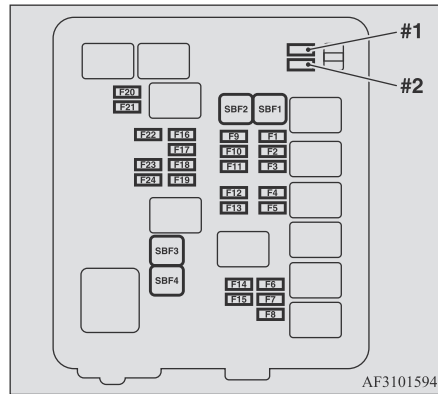

AF3101594

N.º	Símbolo	Sistema eléctrico	Capacidad
SBF1		Interruptor de encendido	40 A*
SBF2		Control del elevavidrios eléctrico	30 A*

N.º	Símbolo	Sistema eléctrico	Capacidad
SBF3		Sistema de frenado anti-bloqueo	30 A*
SBF4		Sistema de frenado anti-bloqueo	40 A*
F1	—	—	—
F2		Luces intermitentes de emergencia	10 A
F3		Arranque	7.5 A
F4	A/T	Transmisión automática	15 A
F5	—	—	—
F6	—	—	—
F7	—	—	—
F8	—	—	—
F9		Alternador	7.5 A
F10		ETV	15 A
F11		Aire acondicionado	10 A
F12		Control del motor	7.5 A

N.º	Símbolo	Sistema eléctrico	Capacidad
F13	STOP	Luces de frenado (luces de freno)	10 A
F14		Bomba de combustible	15 A
F15		ENERGÍA/MOTOR	15 A
F16	—	—	—
F17		Luces antiniebla	15 A
F18		Luces de funcionamiento diurno	10 A
F19		Bocina	10 A
F20		Luces bajas del faro delantero (derecha)	10 A
F21		Luces bajas del faro delantero (izquierda)	10 A
F22	—	—	—
F23		Luces altas del faro delantero (derecha)	10 A

N.º	Símbolo	Sistema eléctrico	Capacidad
F24		Luces altas del faro delantero (izquierda)	10 A
N.º 1	—	Fusible de repuesto	25 A
N.º 2	—	Fusible de repuesto	20 A

*: Conexión de fusible

- Es posible que algunos fusibles no estén instalados en el vehículo, esto depende del modelo del vehículo o de sus especificaciones.
- La tabla anterior muestra el equipamiento principal que corresponde a cada fusible.

El bloque de fusibles no contiene fusibles de repuesto de 7.5 A, 10 A, 15 A o 30 A. Si se funde alguno de estos fusibles, cámbielo por el siguiente fusible.

7.5 A: Espejos retrovisores exteriores

10 A: Opción

15 A: Encendedor de cigarrillos

30 A: desempañador

Cuando utilice un fusible alternativo, cámbielo por uno de la capacidad correcta lo antes posible.

Identificación del fusible

E01008101477

Capacidad	Color
7.5 A	Marrón
10 A	Rojo
15 A	Azul
20 A	Amarillo
25 A	Natural (Blanco)
30 A	Verde (tipo de servicio)/ Rosa (tipo de circuito de fusible)
40 A	Verde (tipo de circuito de fusible)

Cambio del fusible

E01007802054

1. Antes de cambiar un fusible, apague siempre el circuito eléctrico afectado y coloque el interruptor de encendido en la posición "LOCK" (Bloquear) o ponga el modo de funcionamiento en OFF.
2. Retire el extractor de fusibles (A) del interior del bloque de fusibles en el compartimiento del motor.

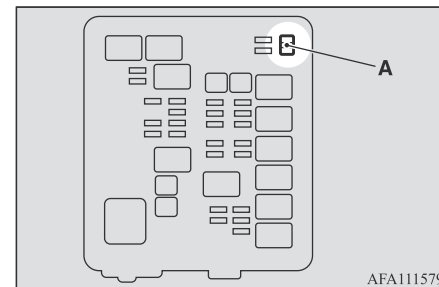

3. Consulte la tabla de capacidad de carga de los fusibles y compruebe el fusible que presenta el problema.

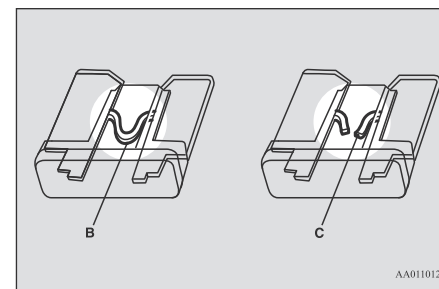

- B- El fusible está bien
C- El fusible está fundido

 **NOTA**

- Si algún sistema no funciona, pero el fusible correspondiente a ese sistema está bien, puede haber una falla en cualquier otro lugar del sistema. Le recomendamos que haga revisar su vehículo.

4. Inserte un fusible nuevo de la misma capacidad con el extractor de fusibles en el mismo lugar del bloque de fusibles.

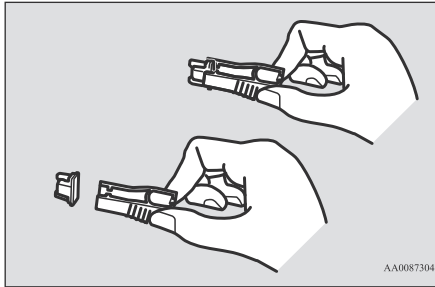

 **PRECAUCIÓN**

- Si el fusible recién insertado se vuelve a fundir después de poco tiempo, le recomendamos que haga revisar el sistema eléctrico para encontrar la causa y corregirla.

 **PRECAUCIÓN**

- Nunca utilice un fusible con una capacidad superior a la especificada ni ningún otro tipo de sustituto (como un cable o un papel metálico). Al hacerlo, podría sobrecalentarse el cableado del circuito y producirse un incendio.

Cambio de los focos

E01003102264

Antes de cambiar un foco, asegúrese de que este esté apagado. No toque la parte de vidrio del nuevo foco con los dedos; los restos de grasa de la piel en el vidrio se evaporarán cuando se caliente el foco y el vapor se condensará en el reflector y oscurecerá la superficie.

 **PRECAUCIÓN**

- No instale focos tipo LED disponibles comercialmente. Los focos tipo LED disponibles comercialmente pueden afectar negativamente al funcionamiento del vehículo, por ejemplo, al evitar que las luces y otros equipos del vehículo funcionen correctamente.
- Los focos están muy calientes después de apagarlos. Al cambiar un foco, espere a que este se enfríe lo suficiente antes de tocarlo. De lo contrario, se podría quemar.

 **PRECAUCIÓN**

- Manipule los focos de halógeno con cuidado. El gas del interior de los focos de halógeno está altamente presurizado, por lo que dejar caer, golpear o arañar un foco halógeno puede hacerlo pedazos.
- No sujete nunca el foco de halógeno con las manos desnudas, guantes sucios, etc. El aceite de sus manos podría hacer que el foco se rompiese la próxima vez que se utilicen los faros delanteros. Si se ensucia la superficie del vidrio, debe limpiarse con alcohol, disolvente de pintura, etc. y volverlo a poner después de haberla secado por completo.

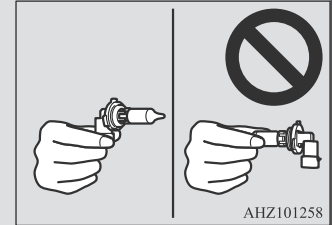

 **NOTA**

- Si no está seguro de cómo llevar a cabo los trabajos necesarios, le recomendamos que consulte a un especialista.
- Tenga cuidado de no arañar la carrocería del vehículo cuando quite una lámpara o lente.

NOTA

- Cuando llueve, o cuando se ha lavado el vehículo, el interior de la lente a veces se torna borroso. Es el mismo fenómeno que se produce cuando se empañan los vidrios de las ventanillas en un día húmedo y esto no indica un problema de funcionamiento. Cuando se encienda la luz, el calor eliminará la niebla. Sin embargo, si entra agua en el faro, le recomendamos que lo haga revisar.

Capacidad y ubicación de los focos

E01003201659

PRECAUCIÓN

- Al cambiar un foco, asegúrese de utilizar un nuevo del mismo tipo, la misma potencia y color. Si instala un foco diferente, este podría funcionar de forma incorrecta o no encenderse y provocar un incendio en el vehículo.

Exterior

E01003306091

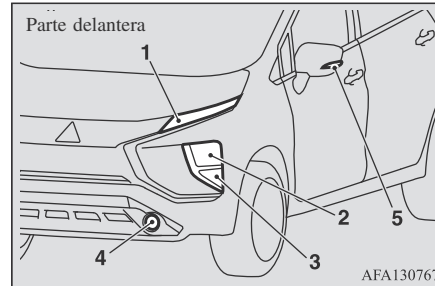
Excepto los vehículos equipados con molduras para el perfil de la rueda

- 1- Luces de posición: –
- 2- Faros delanteros
Halógena: 60/55 W (H4)
LED: –
- 3- Luces de viraje delanteras: 21 W (PY21W)
- 4- Luces antiniebla delanteras: 19 W (H16)
- 5- Luces de viraje laterales: –

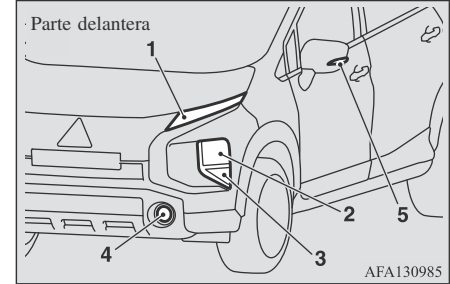
Vehículos equipados con molduras para el perfil de la rueda

- 1- Luces de posición: –
- 2- Faros delanteros: –
- 3- Luces de viraje delanteras: 21 W (PY21W)
- 4- Luces antiniebla delanteras: –
- 5- Luces de viraje laterales: –

Los códigos entre paréntesis indican los tipos de focos.

NOTA

- Las siguientes luces utilizan un LED en lugar de un foco. Si necesita reparar o cambiar estas luces, póngase en contacto con un distribuidor autorizado de MITSUBISHI MOTORS.
 - Luces de posición
 - Faros delanteros (tipo LED)
 - Luces antiniebla delanteras (tipo LED)
 - Luces de viraje laterales

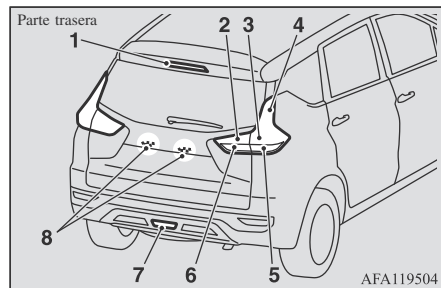

- 1- Luz de freno emplazada en alto: -
- 2- Luces traseras: -
- 3- Luces de freno: 21 W (W21W)
- 4- Luces traseras: -
- 5- Luces de viraje traseras: 21 W (WY21W)
- 6- Luces de marcha atrás: -
- 7- Luz antiniebla trasera*: 21W (W21W)
- 8- Luces de la matrícula: 5 W (W5W)

Los códigos entre paréntesis indican los tipos de focos.

10

NOTA

- Las siguientes luces utilizan un LED en lugar de un foco.
 Si necesita reparar o cambiar estas luces, póngase en contacto con un distribuidor autorizado de MITSUBISHI MOTORS.
 - Luz de freno emplazada en alto
 - Luces traseras
 - Luces de marcha atrás

Interior

E01003404001

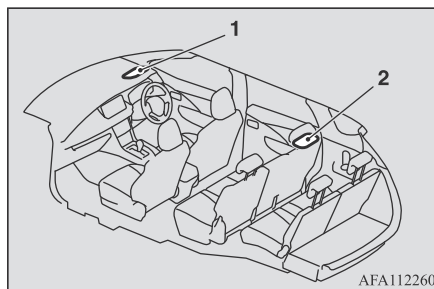

- 1- Luz del compartimento de pasajeros (delantera): 8 W
- 2- Luces del compartimento de pasajeros (traseras): 8 w

Faros delanteros (foco halógeno)

E01009301740

1. Extraiga el conector (A).

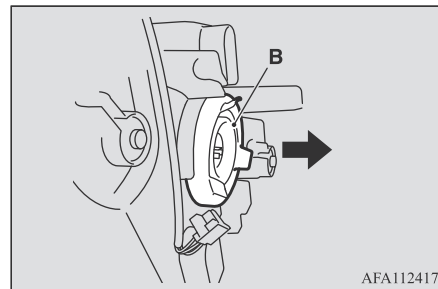
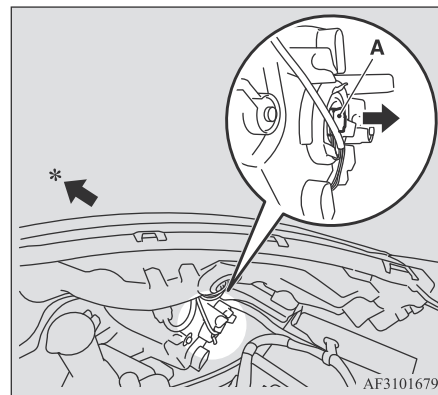

- Desenganche el resorte (C), que asegura el foco, y luego retire el foco (D).

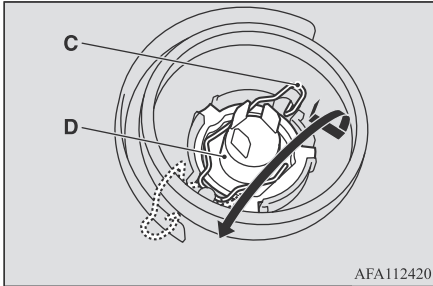

- Para instalar el foco, realice los mismos pasos que para quitarlo pero en orden inverso.

NOTA

- Al instalar la tapa de sellado (B), asegúrese de que el lado de la tapa con la flecha esté orientado hacia arriba.

AFZ101890

Luces de viraje delanteras

E01003802607

- Para crear suficiente espacio de trabajo, gire el volante a tope en la dirección opuesta al lado que quiera sustituir.
- Retire los pernos (A) y, a continuación, retire la tapa (B).

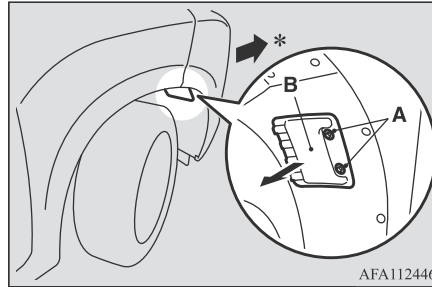

*: Parte delantera del vehículo

- Gire la toma (C) en el sentido antihorario para extraerla.

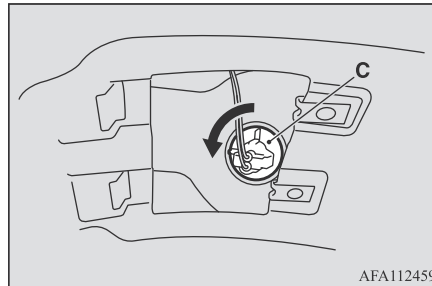

- Quite el foco de la toma al girarla a la izquierda mientras lo presiona.

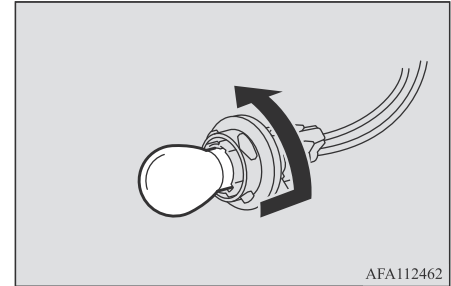

- Para instalar el foco, realice los mismos pasos que para quitarlo pero en orden inverso.

NOTA

- Al instalar la tapa, coloque los salientes (D) en la apertura y luego apriete los pernos.

AFZ102220

Luces antiniebla delanteros (foco halógeno)*

E01004003993

1. Desmonte el perno delantero (A) de la parte inferior de la defensa delantera.

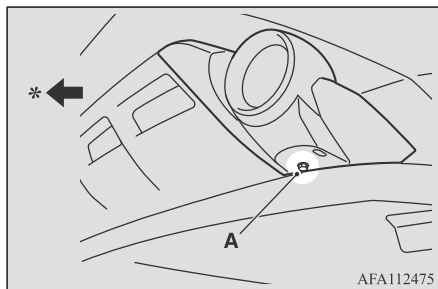

*: Parte delantera del vehículo

2. Introduzca la mano en la parte inferior de la tapa (B), libere los 7 ganchos indicados por las flechas en la ilustración y retire la tapa.

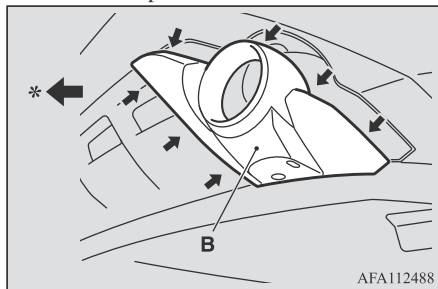

*: Parte delantera del vehículo

3. Quite los 3 tornillos (C) y quite la unidad de la luz.

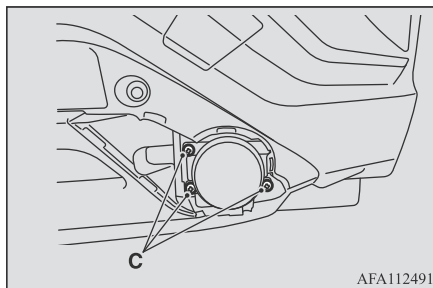

4. Mientras mantiene pulsada la lengüeta (D), jale la base del foco hacia afuera (E).

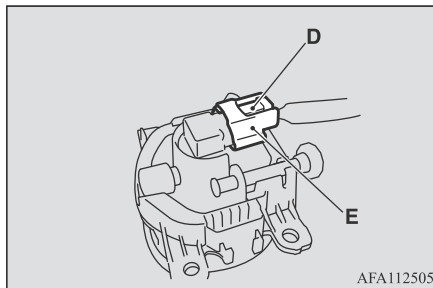

5. Gire el foco (F) hacia la izquierda para quitarlo.

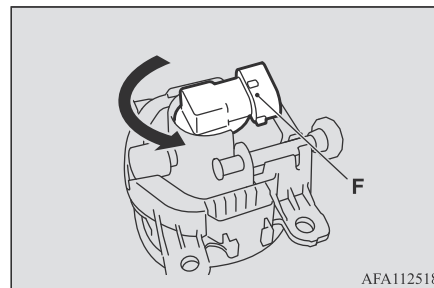

6. Para instalar el foco, realice los mismos pasos que para quitarlo pero en orden inverso.

Luz antiniebla trasera*

E01004101844

1. Cuando quite la unidad de la luz (A), empuje hacia el lado izquierdo de la carrocería del vehículo.

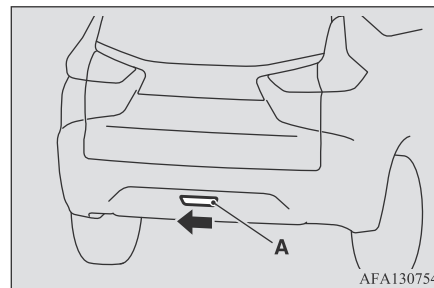

2. Quite el conjunto del foco (B) y la toma de corriente al girarlo hacia la izquierda.

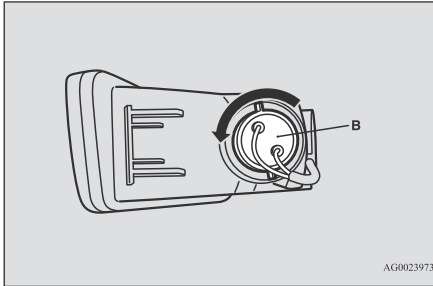

3. Quite el foco tirando de ello.

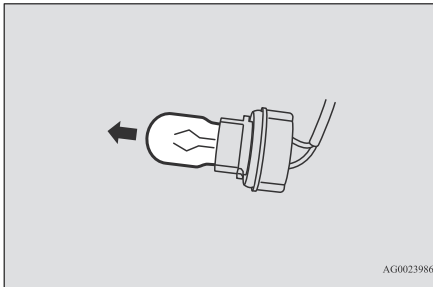

4. Para instalar el foco, realice los mismos pasos que para quitarlo pero en orden inverso.

NOTA

- Si el mazo de cables se desprende de las 2 guías del mazo de cables de la unidad de la luz mientras se sustituye el foco, asegúrese de fijar el mazo de cables a las guías del mazo.
- Al instalar la unidad de la luz, inserte primero la pestaña (C) en el surco (D) de la carrocería y, a continuación, presione la unidad de luz para que quede en su lugar.

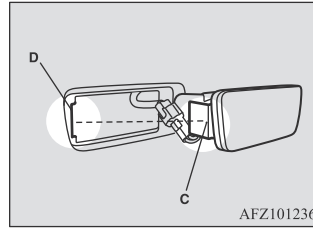

Luces de combinación traseras

E01004203012

1. Abra la puerta trasera.
2. Quite los tornillos (A) y, a continuación, desplace la unidad de la luz hacia la parte trasera del vehículo para sacar la muesca (B) y los pasadores (C) de la unidad de la luz.

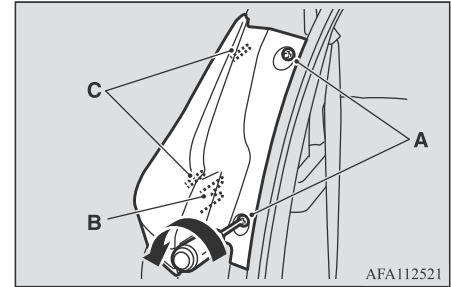

3. Al sustituir el foco de la luz de freno, extraiga el mazo de cables (D) de su soporte.

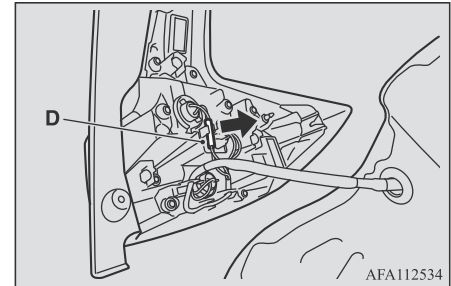

4. Gire la base del foco en sentido antihorario y quítela y, luego, extraiga el foco de la base.

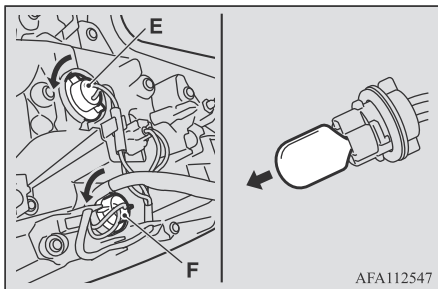

- E- Luz de freno
- F- Luces de viraje traseras

5. Para instalar el foco, realice los mismos pasos que para quitarlo pero en orden inverso.

NOTA

- Al instalar la unidad de la luz, coloque el clip (G) de la carrocería en la ranura (H) de la unidad de la luz y, a continuación, introduzca toda la unidad de la luz directamente en la carrocería.

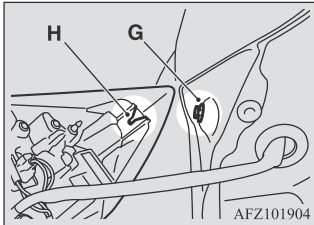

Luces de la placa de matrícula

E01004602370

1. Quítela mientras presiona la unidad de la luz (A) sobre el lado izquierdo del vehículo.

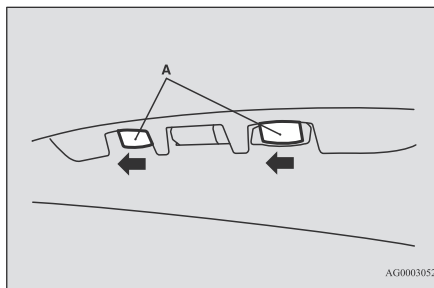

2. Inserte un destornillador plano con el extremo cubierto por un paño u otro objeto para presionar el gancho (B) hacia un costado y retire el lente.

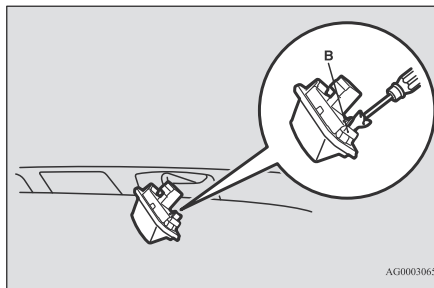

3. Quite el foco del conector.

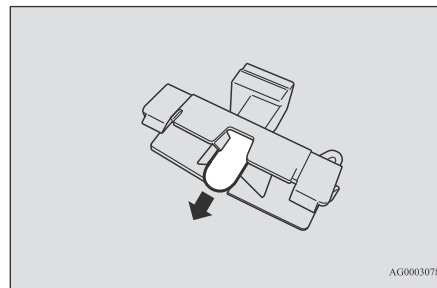

4. Para instalar el foco, realice los mismos pasos que para quitarlo pero en orden inverso.

NOTA

- Cuando instale la unidad de la luz, primero inserte el extremo de la pestaña (C) y, luego, alinee la pestaña (D).

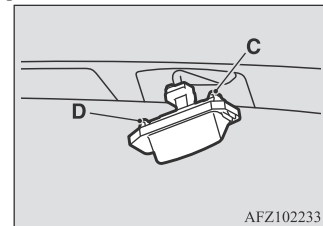

Cómo cubrir los faros delanteros

E01011601186

Al entrar a un país en el que los vehículos se conducen del lado opuesto de la carretera en comparación al país en el que se suministran sus vehículos, deben tomarse las medidas necesarias para evitar deslumbrar a los vehículos que se aproximan.

Tipo de faros delanteros de halógeno

Cubra los faros de acuerdo con el siguiente procedimiento.

1. Apague los faros y espere a que se enfríen.
2. Según las ilustraciones, prepare el adhesivo (A) para pegar la superficie del faro de la derecha y de la izquierda.

3. Visto desde la parte delantera del faro, coloque el adhesivo de forma que la esquina (C) de este esté alineada con la marca central (B) del faro y el borde del adhesivo esté alineado con la línea de puntos vertical que se muestra en la ilustración.

NOTA

- Alinee la línea vertical de puntos con la línea del reflector del faro.

LHD (volante a la izquierda)

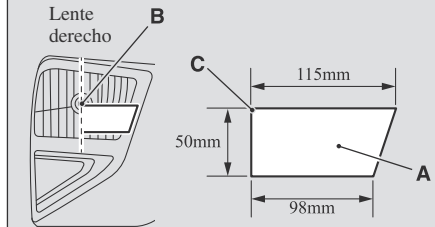
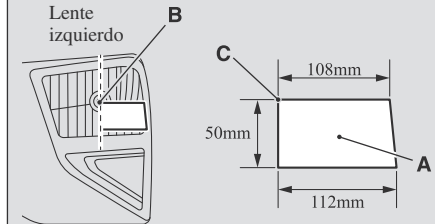

AFE101196

NOTA

- Utilice un adhesivo con un efecto de bloqueo de la luz suficiente.
El uso de un adhesivo sin efecto de bloqueo de la luz no tendrá efecto de bloqueo.

Tipo de faros delanteros de LED

Cubra los faros de acuerdo con el siguiente procedimiento.

1. Apague los faros y espere a que se enfríen.
2. Según las ilustraciones, prepare el adhesivo (A) para pegar la superficie del faro de la derecha y de la izquierda.

NOTA

- Utilice un adhesivo con un efecto de bloqueo de la luz suficiente.
El uso de un adhesivo sin efecto de bloqueo de la luz no tendrá efecto de bloqueo.

3. Mientras ve el faro de frente, coloque el adhesivo con su esquina superior (C) situada 5 mm por encima de la marca central (B) del faro y el borde del adhesivo alineado con la línea de puntos vertical que se muestra en la ilustración.

NOTA

- Alinee la línea vertical de puntos con la línea del reflector del faro.

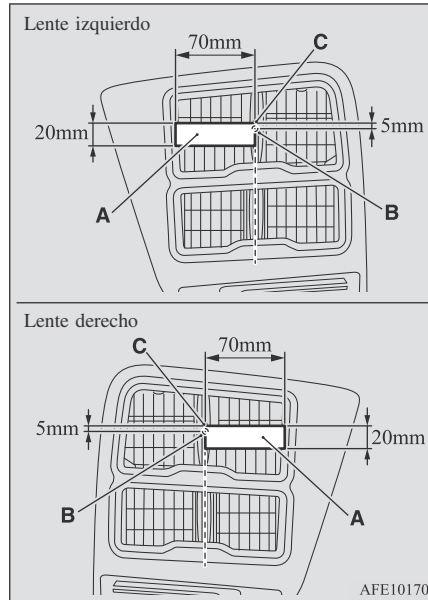

Especificaciones

Etiquetado del vehículo11-2
Dimensiones del vehículo11-4
Rendimiento del vehículo11-7
Peso del vehículo11-9
Especificaciones del motor.11-10
Sistema eléctrico.11-11
Neumáticos y ruedas11-11
Capacidad11-12

Etiquetado del vehículo

E01100106190

Número de identificación del vehículo

El número de identificación del vehículo está estampado en el piso debajo del lado derecho del asiento delantero. Es visible tirando hacia atrás la solapa de la alfombra como se muestra en la ilustración.

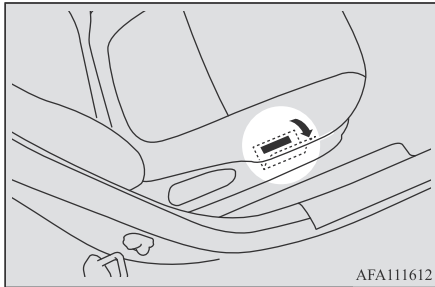

AFA111612

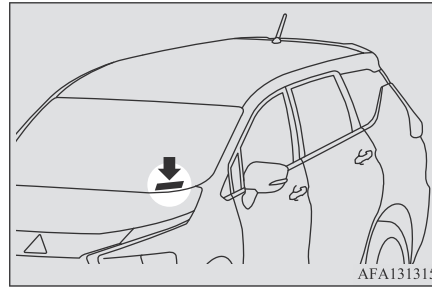

AFA131315

Placa de código de información del vehículo

La placa del código de información del vehículo se encuentra como se muestra en las ilustraciones.

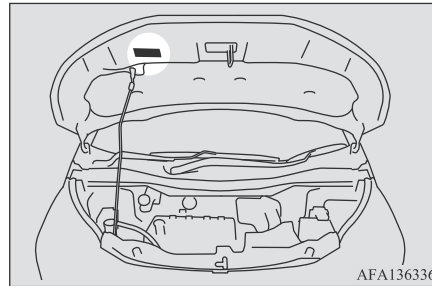

AFA136336

La placa muestra el código del modelo, el modelo del motor, el modelo de la transmisión y el código del color de la carrocería, etc. Utilice este número al pedir piezas de repuesto.

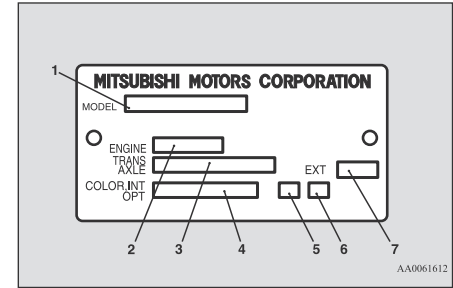

AA0061612

- 1- Código de modelo
- 2- Código de modelo del motor
- 3- Código de modelo de transmisión
- 4- Código de color de carrocería
- 5- Código de interior
- 6- Código de opción
- 7- Código exterior

El número de identificación del vehículo está estampado en la placa colocada en la esquina delantera izquierda del tablero de instrumentos. Se puede ver por el parabrisas desde el exterior del vehículo.

Modelo/número del motor

El modelo y el número del motor están estampados en el bloque del cilindro del motor como se muestra en la ilustración.

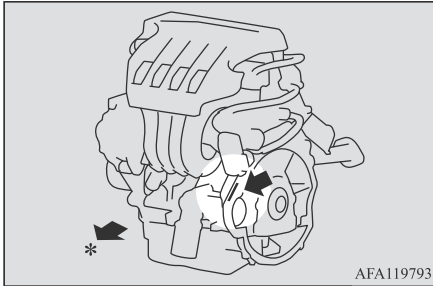

*: Parte delantera del vehículo

Dimensiones del vehículo

E01100205758

Excepto los vehículos equipados con molduras para el perfil de la rueda

Vehículos equipados con antena de poste

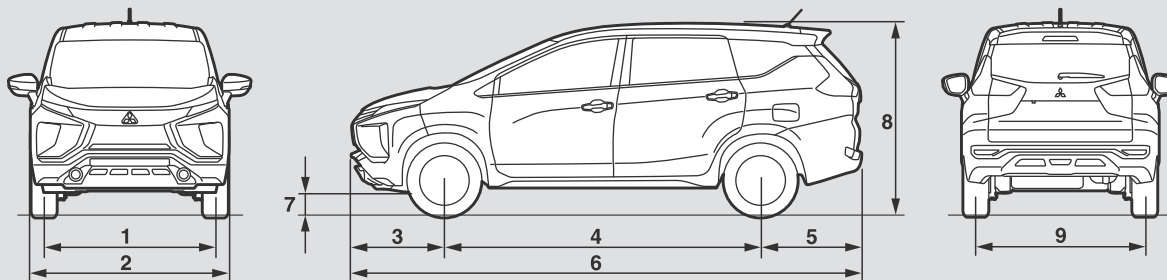

Vehículos equipados con antena con forma de aleta de tiburón

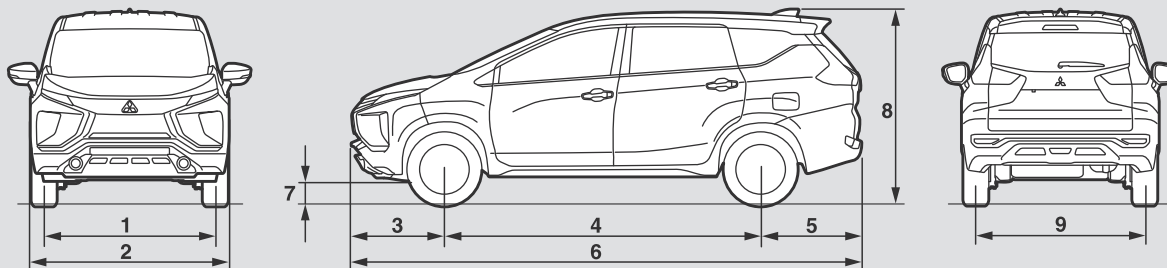

AFM112437

1	Vía delantera		1,520 mm
2	Ancho total		1,750 mm
3	Voladizo delantero		820 mm
4	Distancia entre ejes		2,775 mm
5	Voladizo trasero		880 mm
6	Longitud total		4,475 mm
7	Distancia al suelo (sin carga)		200 mm* ¹ , 205 mm* ²
8	Altura total (sin carga)	Con antena de poste	1,695 mm* ¹ , 1,700 mm* ²
		Con antena con forma de aleta de tiburón	1,730 mm
9	Vía trasera		1,510 mm
Radio de giro mínimo	Carrocería		5,5 m
	Ruedas		5,2 m

*¹: Vehículos equipados con neumáticos de 15 pulgadas

*²: Vehículos equipados con neumáticos de 16 pulgadas

Vehículos equipados con molduras para el perfil de la rueda

Vehículos equipados con antena de poste

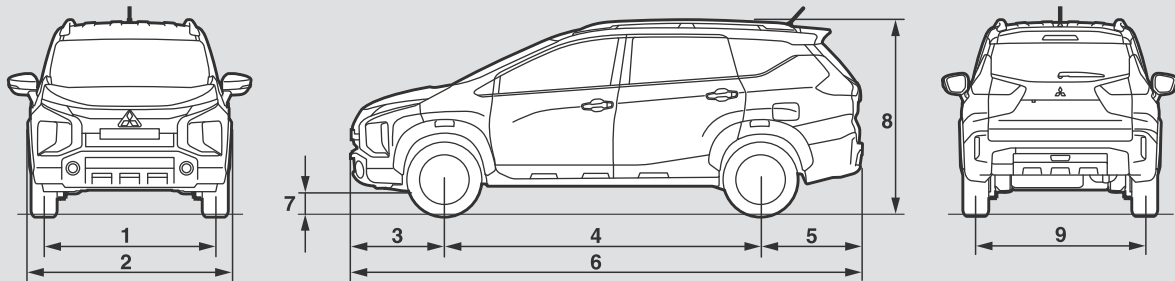

Vehículos equipados con antena con forma de aleta de tiburón

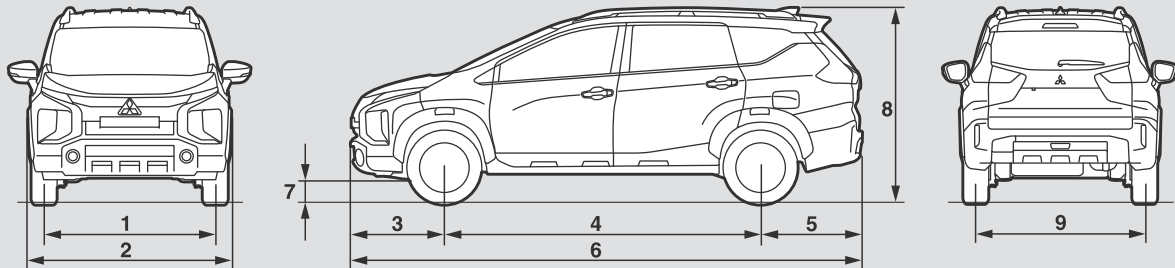

AFM115324

1	Vía delantera		1,520 mm
2	Ancho total		1,800 mm
3	Voladizo delantero		825 mm
4	Distancia entre ejes		2,775 mm
5	Voladizo trasero		900 mm
6	Longitud total		4,500 mm
7	Distancia al suelo (sin carga)		225 mm
8	Altura total (sin carga)	Con antena de poste	1,740 mm
		Con antena con forma de aleta de tiburón	1,750 mm
9	Vía trasera		1,510 mm
Radio de giro mínimo	Carrocería		5,5 m
	Ruedas		5,2 m

NOTA

- El ancho total varía en función de si el vehículo está equipado con molduras para el perfil de la rueda. Para determinar si su vehículo está equipado con molduras para el perfil de la rueda, consulte “Exterior - parte delantera” en la página 1-5.

Rendimiento del vehículo

E01100304260

Velocidad máxima	Transmisión manual	170 km/h
	TRANSMISIÓN AUTOMÁTICA	160 km/h

Peso del vehículo

E01100410787

Excepto los vehículos equipados con molduras para el perfil de la rueda

Vehículos con transmisión manual

Elemento	NC1W		
	LNHRV	LNHHRV LNBHRV	LNPHRV
Peso en orden	1,220 kg	1,240 kg	1,245 kg
Peso bruto máximo del vehículo	1,790 kg		
Carga máxima en el eje	Parte delantera	880 kg	
	Parte trasera	1,020 kg	
Capacidad de asientos	7 personas		



NOTA

- La condición de uso del vehículo nunca debe exceder los valores “Máximos”.

Vehículos con transmisión automática

Elemento	NC1W		
	LRMHRV	LRHHRV LRBHRV RPHLVCS	LRPHRV LRQHRV
Peso en orden	1,225 kg	1,245 kg	1,250 kg
Peso bruto máximo del vehículo	1,790 kg		
Carga máxima en el eje	Parte delantera	880 kg	
	Parte trasera	1,020 kg	
Capacidad de asientos	7 personas		

 **NOTA**

- La condición de uso del vehículo nunca debe exceder los valores “Máximos”.

Vehículos equipados con molduras para el perfil de la rueda

Elemento	Transmisión manual	TRANSMISIÓN AUTOMÁTICA		
	NC1WXNPHRV	NC1WXRPHLVCS	NC1WXRPHRV NC1WXRPHRVU NC1WXRQHRV1	NC1WXRQHRV NC1WXRCHRV NC1WXRPHLVPE NC1WXRPHLV1 NC1WXRPLV1 NC1WXRQGLV1
Peso en orden	1,265 kg	1,265 kg	1,270 kg	1,275 kg
Peso bruto máximo del vehículo	1,840 kg			

Especificaciones del motor

Elemento		Transmisión manual	TRANSMISIÓN AUTOMÁTICA		
		NC1WXNPHRV	NC1WXRPHLVCS	NC1WXRPHRV NC1WXRPHRVU NC1WXRQHRV1	NC1WXRQHRV NC1WXRCHRV NC1WXRPHLVPE NC1WXRPHLV1 NC1WXRPLV1 NC1WXRQGLV1
Carga máxima en el eje	Parte delantera	880 kg			
	Parte trasera	1,020 kg			
Capacidad de asientos		7 personas			



NOTA

- La condición de uso del vehículo nunca debe exceder los valores “Máximos”.

Especificaciones del motor

E01100604742

11

Modelo del motor	4A91
Cantidad de cilindros	4 en línea
Cilindrada	1,499 cc
Cilindro	75.0 mm
Carrera	84,8 mm
Árbol de levas	Doble
Sistema de combustible	Inyección electrónica
Potencia máxima (EEC neto)	77 kW/6.000 rpm
Torsión máxima (EEC neto)	141 N·m/4.000 rpm

Sistema eléctrico

E01100804643

Voltaje		12 V
Batería	Tipo (JIS)	34B19L
Capacidad del alternador		95 A
Tipo de bujía	NGK	LZFR5BI-11

Neumáticos y ruedas

E01100905465

Neumático		185/65R15 88H	205/55R16 91V	205/55R17 91V
Ruedas	Tamaño	15x5 1/2J	16x6 1/2J	17x6 1/2J
	Descentramiento (profundidad)	46 mm		

NOTA

- Las llantas que pueden ser instaladas en su vehículo se muestran en la etiqueta de la puerta del conductor, consulte “Presión de inflado de las llantas” en la página 10-13. Para más detalles, consulte a un distribuidor autorizado de MITSUBISHI MOTORS.

Capacidad

E01101308366

LHD (volante a la izquierda)

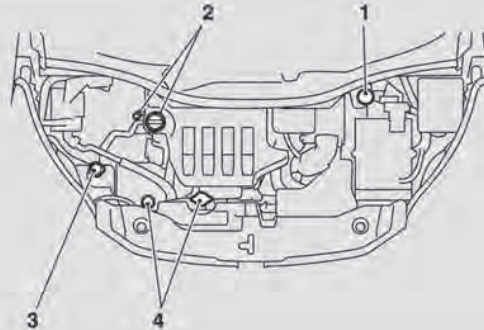

AF1102858

N.º	Elemento	Cantidad	Lubricantes
1	Líquido de frenos	Según sea necesario	Líquido de frenos DOT3 o DOT4
	Líquido de embrague		
2	Aceite del motor	Depósito de aceite	Consulte la página 10-4
		Filtro de aceite	
3	Líquido lavaparabrisas	2,5 litros	—
4	Refrigerante del motor [incluye 0,65 litros en el tanque de reserva]	5,0 litros	MITSUBISHI MOTORS GENUINE SUPER LONG LIFE COOLANT PREMIUM o equivalente*

*: Refrigerante similar de alta calidad a base de etilenglicol sin silicatos, aminos, nitratos ni boratos con tecnología ácida orgánica híbrida de larga duración

N.º	Elemento	Cantidad	Lubricantes
5	Líquido de transmisión automática	4,9 litros	MITSUBISHI MOTORS GENUINE ATF-MA1

PRECAUCIÓN

- Utilice solo MITSUBISHI MOTORS GENUINE ATF-MA1. Otro líquido podría dañar la transmisión.

N.º	Elemento	Cantidad	Lubricantes
6	Aceite de transmisión manual	1,8 litros	MITSUBISHI MOTORS GENUINE NEW MULTI GEAR OIL ECO API GL-4, SAE 75W-80
7	Refrigerante (aire acondicionado)	595 - 635 g	HFC-134a

NOTA

- Póngase en contacto con un distribuidor autorizado de MITSUBISHI MOTORS para obtener más información sobre la carga del refrigerante del aire acondicionado.

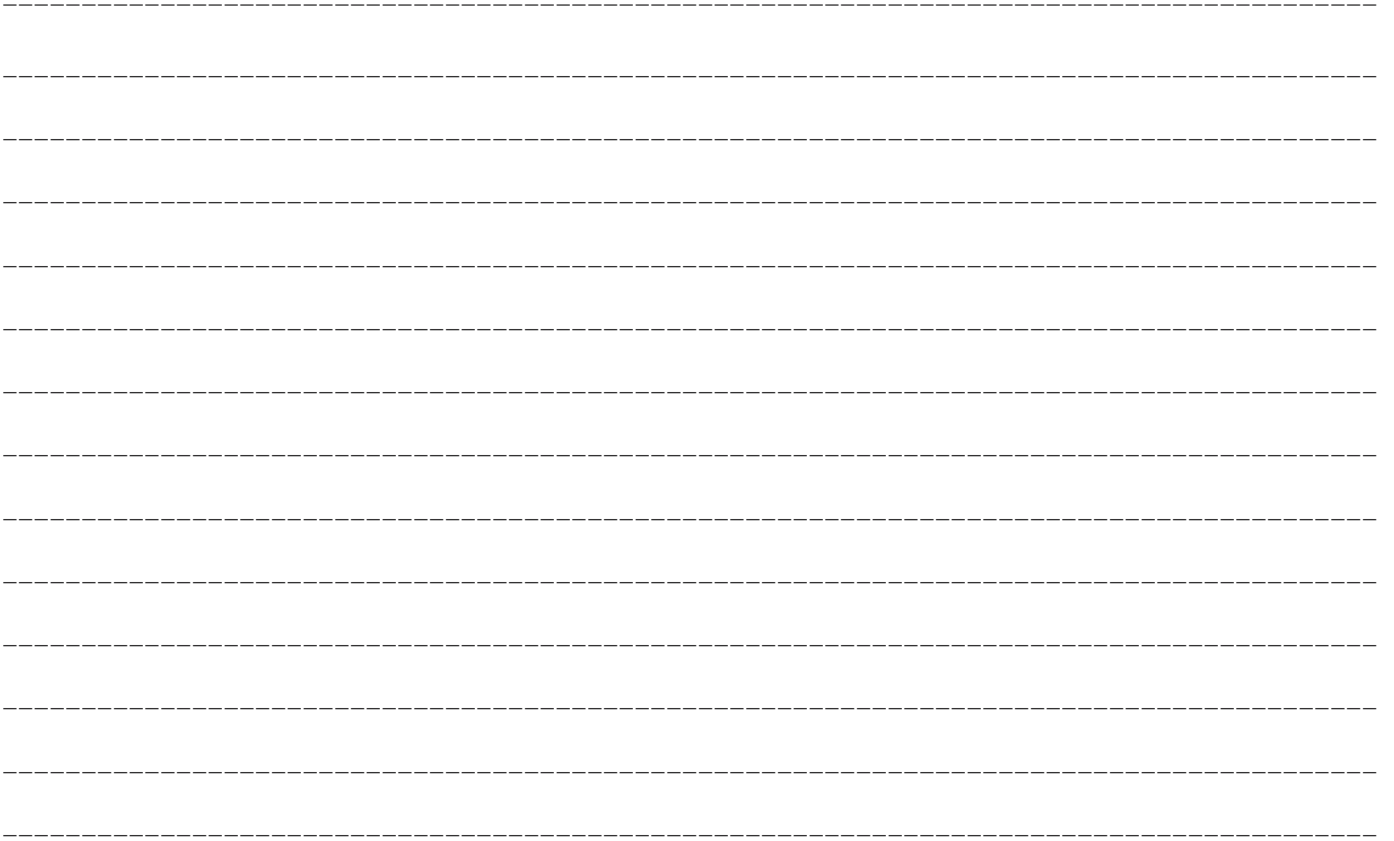

A	
Accesorios (instalación)	2-4
Aceite	10-4
Aceite del motor	10-4, 11-12
Aceite de transmisión manual	11-12
Aceite de transmisión manual	11-12
Aire acondicionado	7-9
Aire acondicionado delantero	7-9
Aire acondicionado de la parte trasera	7-11
Aire acondicionado manual	7-6
Consejos importantes para el funcionamiento del aire acondicionado	7-2
Aire acondicionado delantero	7-9
Aire acondicionado de la parte trasera	7-11
Aire acondicionado manual	7-6
Antena	7-34
Arranque de emergencia	8-2
Arranque del motor con puente (arranque de emergencia)	8-2
Arranque y parada del motor	6-15
Asiento	4-4
Ajuste	4-4
Asientos delanteros	4-4
Asientos de la segunda fila	4-5
Asientos de la tercera fila	4-7
Cabeceras	4-7, 4-7
Creación de un área de equipaje	4-9
Disposición de los asientos	4-2
Asientos delanteros	4-4
Asientos de la tercera fila	4-7
Asistencia de arranque en pendientes	6-29
Audio	7-30
Ajuste de la calidad de audio y del balance de volumen	7-30
Archivos de audio	7-15
Configuración de la hora	7-31
Escuchar archivos de audio en un dispositivo USB	7-27
Escuchar CD	7-23
Escuchar la radio	7-22
Escuchar MP3s/WMA/AAC	7-24
Escuchar un iPod	7-25
Indicador de la pantalla	7-29
Interruptores del control remoto de audio del volante	7-22
Manejo de los discos	7-13
Puntos importantes sobre la seguridad del cliente	7-18
Radio AM/FM	7-12
Reproductor de CD	7-12
Resolución de problemas	7-32
Sistema de enlace	7-34
Teclas de accionamiento	7-19
Usar AUX (Auxiliar)	7-29
B	
Bandeja inferior del tablero de instrumentos	7-40
Batería	10-8
Batería descargada (arranque de emergencia)	8-2
Especificaciones	11-11
Luz de advertencia de carga	5-38
Pantalla de advertencia de carga	5-40
Bloquear y desbloquear las puertas	3-15
Bloquear y desbloquear las puertas y la compuerta trasera	1-7
Bolsa de aire	4-25
Luces de advertencia del sistema de sujeción suplementario (SRS)	4-30
Mantenimiento del SRS	4-30
Modo de funcionamiento del sistema de sujeción suplementario	4-25
Precaución al instalar el asiento de seguridad para niños en un vehículo con bolsa de aire para el acompañante	4-17
Precaución al instalar el asiento de sujeción para niños en un vehículo con bolsa de aire para el acompañante	4-27
Sistema de bolsas de aire delanteras del conductor y del pasajero	4-27
Visualización de advertencia del sistema de sujeción suplementario (SRS)	4-30
Bujía	11-11
C	
Cabeceras	4-7
Caja de la consola del piso	7-40
Caja secreta inferior del tablero de instrumentos	7-40
Cambio de los focos	10-22
Capacidad	11-12
Capacidad del foco	10-23
Capacidad del tanque de combustible	2-3
Capacidades de fluidos y lubricantes	11-12
Capacidad y ubicación de los focos	10-23
Cargas	6-44
Catalizador	10-3
Cierres centralizados de puertas	3-17
Cinturones de seguridad	4-11

Cinturón de cadera del asiento del centro de la segunda fila 4-13
 Inspección 4-24
 Sistema de sujeción para mujeres embarazadas 4-16
 Sistema pretensor 4-16
 Sujeción para niños 4-17
 Cofre 10-3
 Combustible 2-3
 Capacidad del tanque de combustible 2-3, 2-3
 Llenado del tanque de combustible . . 2-2
 Modificaciones/alteraciones de los sistemas eléctricos o de combustible 2-5
 Pantalla de advertencia de combustible restante 5-7, 5-21
 Selección de combustible 2-2
 Visualización de combustible restante 5-6, 5-21
 Cómo cubrir los faros delanteros . . . 10-29
 Condición de las ruedas 10-14
 Conducción, alcohol y drogas 6-3
 Conducción económica 6-2
 Conexiones de fusible 10-18
 Configuración de la hora 7-31
 Consejos importantes para el funcionamiento del aire acondicionado 7-2
 Control activo de estabilidad (ASC) . . 6-35
 Control de cruceo 6-37
 Control de iluminación del medidor 5-2, 5-19
 Control del elevavidrios eléctrico . . . 3-24
 Función de temporizador 3-25

Interruptor 3-24
 Mecanismo de seguridad 3-25
 Creación de un área de equipaje 4-9

D

Datos generales del vehículo 11-4
 Desempañador (cristal trasero) 5-48
 Dimensiones 11-4
 Dimensiones del vehículo 11-4
 Dirección 6-7
 Ajuste de la altura y la distancia del volante 6-7
 Bloqueo del volante 6-14

E

Embrague 10-7
 Líquido 10-7, 11-12
 Encerado 9-4
 Entrada auxiliar 7-29
 Espacios de almacenamiento 7-39
 Especificaciones 11-2
 Especificaciones del motor 11-10
 Espejo 6-8
 Espejo retrovisor exterior 6-8
 Espejo retrovisor interno 6-7
 Interruptor 6-8
 Espejo de cortesía 7-36
 Espejo retrovisor 6-8
 Exterior 6-8
 Interior 6-7
 Espejo retrovisor interno 6-7
 Espejos retrovisores exteriores 6-8
 Interruptor 6-8
 Estacionamiento 6-5

Freno de estacionamiento 6-4
 Etiquetado 11-2
 Etiquetado del vehículo 11-2

F

Faros delanteros 10-23
 Capacidad del foco 10-23
 Destello del faro 5-42
 Función de corte automático 5-41
 Interruptor 5-41
 Luz de bienvenida 5-43
 Luz de llegada a casa 5-43
 Luz indicadora de luces altas 5-36
 Paleta (cambio de luces altas/bajas) 5-42
 Reemplazo 10-24
 Timbre del monitor de las luces . . . 5-42
 Freno 6-28
 Frenado 6-28
 Freno antibloqueo 6-31
 Freno de estacionamiento 6-4
 Líquido 10-7, 11-12
 Luz de advertencia de los frenos . . 5-37
 Pantalla de advertencia del freno . . 5-39
 Fuga (combustible, refrigerante del motor, aceite y gas de escape) . . . 10-17
 Funcionamiento de la luz exterior e interior 10-17
 Funcionamiento en condiciones de conducción adversas 8-16
 Función de corte automático de los faros (faros delanteros, luces antiniebla, etc.) 5-41
 Fusibles 10-18

G	L	
Gato	Lavado	Luces de combinación traseras 10-23
Almacenamiento	Lavaparabrisas	Capacidad del foco 10-23
Grabador de datos de eventos (EDR)	Interruptor	Reemplazo 10-27
Guantera	Líquido	Luces de freno 10-23
	Limpiaaparabrisas	Capacidad del foco 10-23
	Cristal trasero	Reemplazo 10-27
	Parabrisas	Luces de la placa de matrícula 10-23
	Plumillas del limpiaparabrisas	Capacidad del foco 10-23
	Sustitución de la goma de las plumillas	Reemplazo 10-28
	del limpiaparabrisas	Luces del compartimiento de pasajeros
	Limpieza	delantero 7-37
	Exterior de su vehículo	Capacidad del foco 10-24
	Interior de su vehículo	Luces del compartimiento de pasajeros
	Líquido	traseras 10-24
	Líquido de embrague	Luces de posición 10-23
	Líquido de frenos	Capacidad del foco 10-23
	Líquido de transmisión	Interruptor 5-41
	automática	Luz indicadora 5-36
	Líquido lavaparabrisas	Luces de viraje delanteras 10-23
	Refrigerante del motor	Capacidad del foco 10-23
	Llave de emergencia	Interruptor 5-44
	Llaves	Luz indicadora 5-36
	Etiqueta con el número de la llave	Reemplazo 10-25
	Lubricación de pestillos y bisagras	Luces de viraje laterales 10-23
	Lubricantes	Capacidad del foco 10-23
	Luces antiniebla delanteras	Interruptor 5-44
	Capacidad del foco	Luz indicadora 5-36
	Interruptor	Luces de viraje traseras 10-23
	Luz indicadora	Capacidad del foco 10-23
	Reemplazo	Interruptor 5-44
	Luces de advertencia	Luz indicadora 5-36
	Luces de advertencia e	Reemplazo 10-27
	indicadoras	Luces indicadoras 5-25, 5-35, 5-36
		Luces indicadoras de advertencia de
		emergencia 5-36

Índice alfabético

Luces indicadoras de viraje	5-36
Luces interiores	7-37
Luces traseras	10-23
Capacidad del foco	10-23
Luz antiniebla trasera	10-23
Interruptor	5-45
Luz indicadora	5-36
Reemplazo	10-26
Luz de advertencia de carga	5-38
Luz de advertencia de puerta entreabierta	5-39
Luz de advertencia de revisión del motor	5-37
Luz de freno emplazada en alto	10-23
Luz de marcha atrás	10-23
Capacidad del foco	10-23

M

Manillas de asistencia	7-44
Mantenimiento general	10-17
Modificaciones/alteraciones de los sistemas eléctricos o de combustible	2-5
Motor	10-4
Aceite	10-4, 11-12
Aceite y filtro de aceite	11-12
Especificaciones	11-10
Información sobre seguridad y eliminación de aceite de motor usado	2-5
Luz de advertencia de la presión del aceite	5-38
Luz de advertencia de revisión del motor	5-37
Modelo	11-3
Número	11-3

Pantalla de advertencia de presión del aceite	5-40
Refrigerante	10-5, 11-12
Sobrecalentamiento	8-4
Visualizador de la temperatura del refrigerante del motor	5-6, 5-20

N

Neumáticos	10-10
Cómo cambiar un neumático	8-6
Indicadores de desgaste de la banda de rodadura	10-14
Presiones de inflado	10-13
Rotación	10-15
Tamaño (neumático y rueda)	11-11
Número de identificación del vehículo	11-2

P

Palanca de la luz de viraje	5-44
Paleta (cambio de luces altas/bajas)	5-42
Pantalla de advertencia	5-27, 5-39
Pantalla de advertencia de carga	5-40
Pantalla de advertencia de combustible restante	5-7, 5-21
Pantalla de comprobación del sistema	5-9
Pantalla de información	5-4, 5-18
Pantalla de información múltiple	5-3, 5-17
Interruptor	5-3
Peso	11-8
Peso del vehículo	11-8
Piezas originales	2-5
Placa de código de información del vehículo	11-2
Ponchadura (cambio de neumáticos)	8-6

Portaboleto	7-36
Portabotellas	7-43
Portavasos	7-43
Precauciones a tener en cuenta al usar limpiaparabrisas y lavaparabrisas	5-48
Precauciones de servicio	10-2
Precauciones para el cuidado del vehículo	9-2
Puertas	3-15
Bloquear y desbloquear	3-15
Cierres centralizados de puertas	3-17
Protección para niños	3-18
Puertas traseras con protección para niños	3-18
Puerta trasera	3-18
Purificador de aire	7-12

R

Radio AM/FM	7-12
Recomendaciones para el rodaje	6-4
Recordatorio del cinturón de seguridad	4-13
Refrigerante (motor)	10-5, 11-12
Reloj digital	7-31
Configuración de la hora	7-31
Remolque	8-12
Rendimiento del vehículo	11-7
Reproductor de CD	7-12
Rueda de refacción	8-7
Ruedas	11-11
Especificaciones	11-11

S

Si el vehículo se avería	8-2
Sistema de alarma de seguridad	3-20
Sistema de apertura a distancia	3-4
Sistema de asistencia de los frenos	6-30
Sistema de dirección asistida eléctrica (EPS)	6-34
Sistema de enlace	7-34
Sistema de frenos antibloqueo (ABS)	6-31
Sistema de la señal de parada de emergencia	6-31
Sistema de operación a distancia	3-7
Activación de advertencia	3-12
Sistema de sujeción para mujeres embarazadas	4-16
Sistema de sujeción suplementario	4-25
Luz de advertencia	4-30
Mantenimiento	4-30
Modo de funcionamiento del sistema de sujeción suplementario	4-25
Pantalla de advertencia	4-30
Precaución al instalar el asiento de seguridad para niños en un vehículo con bolsa de aire para el acompañante	4-17
Precaución al instalar la sujeción para niños en un vehículo con bolsa de aire para el acompañante	4-27
Sistema eléctrico	11-11
Sobrecalentamiento	8-4
Sujeción para niños	4-17

Precaución al instalar el asiento de sujeción para niños en un vehículo con bolsa de aire para el acompañante	4-17, 4-27
Selección del sistema de sujeción para niños para cada posición de asiento.	4-20

T

Técnicas de conducción segura	6-3
Terminal de entrada USB	7-34
Cómo conectar un dispositivo de memoria	7-34
Cómo conectar un iPod	7-35
Timbre del monitor de las luces	5-42
Toma para accesorios	7-36
Transmisión	6-20
Transmisión manual	6-20
Transmisión automática	6-21
Funcionamiento de la palanca del selector	1-11, 6-21
Líquido	11-12
Luz de advertencia	6-25
Pantalla de advertencia	6-25
Pantalla del indicador de posición de la palanca del selector	6-23
Posición de la palanca del selector	6-23
Transmisión manual	6-20

V

Ventiladores	7-2
Viseras	7-36

TA-2014/2624



APPROVED

TA-2010/194



APPROVED

TA-2020/5410



APPROVED

For Jordan type approval certificate

Manufacturer:

NIDEC MOBILITY CORPORATION

6368 Nenjozaka, Okusa, Komaki, AICHI 485-0802 JAPAN

Equipment Description:

Keyless Entry Key

ETACS

Keyless Operation Key

ECU of Keyless Operation System

Model: R328E

Manufacturer: OMRON Automotive Electronics Co. Ltd.

Type Approval No.: TRC/LPD/2017/523

Model: J166E

Manufacturer: OMRON Automotive Electronics Co. Ltd.

Type Approval No.: TRC/LPD/2017/518

La operación de este equipo está sujeta a las siguientes dos condiciones: (1) es posible que este equipo o dispositivo no cause interferencia perjudicial y (2) este equipo o dispositivo debe aceptar cualquier interferencia, incluyendo la que pueda causar su operación no deseada.

Información para las estaciones de servicio

Combustible	Capacidad	45 litros
	Combustible recomendado	Octanaje del combustible sin plomo 90 RON o superior Consulte la sección “Información general” para conocer la selección de combustible.
Aceite del motor		Consulte la sección “Mantenimiento” para conocer la selección del aceite del motor.
Presión de inflado de las llantas		Consulte la sección “Mantenimiento” para conocer la presión de inflado de las llantas.

Gracias por ser parte de la familia Mitsubishi Motors de México. Nuestros datos de contacto son:

Sitio web: www.mitsubishi-motors.mx

Redes sociales: Mitsubishi Motors Mexico Facebook, Twitter, YouTube & Instagram



La Imagen del vehículo de este manual es de carácter ilustrativo y no es representativo del nivel de equipamiento de su vehículo, ya que puede tener otras especificaciones, para mayor información visite a su distribuidor Mitsubishi más cercano.

PRIMERA EDICIÓN
PUBLICADO JUNIO 2021
IMPRESO EN MÉXICO 06/21
XPA220MSM0

